

BOLERO

Highchair

Instruction manual

**IMPORTANT!
READ CAREFULLY AND KEEP
FOR FUTURE REFERENCE**



EN	Highchair	2
	<u>Instruction manual</u>	
NL	Kinderstoel	8
	<u>Gebruikershandleiding</u>	
FR	Chaise haute	14
	<u>Mode d'emploi</u>	
DE	Kinderhochstuhl	20
	<u>Bedienungsanleitung</u>	
IT	Seggiolone	26
	<u>Manuale di istruzioni</u>	
ES	Trona	32
	<u>Manual de instrucciones</u>	

**Model • Modèle • Modell • Modello • Modelo:
CY599**

Safety Instructions



IMPORTANT - READ CAREFULLY KEEP FOR FUTURE REFERENCE



WARNING:



Prevent serious injury or death from falls or sliding out. Always secure child in the restraint.



DO NOT leave the child unattended!

- **Make sure that the harness is correctly fitted.**
- **DO NOT use the high chair unless all components are correctly fitted and adjusted.**
- **ALWAYS check the security and the stability of the high chair before use.**
- **Falling hazard: Prevent your child from climbing on the product.**
- **Be aware of the risk of tilting when your child can push its feet against a table or any other structure.**
- **BE AWARE of the risk of an open fire or other sources of strong heat such as electric bar fires, gas fires, etc., in the vicinity of the high chair.**

- The product is intended for use with a child able to sit up unaided and aged from 6 months to 3 years or a child with a maximum weight of 15kg (The low chair is intended for a child aged 2-3 years with a maximum weight of 30kg).
- DO NOT use the high chair if any part is broken, torn or missing.
- Position on a flat, stable surface.
- Consult Local and National Standards to comply with the following:
 - BS EN Codes of Practice
 - Fire Precautions
- Keep all packaging away from children. Dispose of the packaging in accordance with the regulations of local authorities.
- Be sure to check all packaging materials for any small parts that may have come loose during transportation.





IMPORTANT - READ CAREFULLY KEEP FOR FUTURE REFERENCE



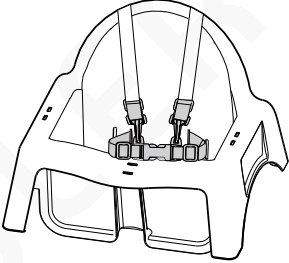

Product Description

CY599 - Bolero Highchair - Bright White

Pack Contents

The following is included:

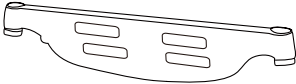
	Parts	Qty.
A		x 1
B		x 1

	Parts	Qty.
C		x 4
D		x 4
E		x 1
F		x 1

BOLERO prides itself on quality and service, ensuring that at the time of unpacking the contents are supplied fully functional and free of damage.

Should you find any damage as a result of transit, please contact your BOLERO dealer immediately.

Assembly

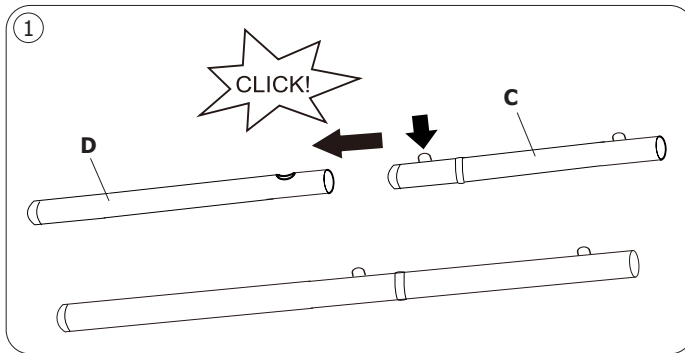

Step 1: Joining the legs

Press down the spring pin on the upper leg (C) and insert the upper leg (C) into the lower leg (D). Rotate the leg until the pin protrudes from the hole.

Caution! Be careful of hand pinching while joining the tubes together.

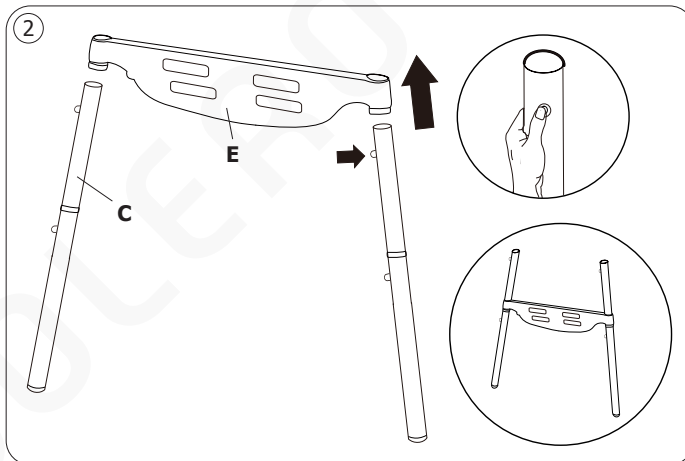

Step 2: Joining the legs and the foot rest

Press down the spring pin on the upper leg (C) and thread the leg through the foot rest (E).

Repeat with the other leg.

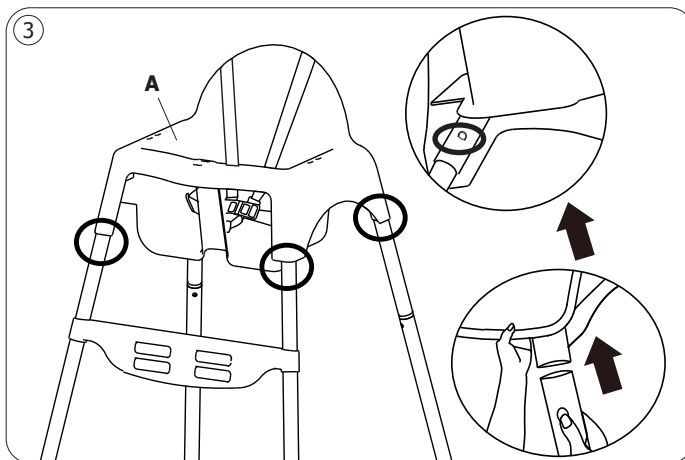

Step 3: Joining the legs and seat unit

Insert the four legs into the seat unit tubes.

Rotate the legs until the spring pins on the legs protrude from the holes on the seat unit tubes.

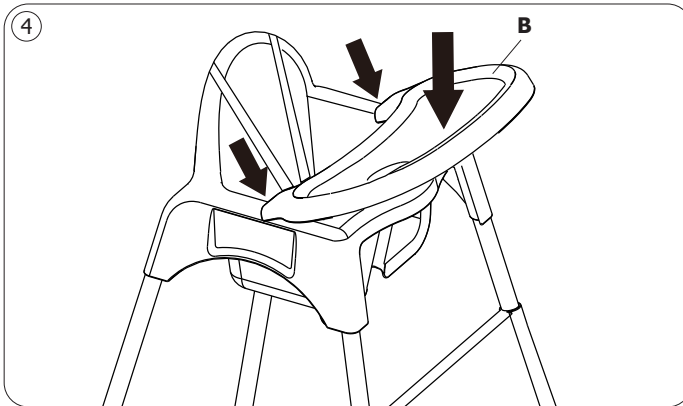

Step 4: Fixing the tray

Fix the tray onto the seat unit by inserting its locking tabs at the front ends into the seat holes on the 2 sides.

Press the tray downward to lock it in place.

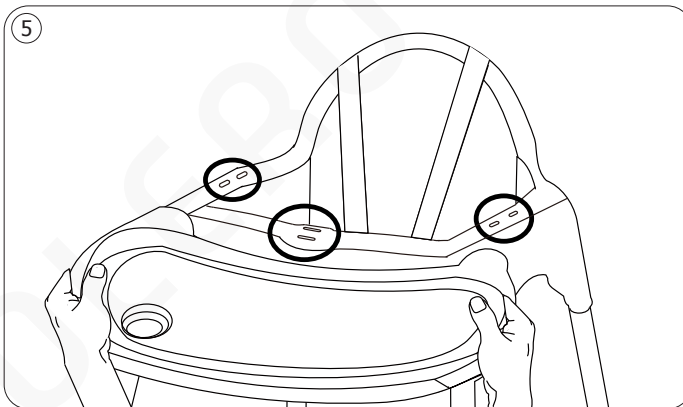

Step 5: Adjusting the tray

With the design of 2 sets of seat holes, the tray can be positioned either front or behind.

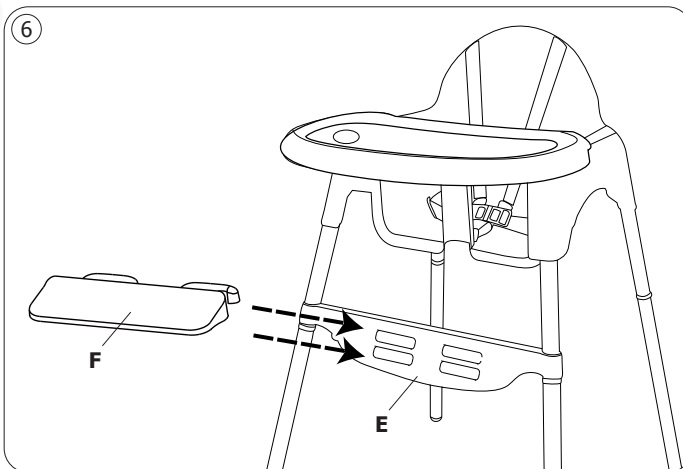

Step 6: Fixing the additional foot rest

To mount the additional foot rest (F), insert the locking tabs of it into the desired slots on the original foot rest (E). Push the foot rest (F) rightward to lock in place.

To remove the additional foot rest (F), push it leftward to release. Then remove.

7

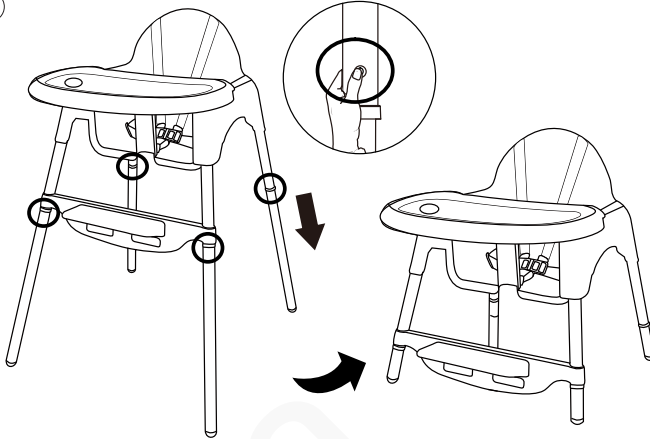
**Step 7: Low chair mode**

Press down the spring pin on the upper leg (C) and remove the lower leg (D) from the upper one.

Repeat for the remaining legs.

A low chair is thus now ready for use.

8

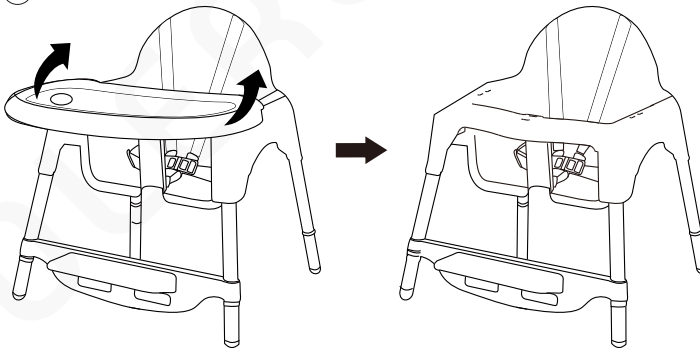
**Step 8: Removing the tray**

Upper necessity, the tray can be removed.

Hold the 2 sides of the tray and lift upward to release and remove.

9

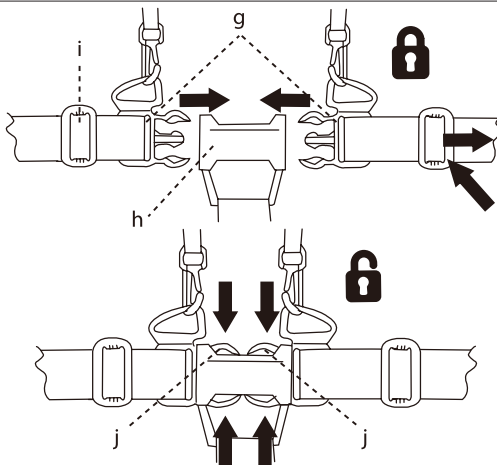
**Step 9: Using the harness**

A five-point safety harness is provided to restrain your child and should always be worn.

To fasten, insert the side clips 'g' into the centre buckle 'h'. Adjust the sliding adjusters 'i' to suit your child.

To release, press the side clips at points 'j' and remove from buckle.

Cleaning, Care & Maintenance

- Clean the tray with some mild detergent. A mild disinfectant may be used. Stubborn marks can be removed with a non-abrasive cream cleaner.
- Never clean with abrasive, ammonia based, bleach based or spirit type cleaners.

Care and Maintenance

- Regularly check excessive wear of components and tighten all connections.
- Moving parts may be lubricated with a light silicone oil.

Storage

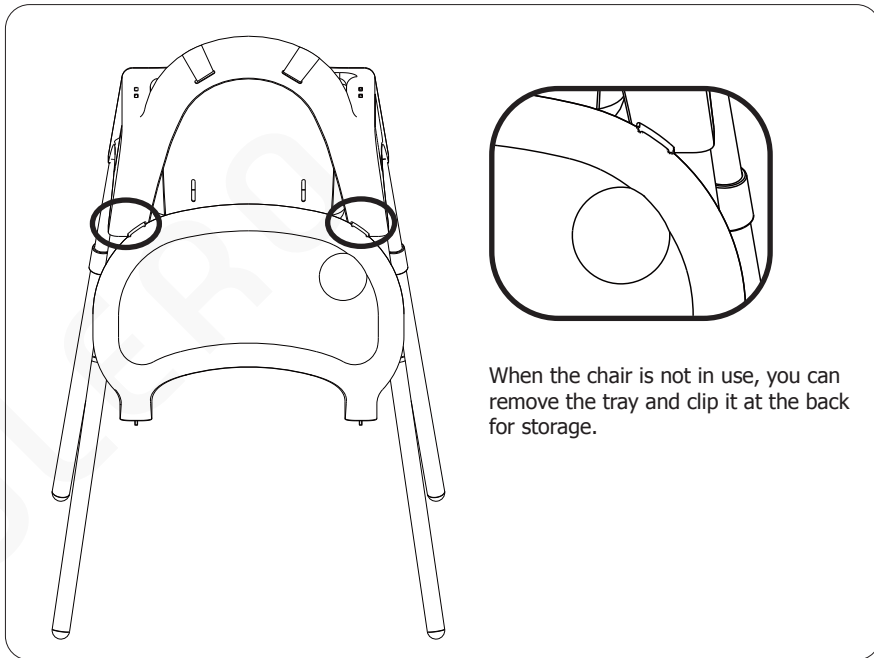

When the chair is not in use, you can remove the tray and clip it at the back for storage.

Compliance

BOLERO parts have undergone strict product testing in order to comply with regulatory standards and specifications set by international, independent, and federal authorities.

This product conforms to: EN14988:2017 + A1:2020.

All rights reserved. No part of these instructions may be produced or transmitted in any form or by any means, electronic, mechanical, photocopying, recording or otherwise, without the prior written permission of BOLERO. Every effort is made to ensure all details are correct at the time of going to press, however, BOLERO reserve the right to change specifications without notice.

Veiligheidsinstructies



BELANGRIJK - AANDACHTIG LEZEN EN BEWAREN OM LATER TE RAADPLEGEN



WAARSCHUWING:



Voorkom ernstige letsels of overlijden door vallen of uitglijden. Maak kinderen altijd vast in de stoel.



Laat het kind **NIET** onbewaakt achter!

- Zorg dat het harnas correct is aangepast.
- Gebruik de kinderstoel **NIET** tenzij alle componenten correct zijn aangesloten en aangepast.
- Controleer **ALTIJD** de beveiliging en de stabiliteit van de kinderstoel **vóór** gebruik.
- Valgevaar: Verhinder dat uw kind op het product gaat klimmen.
- Wees u bewust van het risico op kantelen als uw kind zijn voeten tegen een tafel of een andere structuur kan duwen.
- **WEES U BEWUST** van het risico van open vuur of andere bronnen van hoge hitte, zoals elektrische staafverwarmingen, gasverwarmingen enz. in de onmiddellijke omgeving van de kinderstoel.

- Het product is bedoeld voor gebruik met een kind dat zelfstandig kan zitten en tussen 6 maanden en 3 jaar oud is of een kind met maximumgewicht van 15 kg (de lage stoel is bedoeld voor een kind van 2-3 jaar met een maximumgewicht van 30 kg).
- Gebruik de kinderstoel **NIET** als een onderdeel gebroken of gescheurd is of ontbreekt.
- Plaats het product op een vlakke en stabiele ondergrond.
- Raadpleeg de lokale en nationale normen om te voldoen aan het volgende:
 - BS EN-gedragscodes
 - Voorzorgsmaatregelen tegen brand
- Laat verpakkingsmateriaal niet binnen handbereik van kinderen. Verpakkingsmateriaal in overeenstemming met de regelgeving van de plaatselijke overheden als afval laten verwerken.
- Zorg dat u al de verpakkingsmaterialen voor alle kleine onderdelen die kunnen los komen tijdens het vervoer.





BELANGRIJK - AANDACHTIG LEZEN EN BEWAREN OM LATER TE RAADPLEGEN



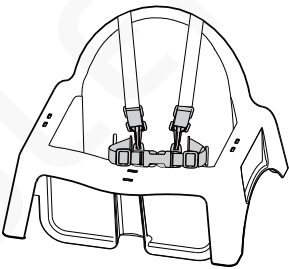

Productomschrijving

CY599 - Bolero kinderstoel - Helder wit

Verpakkingsinhoud

Het volgende is inbegrepen:

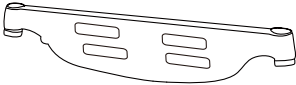
Onderdelen	Aantal
A 	x 1
B 	x 1

Onderdelen	Aantal
C 	x 4
D 	x 4
E 	x 1
F 	x 1

BOLERO is trots op haar kwaliteit en service en garandeert dat de inhoud, op het ogenblik van uitpakken, volledig functioneel en vrij van schade is.

Mocht uw product tijdens transport zijn beschadigd, neem dan onmiddellijk contact op met uw BOLERO-dealer.

Montage

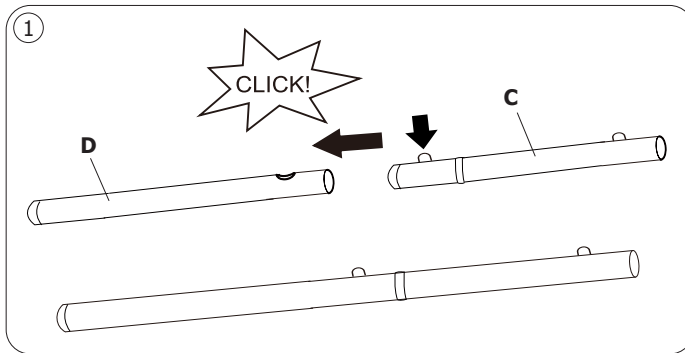

Stap 1: De poten monteren

Duw de veerpen op de bovenste poot (C) omlaag en steek de bovenste poot (C) in de onderste poot (D). Draai de poot tot de pin uitsteekt uit de opening.

Waarschuwing! Zorg dat uw hand niet gekneld raakt tijdens het monteren van de buizen.

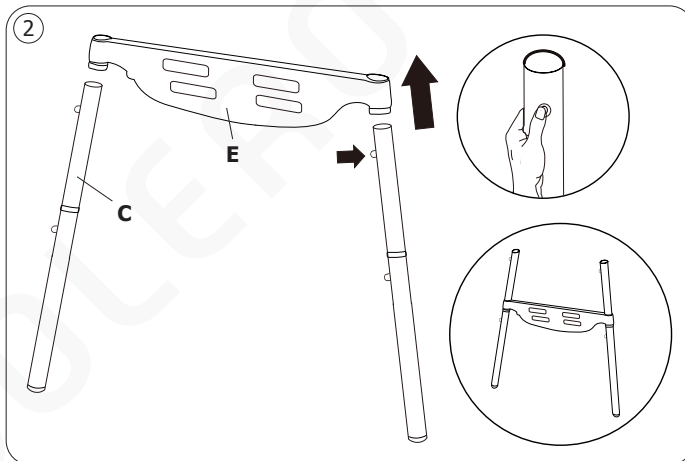

Stap 2: De poten en de voetsteun monteren

Duw de veerpen op de bovenste poot (C) omlaag en stop de poot door de voetsteun (E).

Herhaal dit met de andere poot.

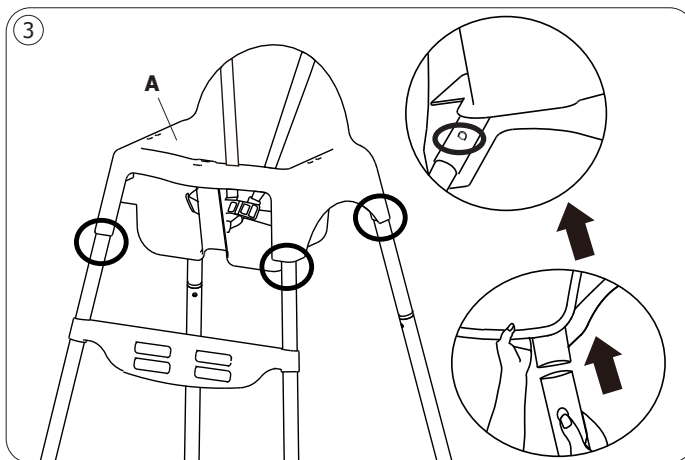

Stap 3: De poten en de zitting monteren

Stop de vier poten in de buizen van de zitting.

Draai de poten tot de veerpennen uitsteken op de poten uit de openingen op de buizen van de zitting.

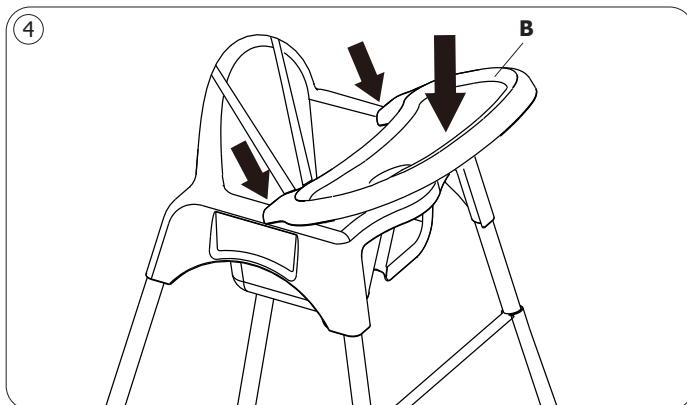

Stap 4: Het blad bevestigen

Maak het blad vast op de ziteenheid door de vergrendelingslipjes op voorste uiteinde in de gaten aan beide zijden van het zitje te stoppen.

Duw het blad omlaag om het op zijn plaats te vergrendelen.

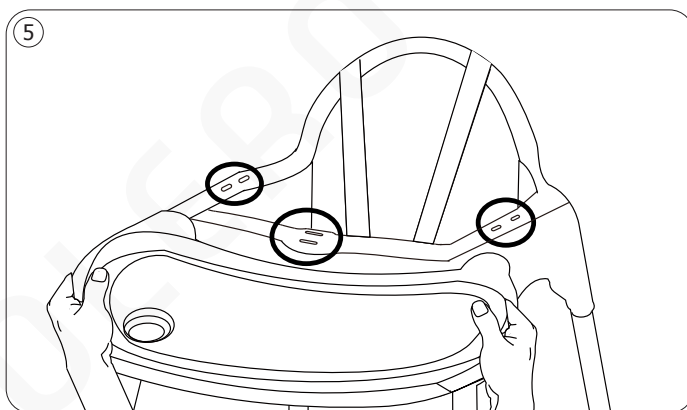

Stap 5: Het blad afstellen

Met de 2 sets gaten in de zitting kan het blad naar voor of naar achter worden verplaatst.

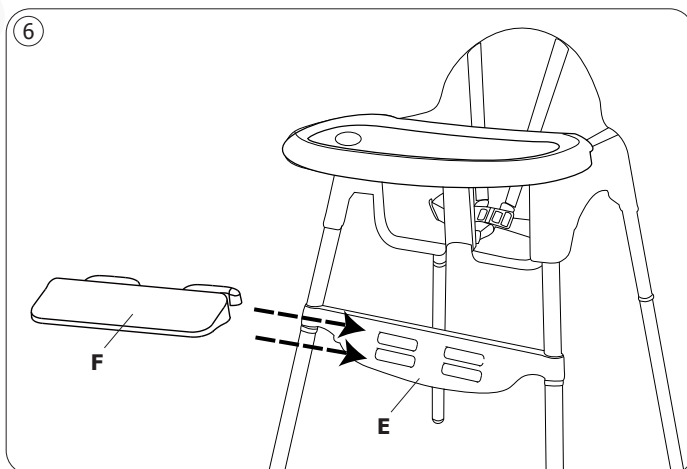

Stap 6: De extra voetsteun bevestigen

Om de extra voetsteun (F) te monteren, stopt u de vergrendelingslipjes ervan in de gewenste sleuven op de originele voetsteun (E). Duw de voetsteun (F) naar rechts om deze op zijn plaats te vergrendelen.

Om de extra voetsteun te verwijderen (F), duwt u deze naar links om deze te ontgrendelen. Verwijder dan de steun.

7

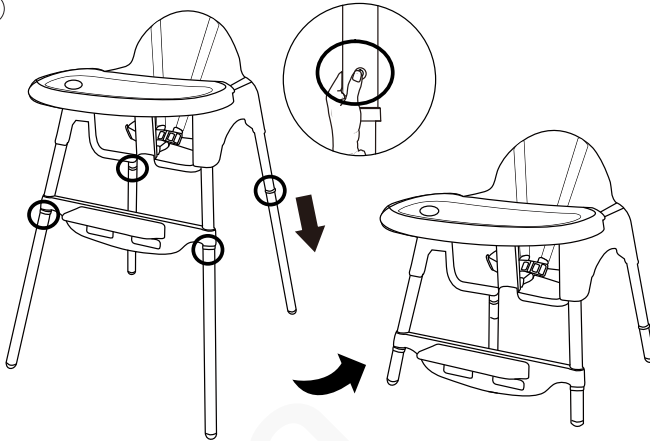
**Stap 7: Lage stoelmodus**

Duw de veerpen op de bovenste poot (C) omlaag en verwijder de onderste poot (D) uit de bovenste.

Herhaal dit voor de resterende poten.

De lage stoel is nu klaar voor gebruik.

8

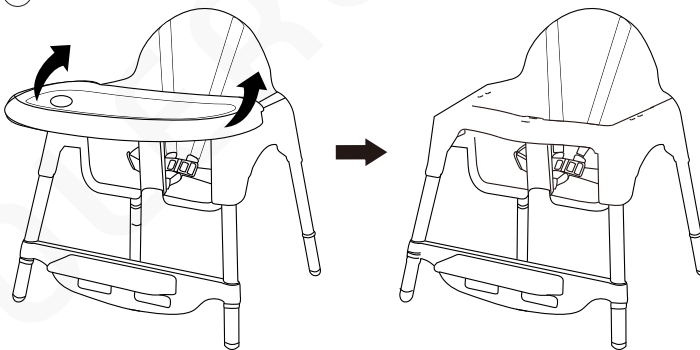
**Stap 8: Het blad verwijderen**

Indien nodig kan het blad worden verwijderd.

Houd de 2 zijden van het blad vast en til het op om het los te maken en te verwijderen.

9

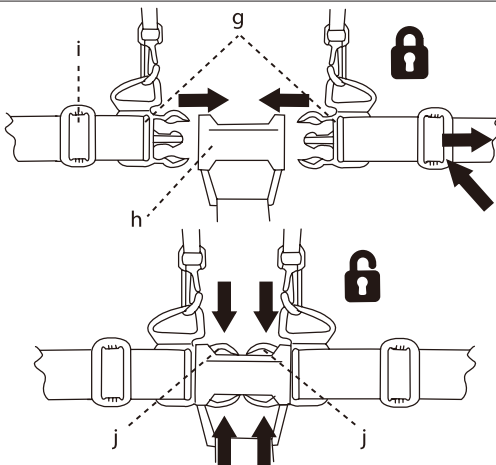
**Stap 9: Het harnas gebruiken**

Er is een vijfpuntsveiligheidsharnas is voorzien om uw kind vast te maken. Dit moet altijd worden omgedaan.

Om het aan te halen, stopt u de zijclips 'g' in de middengesp 'h'. Pas de schuifregelaars 'i' aan uw kind aan.

Druk op de clips opzij op de punten 'j' om te ontgrendelen en verwijder deze van de gesp.

Reiniging, zorg & onderhoud

- Reinig het blad met een zacht schoonmaakmiddel. Er kan een zacht desinfecteermiddel worden gebruikt. Hardnekkige markering kunnen worden verwijderd met een niet-schurende crème-reiniger.
- Maak de stoel nooit schoon met een schurend, op ammoniak, bleekwater of spiritus gebaseerd reinigingsmiddel.

Verzorging en onderhoud

- Controleer regelmatig op overmatige slijtage van componenten en haal alle aansluitingen aan.
- Bewegende onderdelen kunnen worden gesmeerd met een licht silicone olie.

Opslag

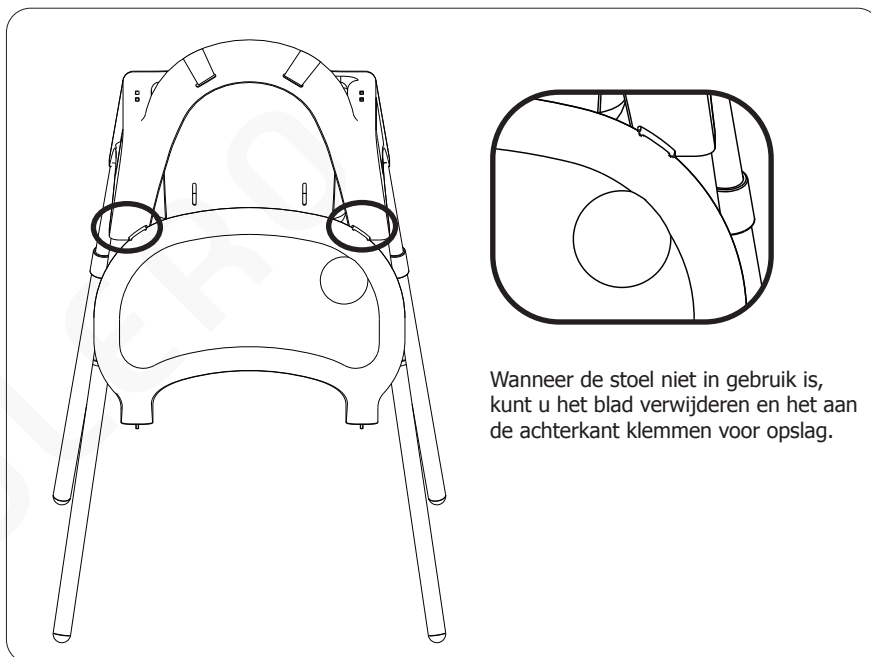

Wanneer de stoel niet in gebruik is, kunt u het blad verwijderen en het aan de achterkant klemmen voor opslag.

Productconformiteit

De onderdelen van BOLERO-producten hebben strenge producttesten ondergaan om te voldoen aan wettelijke regels en specificaties die door internationale, onafhankelijke en landelijke overheden worden voorgeschreven.

Dit product voldoet aan: EN14988:2017 + A1:2020.

Alle rechten voorbehouden. Het is verboden om deze handleiding, hetzij volledig of gedeeltelijk, elektronisch of mechanisch te reproduceren, kopiëren, op opslagmedia op te slaan of op enigerlei wijze over te dragen, zonder voorafgaande goedkeuring van BOLERO.

Wij hebben er alles aan gedaan om er zeker van te zijn dat op publicatiedatum van de handleiding alle details correct zijn, desondanks, behoudt BOLERO het recht voor om specificaties zonder aankondiging te wijzigen.

Consignes de sécurité



IMPORTANT - À LIRE ATTENTIVEMENT ET À CONSERVER POUR RÉFÉRENCE ULTÉRIEURE



AVERTISSEMENT :



Évitez les blessures graves ou mortelles en cas de chute ou de glissement. Veillez à ce que l'enfant soit toujours attaché dans le dispositif de retenue.



Ne laissez jamais l'enfant sans surveillance !

- Assurez-vous que le harnais est correctement ajusté.
 - N'utilisez PAS la chaise haute tant que tous les éléments ne sont pas correctement ajustés et réglés.
 - Vérifiez TOUJOURS la sécurité et la stabilité de la chaise haute avant de l'utiliser.
 - Risque de chute : Empêchez l'enfant de grimper sur le produit.
 - Risque de basculement si l'enfant a la possibilité d'appuyer ses pieds contre une table ou tout autre élément de la structure.
 - NE placez PAS la chaise haute à proximité d'une cheminée ou de toute autre source de chaleur intense, telle qu'un feu de bar électrique, un feu à gaz, etc., pour éviter les risques de brûlure et d'incendie.
- Le produit est destiné à un enfant capable de s'asseoir sans aide et âgé de 6 mois à 3 ans ou à un enfant pesant au maximum 15 kg (la chaise basse est destinée à un enfant âgé de 2 à 3 ans qui pèse au maximum 30 kg).
 - N'utilisez PAS la chaise haute si une pièce est cassée, déchirée ou manquante.
 - Placez l'appareil sur une surface plane, stable.
 - Consultez les normes locales et nationales pour vous conformer à ce qui suit :
 - codes de bonnes pratiques BS EN
 - précautions contre le risque d'incendie
 - Gardez les emballages hors de portée des enfants. Débarrassez-vous des emballages conformément aux règlements des autorités locales.
 - Vérifiez tous les matériaux d'emballage pour vous assurer qu'ils ne contiennent pas de petites pièces qui auraient pu se détacher pendant le transport.





IMPORTANT - À LIRE ATTENTIVEMENT ET À CONSERVER POUR RÉFÉRENCE ULTÉRIEURE



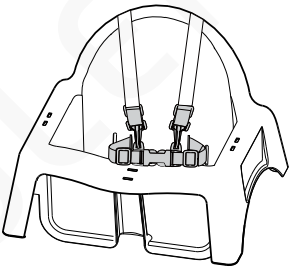

Description du produit

CY599 - Chaise haute Bolero - Blanc vif

Contenu de l'emballage

Les éléments suivants sont inclus :

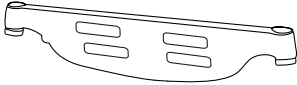
	Pièces	Qté.
A		x 1
B		x 1

	Pièces	Qté.
C		x 4
D		x 4
E		x 1
F		x 1

BOLERO met l'accent sur la qualité et le service, en veillant à ce qu'au moment du déballage, le contenu soit entièrement fonctionnel et ne présente aucun dommage.

Nous vous prions de contacter votre revendeur BOLERO immédiatement si vous constatez un dommage quelconque survenu pendant le transport du produit.

Assemblage

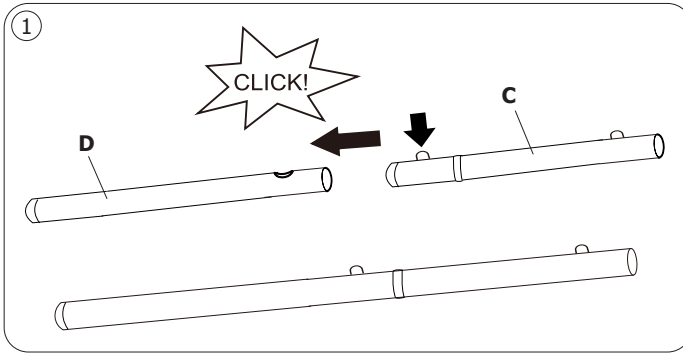

Étape 1 : Assemblage des pieds

Appuyez sur la goupille à ressort du pied supérieur (C) et insérez le pied supérieur (C) dans le pied inférieur (D). Faites pivoter le pied jusqu'à ce que la goupille dépasse du trou.

Attention ! Faites attention à ne pas vous pincer la main en assemblant les tubes.

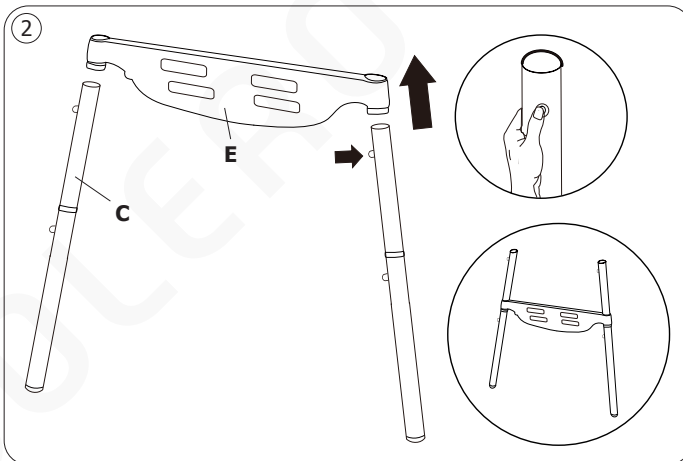

Étape 2 : Assemblage des pieds et du repose-pieds

Appuyez sur la goupille à ressort située sur le pied supérieur (C) et faites passer le pied à travers le repose-pieds (E).

Répétez l'opération avec l'autre pied.

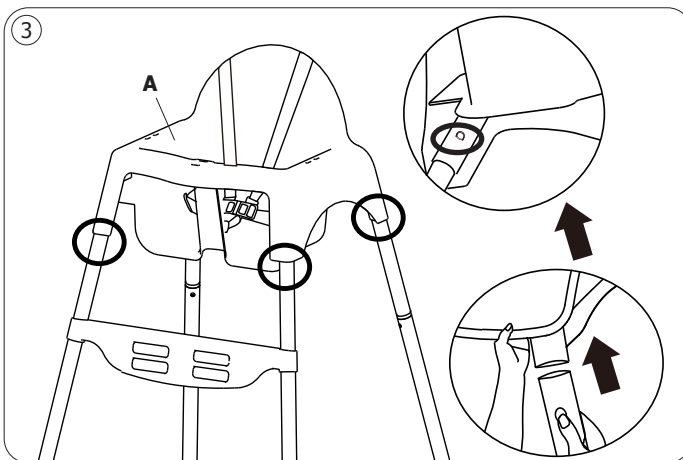

Étape 3 : Assemblage des pieds et de l'unité d'assise

Insérez les quatre pieds dans les tubes de l'unité d'assise.

Faites pivoter les pieds jusqu'à ce que les goupilles à ressort des pieds dépassent des trous des tubes de l'unité d'assise.

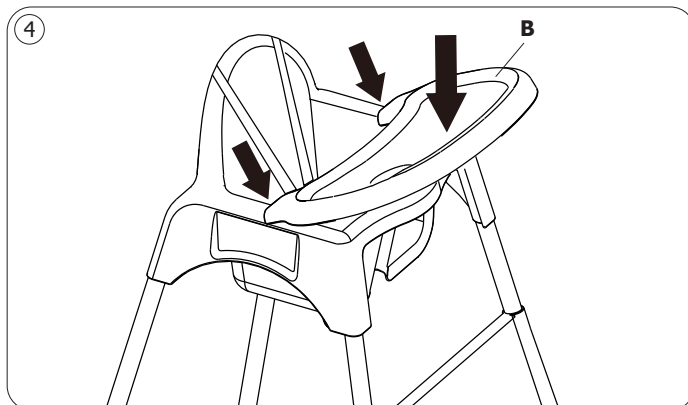

Étape 4 : Fixation du plateau

Fixez le plateau sur l'unité d'assise en insérant ses languettes de verrouillage situées aux extrémités avant dans les trous de l'assise sur les deux côtés.

Appuyez sur le plateau vers le bas pour le verrouiller.

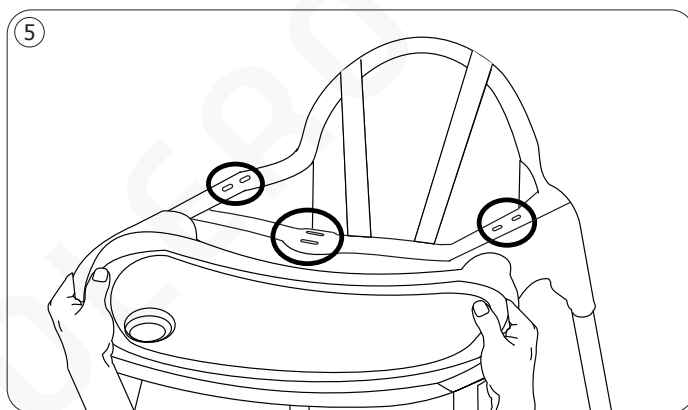

Étape 5 : Réglage du plateau

Grâce à la conception de deux ensembles de trous d'assise, le plateau peut être installé à l'avant ou à l'arrière.

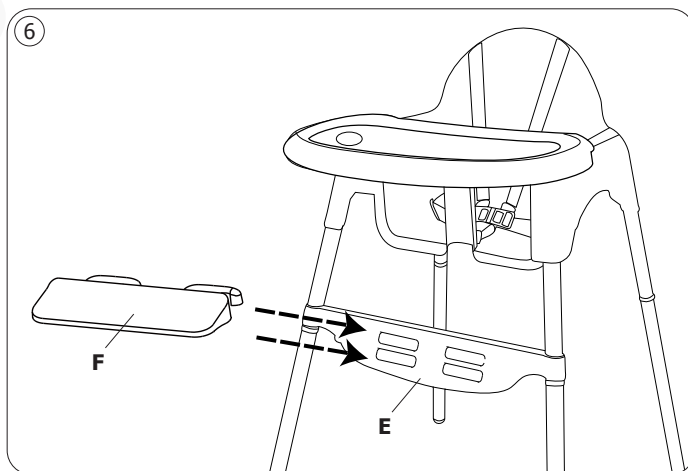

Étape 6 : Fixation du repose-pieds supplémentaire

Pour monter le repose-pieds supplémentaire (F), il suffit d'insérer ses languettes de verrouillage dans les fentes prévues à cet effet sur le repose-pieds d'origine (E). Poussez le repose-pied (F) vers la droite pour le verrouiller.

Pour retirer le repose-pieds supplémentaire (F), poussez-le vers la gauche pour le déverrouiller. Puis retirez-le.

7

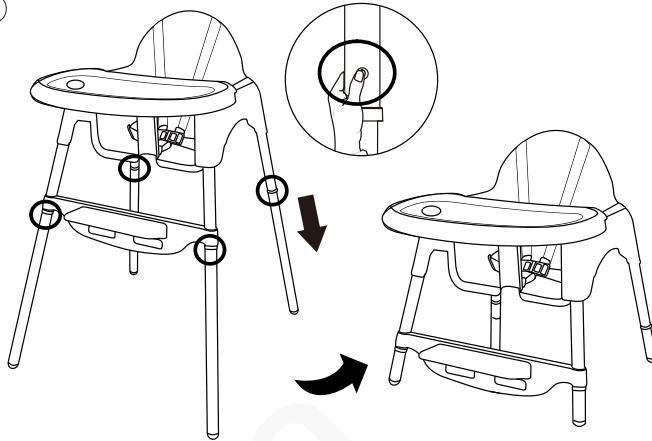

Étape 7 : Mode chaise basse

Appuyez sur la goupille à ressort du pied supérieur (C) et retirez le pied inférieur (D) du pied supérieur.

Répétez l'opération pour les autres pieds.

La chaise basse peut maintenant être utilisée.

8

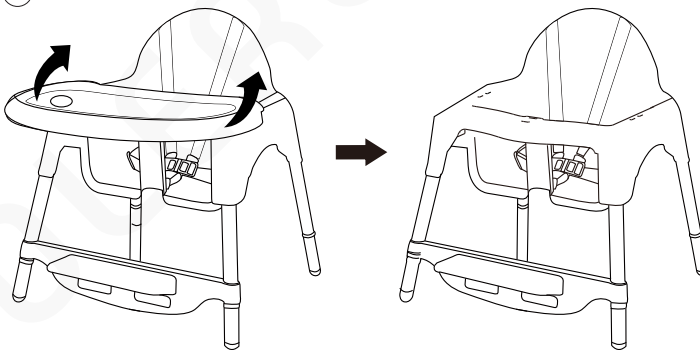

Étape 8 : Retrait du plateau

Le plateau peut être retiré en cas de nécessité majeure.

Tenez les 2 côtés du plateau et soulevez-le pour le dégager et le retirer.

9

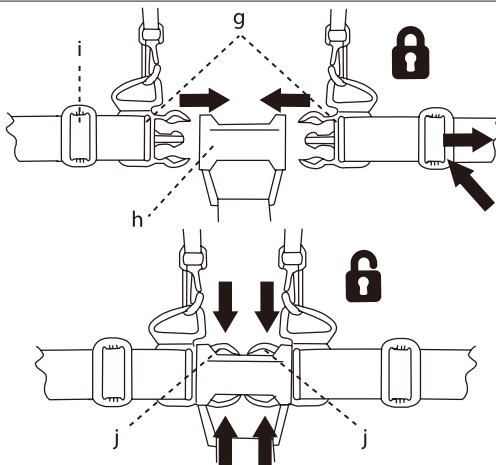

Étape 9 : Utilisation du harnais

Un harnais de sécurité à cinq points est fourni en vue de sécuriser votre enfant en le maintenant en place et doit être porté en permanence.

Pour l'attacher, insérez les clips latéraux « g » dans la boucle centrale « h ». Réglez les dispositifs d'ajustement coulissants « i » afin d'adapter le harnais à votre enfant.

Pour le détacher, appuyez sur les clips latéraux aux points « j » et retirez-le de la boucle.

Nettoyage, entretien et maintenance

- Nettoyez le plateau à l'aide d'un détergent doux. Vous pouvez également utiliser un désinfectant doux. Les marques tenaces peuvent être éliminées à l'aide d'un nettoyeur en crème non abrasif.
- N'effectuez jamais de nettoyage avec des produits abrasifs, à base d'ammoniaque, d'eau de Javel ou d'alcool.

Entretien et maintenance

- Vérifiez régulièrement si les composants sont trop usés et resserrez tous les raccords.
- Les pièces mobiles peuvent être lubrifiées avec une huile de silicone légère.

Stockage

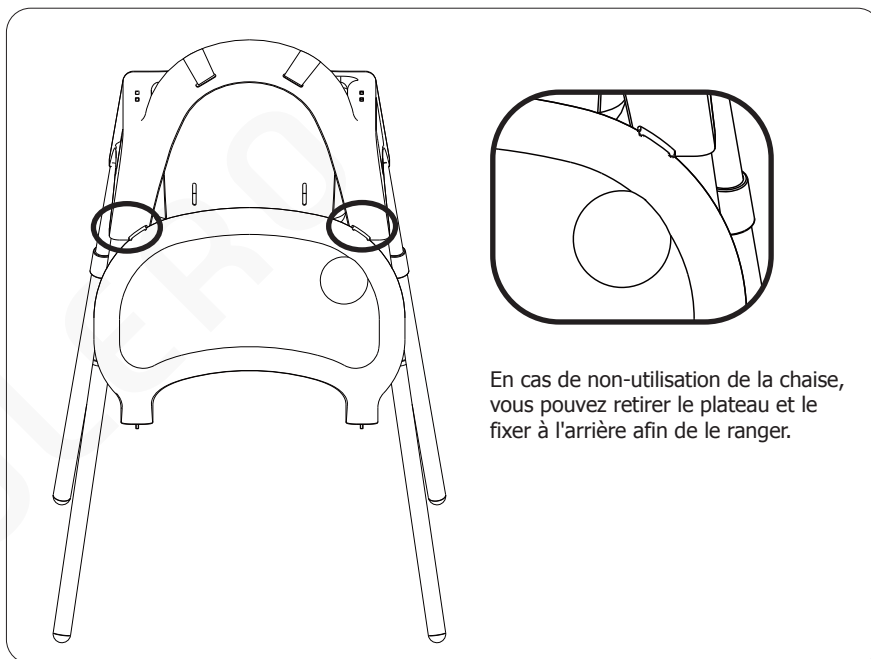

En cas de non-utilisation de la chaise, vous pouvez retirer le plateau et le fixer à l'arrière afin de le ranger.

Conformité

Les pièces BOLERO ont été soumises à des tests rigoureux pour pouvoir être déclarées conformes aux normes et spécifications réglementaires définies par les autorités internationales, indépendantes et fédérales.

Ce produit est conforme à : EN14988:2017 + A1:2020.

Tous droits réservés. La production ou transmission, partielle ou intégrale, sous quelque forme que ce soit ou par n'importe quel moyen, tant électronique que mécanique, sous forme de photocopie, d'enregistrement ou autre de ce mode d'emploi sont interdites sans l'autorisation préalablement accordée par BOLERO.

Nous nous efforçons, par tous les moyens dont nous disposons, de faire en sorte que les détails contenus dans le présent mode d'emploi soient corrects en date d'impression. Toutefois, BOLERO se réserve le droit de changer les spécifications de ses produits sans préavis.

Sicherheitshinweise



**WICHTIG! BITTE SORGFÄLTIG
LESEN UND FÜR SPÄTERES
NACHSCHLAGEN UNBEDINGT
AUFBEWAHREN.**



WARNUNG:



Vermeiden Sie ernsthafte oder gar tödliche Verletzungen durch Herausfallen oder Herausrutschen. Sichern Sie Ihr Kind immer mit dem Sicherheitsgurt.



Lassen Sie das Kind NICHT unbeaufsichtigt!

- **Achten Sie darauf, dass der Gurt richtig sitzt.**
- **Verwenden Sie das Produkt NICHT, wenn nicht alle Teile ordnungsgemäß montiert und justiert sind.**
- **Achten Sie IMMER auf die Sicherheit und Stabilität des Kinderhochstuhls, bevor Sie ihn benutzen.**
- **Fallrisiko: Lassen Sie Ihr Kind nicht auf das Produkt klettern.**
- **Achten Sie darauf, dass das Produkt umkippen könnte, wenn das Kind die Füße gegen einen Tisch oder einen anderen Gegenstand drückt.**
- **Achten Sie darauf, dass der Kinderhochstuhl nicht in der Nähe von offenem Feuer und anderen Hitzequellen aufgestellt wird, wie Heizstrahlern, Gasfeuern usw.**

- Das Produkt ist für die Benutzung mit einem Kind vorgesehen, das eigenständig sitzen kann und zwischen 6 Monaten und 3 Jahren alt ist bzw. maximal 15 kg wiegt. (Der niedrige Stuhl ist für ein Kind im Alter von 2 bis 3 Jahren mit einem Maximalgewicht von 30 kg ausgelegt.)
- Verwenden Sie den Kinderhochstuhl NICHT, wenn ein Teil beschädigt bzw. verschlissen ist oder fehlt.
- Auf eine flache, stabile Fläche stellen.
- Für folgende Normen und Vorschriften sind die lokalen und nationalen Normen heranzuziehen:
 - BS EN Verhaltenspraktiken
 - Brandschutzvorschriften
- Halten Sie alle Verpackungsteile von Kindern fern. Entsorgen Sie die Verpackung in Übereinstimmung mit den Vorschriften lokaler Behörden.
- Achten Sie darauf, sämtliche Verpackungsmaterialien auf Kleinteile zu prüfen, die sich während des Transports gelöst haben könnten.



**WICHTIG! BITTE SORGFÄLTIG
LESEN UND FÜR SPÄTERES
NACHSCHLAGEN UNBEDINGT
AUFBEWAHREN.**

Produktbeschreibung

CY599 - Bolero-Kinderhochstuhl - Hellweiß

Lieferumfang

Folgendes ist im Lieferumfang enthalten:

Teile	Anzahl
	x 1
	x 1

Teile	Anzahl
	x 4
	x 4
	x 1
	x 1

BOLERO ist stolz auf die hochwertige Qualität seiner Produkte und seinen erstklassigen Service. Wir stellen sicher, dass alle gelieferten Produkte zum Zeitpunkt der Verpackung voll funktionsfähig sind und sich in einwandfreiem Zustand befinden.

Sollten Sie Transportschäden feststellen, wenden Sie sich bitte unverzüglich an Ihren BOLERO-Händler.

Zusammenbau

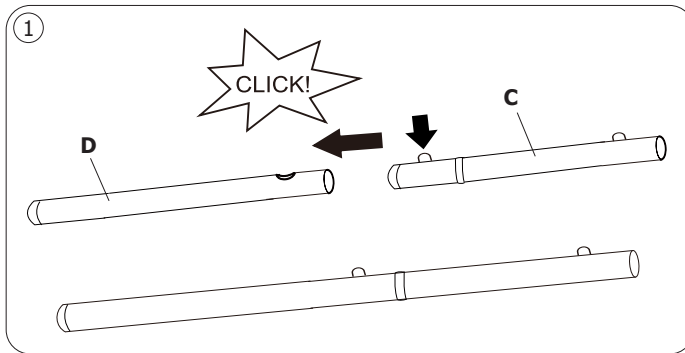

Schritt 1: Beine zusammenbauen

Drücken Sie den Federstift am oberen Bein (C) nach unten und stecken Sie das obere Bein (C) in das untere Bein (D). Drehen Sie das Bein, bis der Stift aus dem Loch ragt.

Achtung! Achten Sie darauf, sich beim Drehen der Rohr nicht die Hänge einzuklemmen.

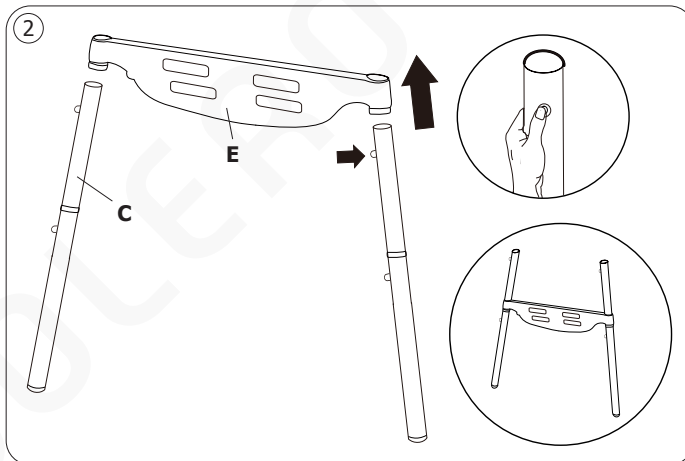

Schritt 2: Beine und Fußablage zusammenbauen

Drücken Sie den Federstift am oberen Bein (C) nach unten und führen Sie das Bein durch die Fußablage (E).

Wiederholen Sie den Vorgang bei dem anderen Bein.

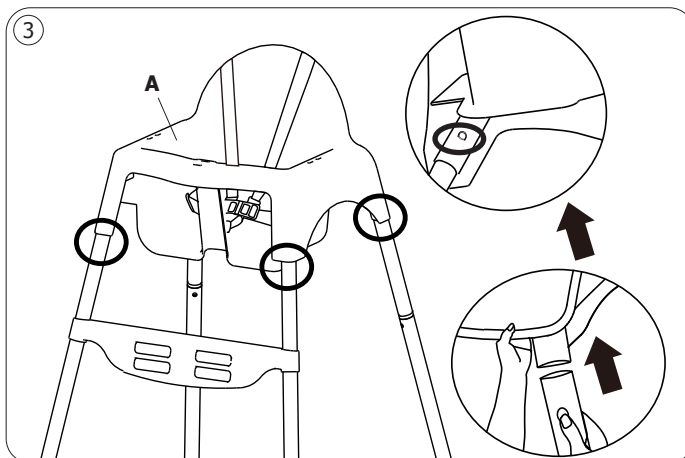

Schritt 3: Beine und Sitzeinheit zusammenbauen

Setzen Sie die vier Beine in die Rohre der Sitzeinheit ein.

Drehen Sie die Beine, bis die Federstifte an den Beinen aus den Löchern an den Rohren der Sitzeinheit ragen.

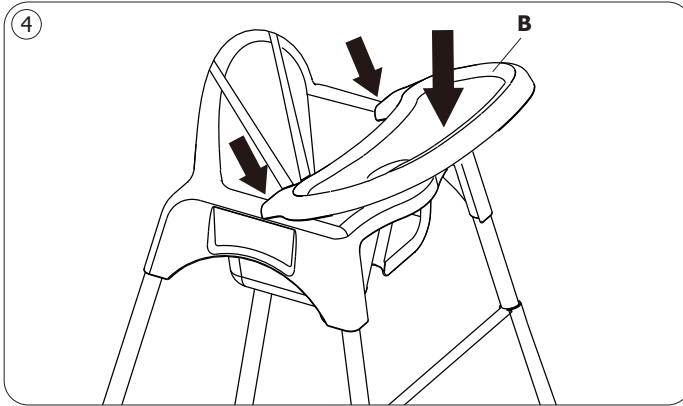

Schritt 4: Tablett anbringen

Bringen Sie das Tablett an der Sitzeinheit an, indem Sie die Sperrriegel an den vorderen Enden in die Sitzlöcher an den 2 Seiten einsetzen.

Drücken Sie das Tablett nach unten, damit es einrastet.

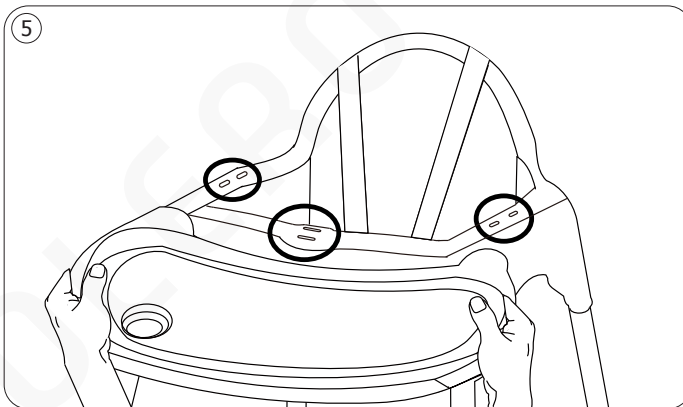

Schritt 5: Tablett anpassen

Mit dem Design von 2 Paar Sitzlöchern kann das Tablett vorne oder hinten positioniert werden.

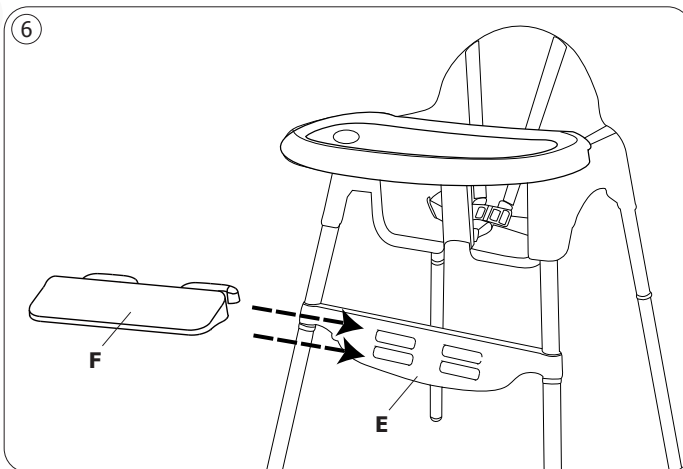

Schritt 6: Zusätzliche Fußablage anbringen

Sie können die zusätzliche Fußablage (F) anbringen, indem Sie ihre Sperrriegel in den gewünschten Schlitzen an der Original-Fußablage (E) einsetzen. Drücken Sie die Fußablage (F) zur Verriegelung nach rechts.

Zum Entfernen der zusätzlichen Fußablage (F) drücken Sie diese zum Lösen nach links. Entfernen Sie sie dann.

7

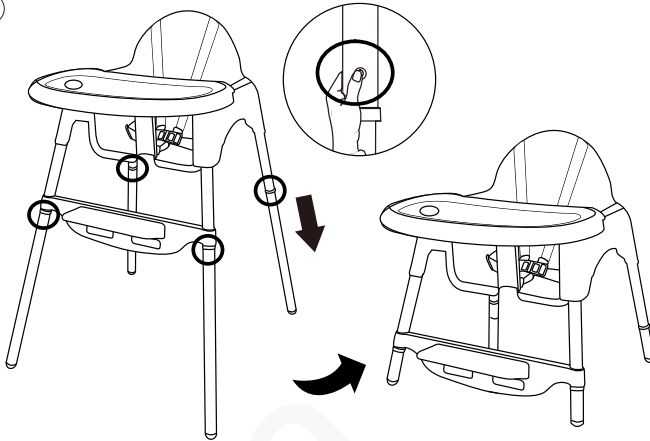

Schritt 7: Niedriger Stuhlmodus

Drücken Sie den Federstift am oberen Bein (C) nach unten und entfernen Sie das untere Bein (D) aus dem oberen.

Wiederholen Sie den Vorgang bei den restlichen Beinen.

Nun ist der niedrige Stuhl einsatzbereit.

8

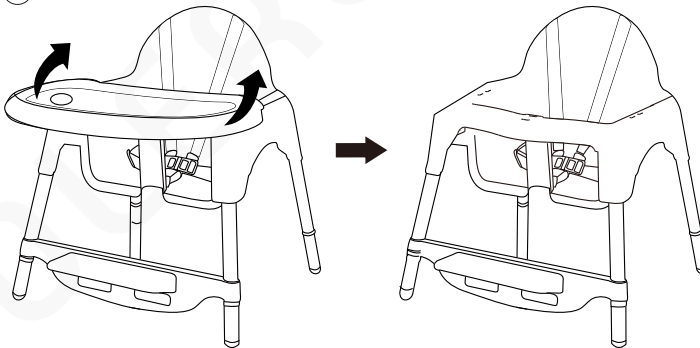

Schritt 8: Tablett entfernen

Bei Bedarf kann das Tablett entfernt werden.

Halten Sie die 2 Seiten des Tablett und heben Sie sie zum Entfernen nach oben ab.

9

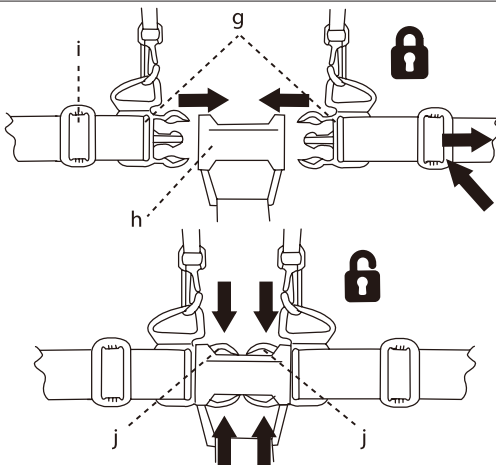

Schritt 9: Sicherheitsgurt verwenden

Der Fünf-Punkt-Sicherheitsgurt sichert Ihr Kind und sollte stets angelegt werden.

Stecken Sie dazu die seitlichen Clips „g“ in die mittlere Schnalle „h“. Passen Sie die seitlichen Versteller „i“ entsprechend Ihrem Kind an.

Zum Öffnen drücken Sie die seitlichen Clips an den Punkten „j“ und ziehen sie aus der Schnalle.

Reinigung, Pflege und Wartung

- Reinigen Sie das Tablett mit einem milden Reinigungsmittel. Sie können auch ein mildes Desinfektionsmittel verwenden. Hartnäckige Flecken lassen sich mit einem nicht-scheuernden Schaumreiniger entfernen.
- Verwenden Sie zur Reinigung niemals Scheuermittel oder Reinigungsmittel auf Ammoniak-, Bleichmittel- oder Spiritusbasis.

Pflege und Wartung

- Prüfen Sie die Teile regelmäßig auf übermäßigen Verschleiß und ziehen Sie alle Verbindungen fest.
- Bewegliche Teile können mit leichtem Silikonöl geschmiert werden.

Lagerung

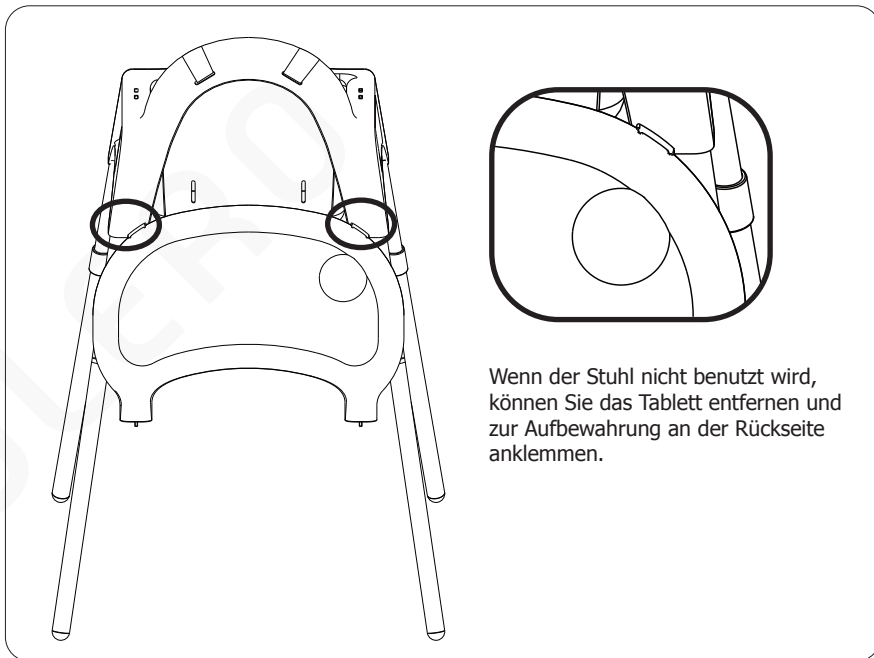

Wenn der Stuhl nicht benutzt wird, können Sie das Tablett entfernen und zur Aufbewahrung an der Rückseite ankleben.

Konformität

BOLERO-Teile wurden strengen Produkttests unterzogen, um die von internationalen, unabhängigen und Bundesbehörden festgelegten Normen und Spezifikationen zu erfüllen.

Dieses Produkt ist konform mit: EN14988:2017 + A1:2020.

Alle Rechte vorbehalten. Kein Teil dieser Anleitung darf ohne vorherige schriftliche Genehmigung von BOLERO in irgendeiner Form oder mit irgendwelchen Mitteln, sei es elektronisch, mechanisch, durch Fotokopie, Aufzeichnung oder anderweitig, erstellt oder übertragen werden.

Es werden alle Anstrengungen unternommen um sicherzustellen, dass alle Angaben zum Zeitpunkt der Drucklegung korrekt sind. BOLERO behält sich jedoch das Recht vor, Spezifikationen ohne vorherige Ankündigung zu ändern.

Istruzioni per la sicurezza



IMPORTANTE: LEGGERE ATTENTAMENTE E CONSERVARE PER RIFERIMENTO FUTURO



AVVERTENZA:



Prevenire lesioni gravi o mortali dovute a cadute o scivolamenti. Mettere sempre in sicurezza il bambino nel sistema di ritenuta.



NON lasciare mai il bambino da solo!

- **Assicurarsi che l'imbracatura sia fissata correttamente.**
- **NON utilizzare il seggiolone a meno che tutti i componenti non siano correttamente montati e regolati.**
- **Verificare SEMPRE la sicurezza e la stabilità del seggiolone prima di utilizzarlo.**
- **Pericolo di caduta: non lasciare che il bambino si arrampichi sul prodotto.**
- **Prestare attenzione al rischio di ribaltamento in quanto il bambino potrebbe spingere con i piedi contro un tavolo o altra struttura.**
- **PRESTARE ATTENZIONE al rischio derivante dalla presenza di fiamme libere o di altre fonti di calore intenso, ad esempio stufe elettriche a resistenza, fornelli a gas, ecc. in prossimità del seggiolone.**

- Il prodotto è destinato a bambini in grado di stare seduti da soli e di età compresa tra 6 mesi e 3 anni o con un peso massimo di 15 kg (il seggiolino è destinato a bambini di 2-3 anni con un peso massimo di 30 kg).
- Non utilizzare il seggiolone in caso di componenti rotti, lacerati o mancanti.
- Posizionare su una superficie piana e stabile.
- Rispettare le seguenti norme locali e nazionali:
 - Linee guida BS EN
 - Precauzioni antincendio
- Tenere lontano l'imballaggio dalla portata dei bambini. Smaltire l'imballaggio in conformità alle normative locali.
- Verificare che i materiali di imballaggio non contengano parti di piccole dimensioni che potrebbero essersi staccate durante il trasporto.





IMPORTANTE: LEGGERE ATTENTAMENTE E CONSERVARE PER RIFERIMENTO FUTURO



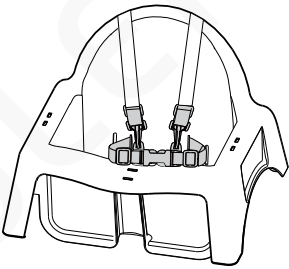

Descrizione del prodotto

CY599 - Seggiolone Bolero - Bianco brillante

Contenuto della confezione

Sono inclusi i seguenti componenti:

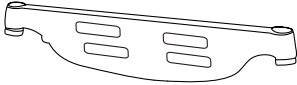
Elementi	Qtà.
A 	x 1
B 	x 1

Elementi	Qtà.
C 	x 4
D 	x 4
E 	x 1
F 	x 1

BOLERO garantisce una qualità e un servizio impeccabili e assicura che al momento dell'imbballaggio tutti i componenti forniti sono perfettamente funzionanti e privi di difetti.

Se si rilevano danni causati durante il trasporto, rivolgersi immediatamente al rivenditore BOLERO locale.

Assemblaggio

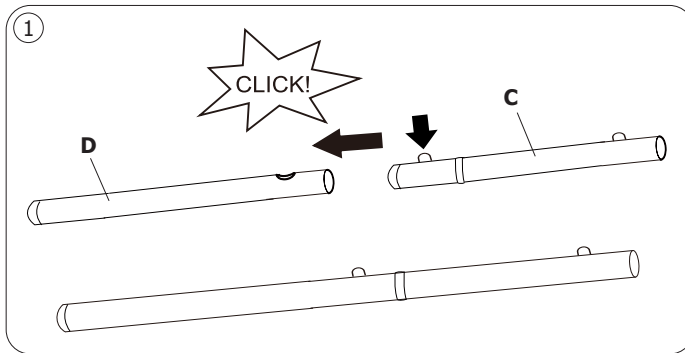

Passaggio 1: Collegamento delle gambe

Premere il perno a molla sulla gamba superiore (C) e inserire la gamba superiore (C) nella gamba inferiore (D). Ruotare la gamba finché il perno non sporge dal foro.

Attenzione! Fare attenzione a non schiacciare le mani mentre si uniscono i tubi.

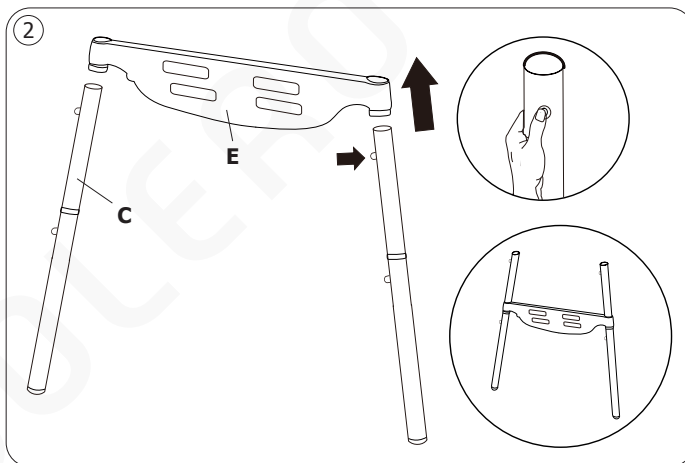

Passaggio 2: Collegamento delle gambe e del poggiatesta

Premere il perno a molla sulla gamba superiore (C) e infilare la gamba nel poggiatesta (E).

Ripetere l'operazione con l'altra gamba.

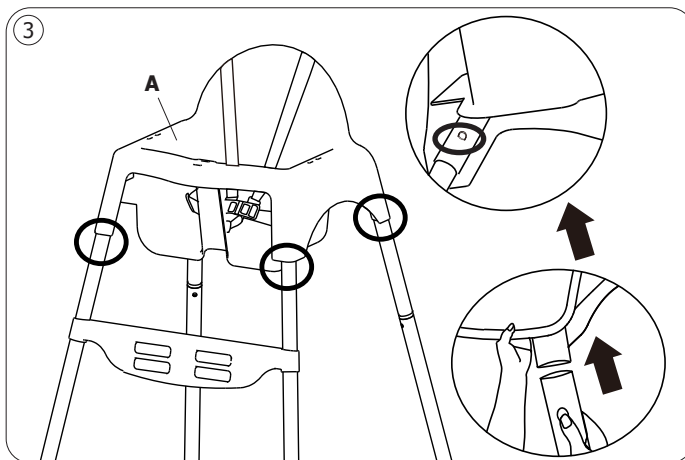

Passaggio 3: Collegamento delle gambe e del sedile

Inserire le quattro gambe nei tubi del sedile.

Ruotare le gambe fino a quando i perni a molla delle gambe sporgono dai fori dei tubi del sedile.

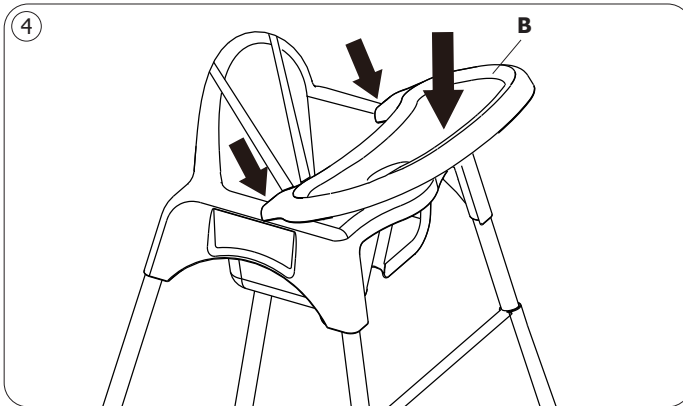

Passaggio 4: Fissaggio del vassoio

Per fissare il vassoio sul sedile, inserire le linguette di bloccaggio sulle estremità anteriori nei fori del sedile sui 2 lati.

Premere il vassoio verso il basso per bloccarlo in posizione.

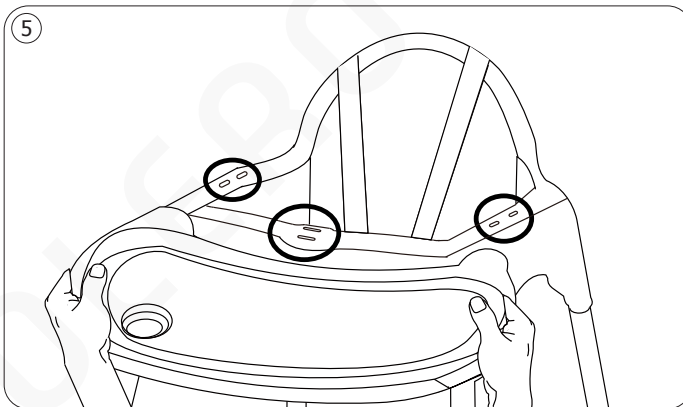

Passaggio 5: Regolazione del vassoio

Il design con 2 serie di fori per il sedile consente di montare il vassoio sia davanti che dietro.

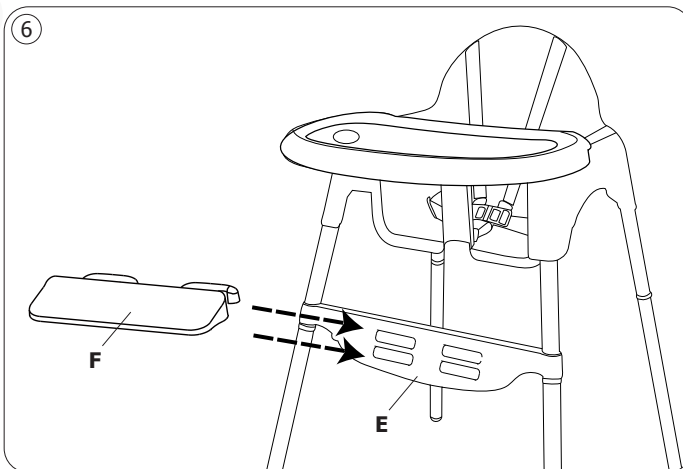

Passaggio 6: Fissaggio del poggiatesta aggiuntivo

Per montare il poggiatesta aggiuntivo (F), inserire le linguette di bloccaggio nelle fessure desiderate del poggiatesta principale (E). Spingere il poggiatesta (F) verso destra per bloccarlo in posizione.

Per rimuovere il poggiatesta aggiuntivo (F), spingerlo verso sinistra e sganciarlo. Quindi, rimuoverlo.

7

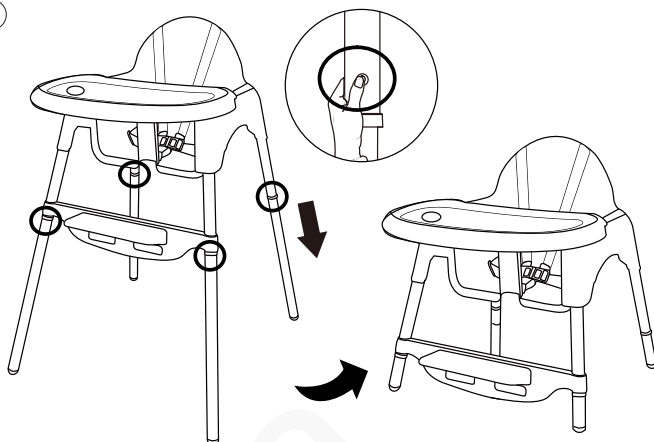

Passaggio 7: Modalità seggiolino

Premere il perno a molla sulla gamba superiore (C) e rimuovere la gamba inferiore (D) da quella superiore.

Ripetere l'operazione per le altre gambe.

in questo modo si otterrà un seggiolino.

8

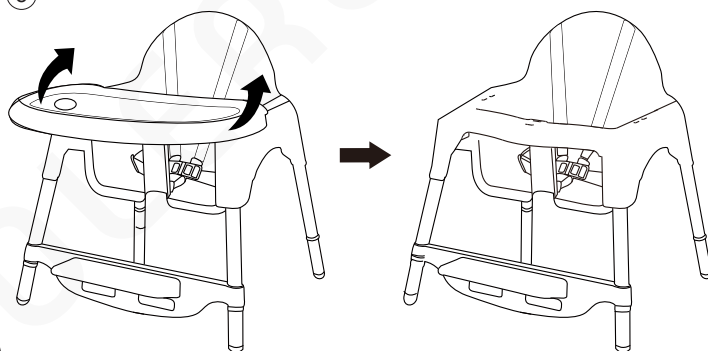

Passaggio 8: Rimozione del vassoio

In base alle esigenze, è possibile rimuovere il vassoio.

Tenere premuti i 2 lati del vassoio e sollevarlo per sganciarlo e rimuoverlo.

9

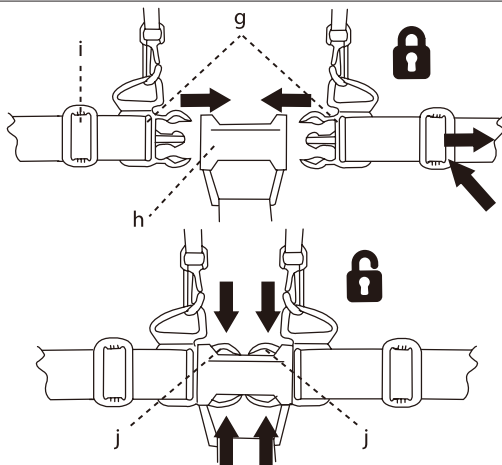

Passaggio 9: Uso dell'imbracatura

Per trattenere il bambino viene fornita un'imbracatura di sicurezza a cinque punti: assicurarsi che venga sempre indossata.

Per fissarla, inserire le clip laterali "g" nella fibbia centrale "h". Regolare i fermi scorrevoli "i" per adattarli al bambino.

Per rilasciare, premere le clip laterali ai punti "j" e rimuoverle dalla fibbia.

Pulizia, cura e manutenzione

- Pulire il vassoio con del detergente delicato. È possibile utilizzare un disinfettante delicato. Per rimuovere macchie ostinate, utilizzare del detergente cremoso non abrasivo.
- Non utilizzare mai con detergenti abrasivi, a base di ammoniaca, candeggina o alcool per la pulizia.

Cura e manutenzione

- Controllare regolarmente se i componenti presentano segni di usura eccessiva e stringere tutti i collegamenti.
- Le parti mobili possono essere lubrificate con dell'olio al silicone leggero.

Conservazione

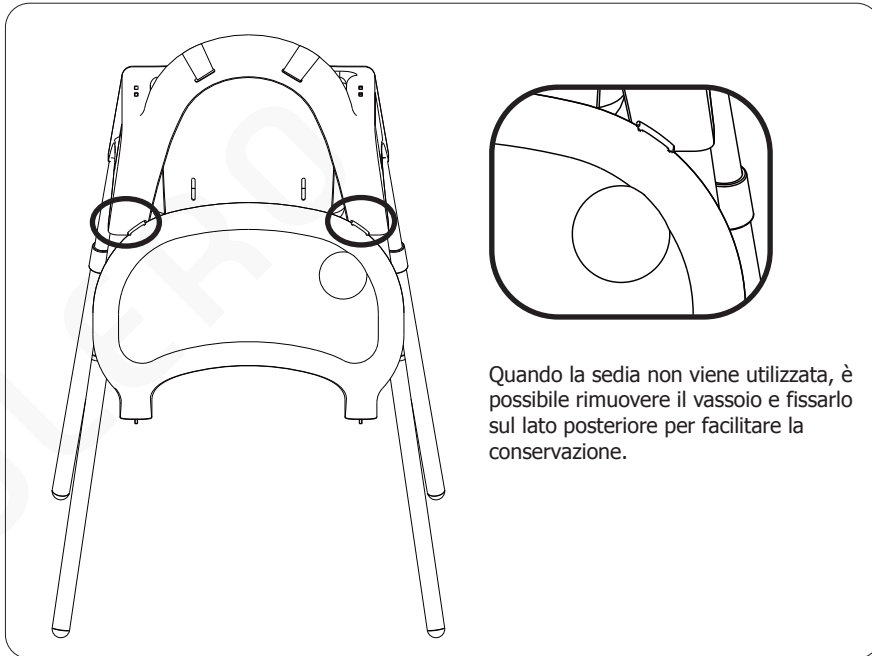

Conformità

I componenti BOLERO sono sottoposti a un rigoroso collaudo per verificarne la conformità alle condizioni e alle specifiche di legge previste dalle autorità internazionali, indipendenti e locali.

Questo prodotto è conforme alle normative: EN14988:2017 + A1:2020.

Tutti i diritti riservati. È vietata la riproduzione o la trasmissione in qualsiasi forma, elettronica, meccanica, mediante fotocopia o altro sistema di riproduzione, di qualsiasi parte delle presenti istruzioni senza autorizzazione scritta di BOLERO. Le informazioni contenute sono corrette e accurate al momento della stampa, tuttavia BOLERO si riserva il diritto di modificare le specifiche senza preavviso.

Consejos de Seguridad



IMPORTANTE: LEER DETENIDAMENTE Y CONSERVAR PARA FUTURAS CONSULTAS



ADVERTENCIA:



Preste atención para evitar lesiones graves o la muerte por caídas o deslizamientos. Asegure siempre al menor en el sistema de fijación.



¡NO dejar nunca al niño desatendido!

- **Asegúrese de que el arnés está correctamente instalado.**
- **NO use la trona a menos que todos los componentes estén correctamente fijados y ajustados.**
- **Compruebe SIEMPRE la seguridad y la estabilidad de la trona antes del uso.**
- **Riesgo de caída: Evite que el niño trepe por el producto.**
- **Existe el riesgo de vuelco si el niño apoya los pies en una mesa o cualquier otra estructura.**
- **EXISTE el riesgo de incendio en presencia de llamas abiertas u otras fuentes importantes de calor tales como calefacción eléctrica de barra, fuegos de gas, etc., cerca de la trona.**

- El producto ha sido diseñado para ser utilizado por niños capaces de sentarse sin ayuda y de entre 6 meses a 3 años o niños con un peso máximo de 15 kg (la silla baja está destinada para niños de 2-3 años con un peso máximo de 30 kg).
- NO use la trona si alguna de sus piezas está rota, rasgada o desaparecida.
- Colóquela sobre una superficie plana, estable.
- Consulte las Normas Locales y Nacionales correspondientes a lo siguiente:
 - Códigos de Práctica BS EN
 - Precauciones contra Incendios
- Mantenga el embalaje lejos del alcance de los niños. Deshágase del embalaje de acuerdo con las normativas de las autoridades locales.
- Asegúrese de comprobar todos los materiales de embalaje en busca de piezas pequeñas que puedan haberse soltado durante el transporte.





IMPORTANTE: LEER DETENIDAMENTE Y CONSERVAR PARA FUTURAS CONSULTAS



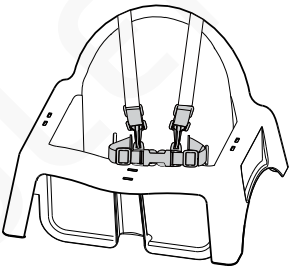

Descripción del producto

CY599 - Trona Bolero - Blanco brillante

Contenido del Conjunto

Se incluye:

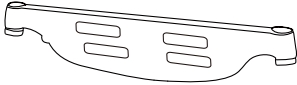
	Piezas	Cant.
A		x 1
B		x 1

	Piezas	Cant.
C		x 4
D		x 4
E		x 1
F		x 1

BOLERO se enorgullece de su calidad y servicio y asegura que en el momento del desembalaje, el contenido se suministró con plena funcionalidad y sin ningún defecto.

Si encuentra algún daño resultante del transporte, póngase en contacto inmediatamente con su distribuidor BOLERO.

Montaje

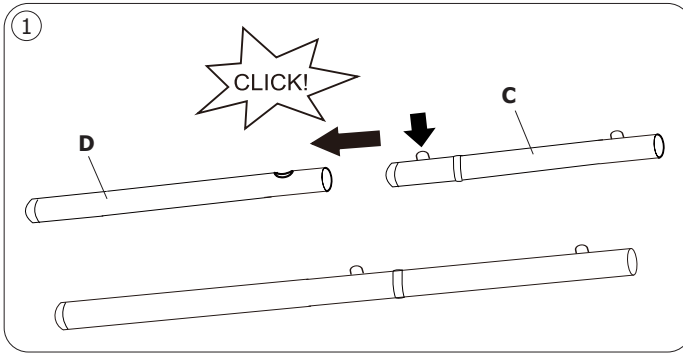

Paso 1: Montaje de las patas

Mantenga presionado el pasador de resorte en la pata superior (C) e introduzca la pata superior (C) en la pata inferior (D). Gire la pata hasta que el pasador sobresalga del orificio.

¡Precaución! Preste atención para evitar pellizcarse la mano mientras monta los tubos juntos.

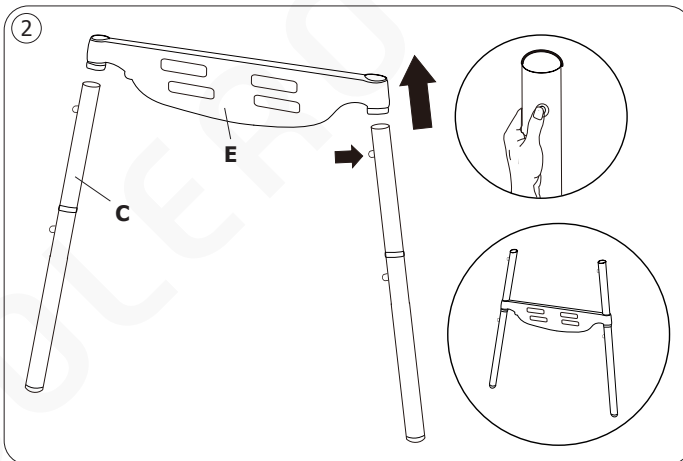

Paso 2: Montaje de las patas y el reposapiés

Mantenga presionado el pasador de resorte en la pata superior (C) y enrosque la pata a través del reposapiés (E).

Repita con la otra pata.

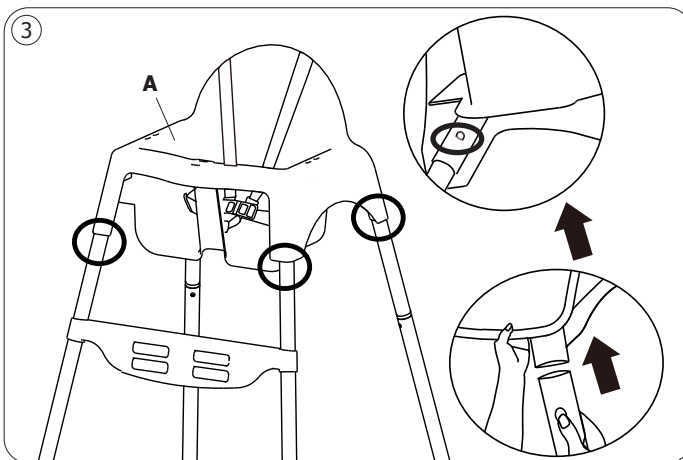

Paso 3: Montaje de las patas y la unidad del asiento

Introduzca las cuatro patas en los tubos de la unidad del asiento.

Gire las patas hasta que los pasadores de resorte de las patas sobresalgan de los orificios de los tubos de la unidad del asiento.

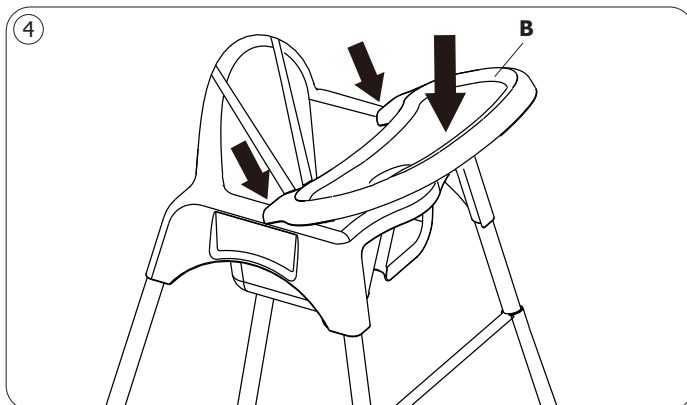

Paso 4: Fijación de la bandeja

Fije la bandeja en la unidad del asiento introduciendo sus pestañas de bloqueo de los extremos delanteros en los orificios del asiento en los 2 lados.

Presione la bandeja hacia abajo para bloquearla en posición.

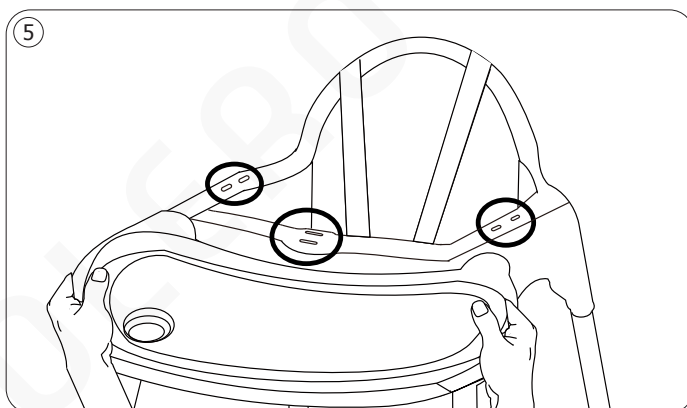

Paso 5: Ajuste de la bandeja

Con el diseño de 2 juegos de orificios de asiento, la bandeja puede colocarse delante o detrás.

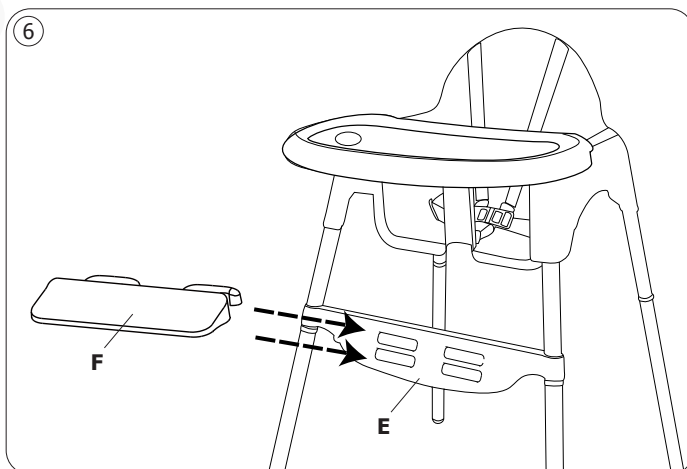

Paso 6: Fijación del reposapiés adicional

Para montar el reposapiés adicional (F), inserte sus pestañas de bloqueo en las ranuras deseadas del reposapiés original (E). Presione el reposapiés (F) hacia la derecha para bloquearlo en posición.

Para extraer el reposapiés adicional (F), presiónelo hacia la izquierda para liberarlo. A continuación, extráigalo.

7

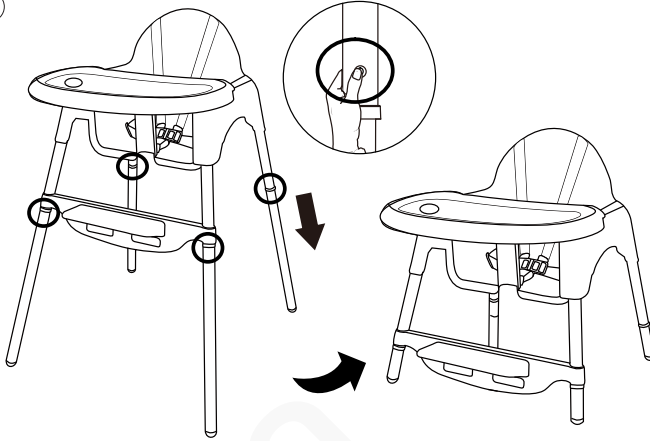
**Paso 7: Modo de silla baja**

Presione el pasador de resorte en la pata superior (C) y extraiga la pata inferior (D) desde la superior.

Repita con las patas restantes.

La silla baja está lista para el uso.

8

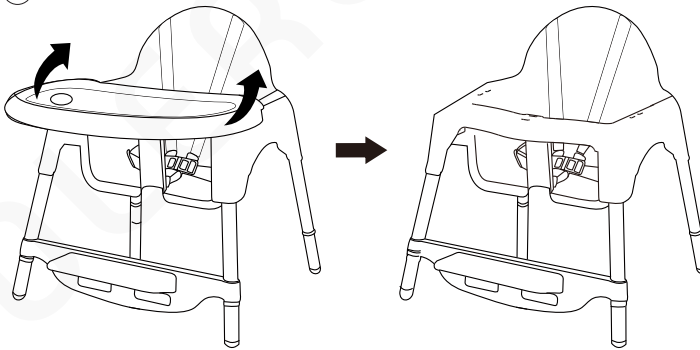
**Paso 8: Extracción de la bandeja**

Si fuese necesario, puede extraer la bandeja.

Sostenga los 2 lados de la bandeja y tire hacia arriba para liberar y extraer.

9

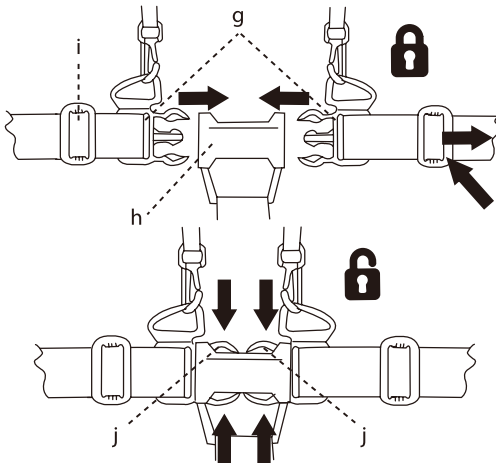
**Paso 9: Uso del arnés**

Se proporciona un arnés de cinco puntos de seguridad para mantener al niño sujeto. Debe usarse en todo momento.

Para abrochar, inserte los clips laterales 'g' en la hebilla central 'h'. Ajuste los reguladores de deslizamiento 'i' de modo que se adapten al niño.

Para liberar, presione los clips laterales 'j' y desenganche de la hebilla.

Limpeza, Cuidado y Mantenimiento

- Limpie la bandeja con detergente suave. Puede usar desinfectante suave. Las manchas más persistentes pueden eliminarse con limpiadores en crema no abrasivos.
- Nunca limpie con limpiadores abrasivos, a base de amoníaco, a base de lejía o base de alcohol.

Cuidados y mantenimientos

- Compruebe habitualmente la presencia de desgaste excesivo en los componentes y apriete todas las conexiones.
- Las piezas móviles deben lubricarse con aceite de silicona ligero.

Almacenamiento

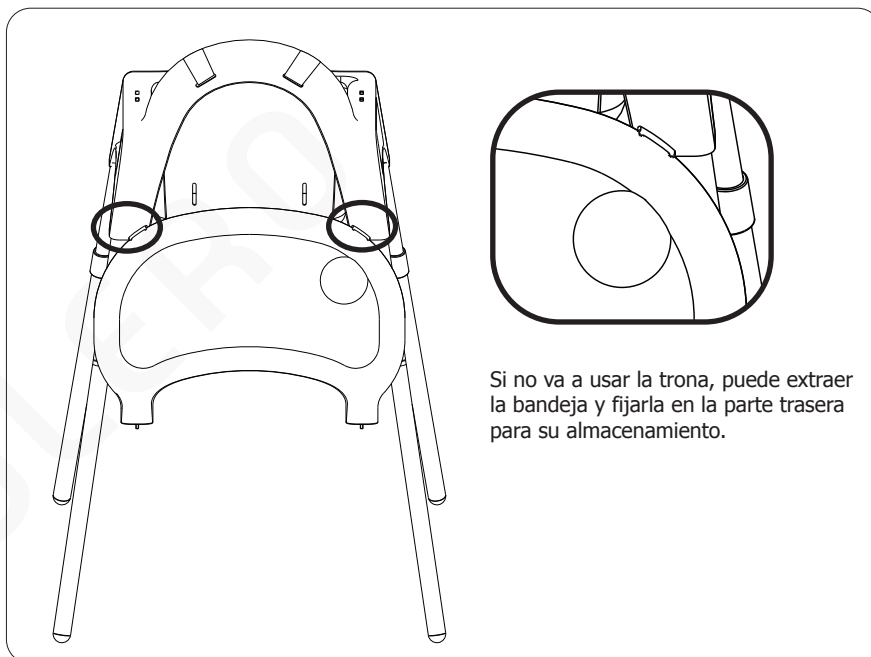

Si no va a usar la trona, puede extraer la bandeja y fijarla en la parte trasera para su almacenamiento.

Cumplimiento

Las piezas BOLERO han pasado estrictas pruebas de productos para cumplir las especificaciones y normas reguladoras establecidas por las autoridades internacionales, independientes y federales.

Este producto está en conformidad con: EN14988:2017 + A1:2020.

Reservados todos los derechos. Puede estar prohibida la reproducción o transmisión en cualquier forma o por cualquier medio electrónico, mecánico, de fotocopiado, registro o de otro tipo, de cualquier parte de estas instrucciones sin la autorización previa y por escrito de BOLERO.

Se ha hecho todo lo posible para garantizar que todos los datos son correctos en el momento de su publicación; sin embargo, BOLERO se reserva el derecho a modificar las especificaciones sin que medie notificación previa.

DECLARATION OF CONFORMITY

- Conformanceverklaring • Déclaration de conformité • Konformitätserklärung • Dichiarazione di conformità •
• Declaración de conformidad

Equipment Type • Uitrustingstype • Type d'équipement • Gerätetyp • Tipo di apparecchiatura • Tipo de equipo		Model • Modèle • Modell • Modello • Modelo
Plastic High Chair –Bright White		CY599
Application of Territory Legislation & Council Directives(s) Toepassing van Europese Richtlijn(en) • Application de la/des directive(s) du Conseil • Anwendbare EU-Richtlinie(n) • Applicazione delle Direttive • Aplicación de la(s) directiva(s) del consejo	Children's High Chairs Requirements and test Methods EN 14988: 2017 +A1: 2020 Chemical Hazards-Migration Of Certain Elements EN 14988: 2017 +A1: 2020	High Chair- Safety Requirements AS 4684-2009 Migration Of Certain Elements EN 14988: 2017 +A1: 2020
Manufacturer Name • Naam fabrikant • Nom du fabricant • Name des Herstellers • Nome del fabbricante • Nombre del fabricante		Bolero

I, the undersigned, hereby declare that the equipment specified above conforms to the above Territory Legislation, Directive(s) and Standard(s).

Ik, de ondergetekende, verklaar hierbij dat de hierboven gespecificeerde uitrusting goedgekeurd is volgens de bovenstaande Richtlijn(en) en Standaard(en).

Je soussigné, confirme la conformité de l'équipement cité dans la présente à la / aux Directive(s) et Norme(s) ci-dessus

Ich, der/die Unterzeichnende, erkläre hiermit, dass das oben angegebene Gerät der/den oben angeführten Richtlinie(n) und Norm(en) entspricht. Il sottoscritto dichiara che l'apparecchiatura di sopra specificata è conforme alle Direttive e agli Standard sopra riportati.

El abajo firmante declara por la presente que el equipo arriba especificado está en conformidad con la(s) directiva(s) y estándar(es) arriba mencionadas.

Date • Data • Date • Datum • Data •
Fecha

Signature • Handtekening •
Signature • Unterschrift Firma •
Firma

Full Name • Volledige naam • Nom et
prénom • Vollständiger Name • Nome
completo • Nombre completo

Position • Functie • Fonction •
Position • Qualifica • Posición

Manufacturer Address • Adres
fabrikant • Adresse du fabricant •
Adresse des Herstellers • Indirizzo del
fabbricante • Dirección del fabricante

19 th Aug 2025		
Signed by:  AB6DB7656FFB441...	DocuSigned by:  D352874F7FAB460...	DocuSigned by:  386FAD00DFE8483...
Ashley Hooper	Eoghan Donnellan	Brendan Denmeade
Group Head of Product Quality & Compliance	Commercial Manager/ Importer	Commercial Manager/ Responsible Supplier
Fourth Way, Avonmouth, Bristol, BS11 8TB United Kingdom	Unit 9003, Blarney Business Park, Blarney, Co. Cork Ireland	15 Badgally Road, Campbelltown NSW 2560



UK	0117 3075655	service@technical-sales.co.uk	Fourth Way, Avonmouth, Bristol, BS11 8TB United Kingdom
Eire	021 4946777	Sales@nisbets.ie	Unit 9003, Blarney Business Park, Blarney, Co. Cork, Ireland
NL	040 2628080	service@nisbets.nl	
FR	01 60342880	sav@nisbets.fr	
BE-NL	0800 29129	service@nisbets.be	
BE-FR	0800 29229	service@nisbets.be	
DE	0800 1860806	service@nisbets.de	
ES	901 100133		
AU	1300 225 960		15 Badgally Road, Campbelltown, NSW 2560, Australia
NZ	0800 222 700		

BOLERO

bolero-furniture.com 

CY599_ML_A5_v3_2025/08/20