

# BOLERO











## U425/U426: Stainless Steel Table Assembly Instructions

EN

**Important! Before assembly, carefully remove all packaging and ensure all parts are present. Please periodically check and tighten all fixings.**

1. Thread a hexagonal nut onto one threaded end of the Rod with a spring washer to follow.
2. Place a flat washer over the hole on the metal spider on the underside of the table, and insert the threaded end of the rod.
3. Turn the threaded rod until it securely grips into the metal spider on the underside of the table **(Do not tighten so much that the rod presses against the underside of the table itself)**.
4. Tighten the nut back down onto the unit using the spanner supplied.
5. Place the aluminium tube over the threaded bar, ensuring that the end of the tube is securely positioned on the metal spider (see detail A).
6. Place the aluminium foot base over the end of the threaded rod (see detail B), ensuring the notch at the bottom of the tube lines up with the lug on the table base (as shown in detail A-A). Place cast iron weight in to the base.
7. Place a flat washer, spring washer and hexagonal nut on the end of the threaded bar (see detail C) and tighten using the socket spanner against the cast iron weight.
8. Finally screw the feet caps to the underside of the table foot base.

### Packed parts:

	1 x Table top
	1 x Aluminium foot base
	1 x Cast iron weight
	2 x Flat washer
	2 x Hexagonal nut
	4 x Screw Feet Cap
	1 x Spanner
	1 x Hexagonal Nut Tightening Tool
	1 x Aluminium Tube
	1 x Rod
	2 x Spring Washer

NL

**Belangrijk! Verwijder de volledige verpakking en controleer of alle onderdelen aanwezig zijn voordat u de montage start. Zorg dat u periodiek alle bevestigingen controleert en vastmaakt.**

1. Draai een zeskantmoer op het ene uiteinde van de schroefdraad van de stang, gevolgd door een veerring.
2. Plaats een platte sluitring over het gat in de metalen kruisverbinding aan de onderkant van de tafel en steek het schroefdraadeinde van de stang erin.
3. Draai de draadstang totdat deze stevig vastzit in de metalen kruisverbinding aan de onderkant van de tafel. **(Haal de moer niet zo strak aan dat de stang tegen de onderkant van de tafel drukt)**.
4. Draai de moer weer vast op het apparaat met de meegeleverde sleutel.
5. Plaats de aluminium buis over de draadstang en zorg ervoor dat het uiteinde van de buis stevig op de metalen kruisverbinding is geplaatst (zie detail A).
6. Plaats het aluminium voetstuk over het uiteinde van de draadstang (zie detail B) en zorg ervoor dat de inkeping aan de onderkant van de buis uitgelijnd is met de nok op de tafelveet (zoals weergegeven in detail A-A). Plaats het gietijzeren gewicht in de voet.
7. Plaats een platte sluitring, veerring en zeskantmoer op het uiteinde van de draadstang (zie detail C) en draai deze met de dopsleutel vast tegen het gietijzeren gewicht.
8. Schroef tot slot de voetdoppen aan de onderkant van het tafelveetstuk.

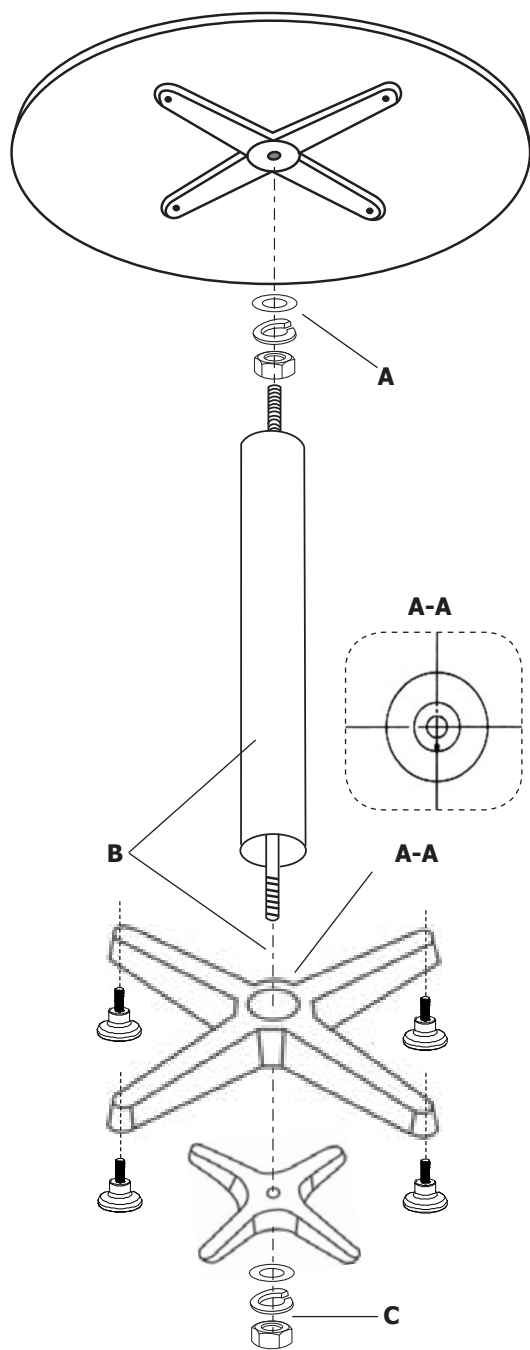

**FR Important ! Avant de procéder au montage de la table, prenez soin de retirer tous les emballages et vérifiez que toutes les pièces sont présentes. Vérifiez et resserrez régulièrement toutes les fixations.**

1. Enfilez un écrou hexagonal sur l'une des extrémités fileté de la tige, suivi d'une rondelle élastique.
2. Placez une rondelle plate sur le trou de la croix métallique située sous la table, puis insérez l'extrémité fileté de la tige.
3. Tournez la tige fileté jusqu'à ce qu'elle se fixe solidement dans la croix métallique sous la table (**Ne serrez pas trop fort afin d'éviter que la tige n'appuie contre le dessous de la table**).
4. Resserrez l'écrou sur l'unité à l'aide de la clé fournie.
5. Placez le tube en aluminium sur la tige fileté et assurez-vous que l'extrémité du tube est bien positionnée sur la croix métallique (voir détail A).
6. Positionnez la base de pied en aluminium sur l'extrémité de la tige fileté (voir détail B) et assurez-vous que l'encoche située au bas du tube est alignée avec la patte de la base de table (comme indiqué dans le détail A-A). Placez le poids en fonte sur la base.
7. Placez une rondelle plate, une rondelle élastique et un écrou hexagonal à l'extrémité de la tige fileté (voir détail C) et serrez à l'aide de la clé à douille contre le poids en fonte.
8. Enfin, vissez les capuchons des pieds sous la base du pied de la table.

**DE Wichtig! Entfernen Sie vor der Montage die gesamte Verpackung sorgfältig und stellen Sie sicher, dass alle Teile vorhanden sind. Überprüfen Sie regelmäßig alle Befestigungen und ziehen Sie sie fest.**

1. Schrauben Sie eine Sechskantmutter mit einer Federscheibe auf ein Gewindeende der Stange.
2. Legen Sie eine Unterlegscheibe über die Öffnung des Metallgelenks an der Tischunterseite und führen Sie das Gewindeende der Stange ein.
3. Drehen Sie die Gewindestange, bis sie fest im Metallgelenk an der Tischunterseite sitzt (**Ziehen Sie nicht zu fest an, damit die Stange nicht gegen die Tischunterseite drückt**).
4. Ziehen Sie die Mutter mit dem mitgelieferten Schraubenschlüssel wieder fest.
5. Platzieren Sie das Aluminiumrohr über die Gewindestange und achten Sie darauf, dass das Rohr fest im Metallgelenk sitzt (siehe Detail A).
6. Platzieren Sie den Aluminiumfußsockel über das Ende der Gewindestange (siehe Detail B) und achten Sie darauf, dass die Kerbe am unteren Ende des Rohrs mit der Nase am Tischsockel übereinstimmt (siehe Detail A-A). Setzen Sie das Gusseisengewicht in den Fuß ein.
7. Setzen Sie eine Unterlegscheibe, eine Federscheibe und eine Sechskantmutter auf das Ende der Gewindestange (siehe Detail C) und ziehen Sie diese mit dem Steckschlüssel gegen das Gusseisengewicht fest.
8. Schrauben Sie schließlich die Fußkappen an die Unterseite des Tischfußsockels.

**IT Importante! Prima del montaggio, rimuovere con cura tutti gli imballaggi e verificare che tutti i componenti siano presenti. Controllare periodicamente e serrare tutti gli elementi di fissaggio.**

1. Avvitare un dado a un'estremità della barra filettata, con una rondella elastica a seguire.
2. Posizionare una rondella piana sopra il foro della flangia metallica sul lato inferiore del tavolo e inserire l'estremità della barra filettata.
3. Ruotare la barra filettata fino ad avvitare saldamente alla flangia (**non stringere eccessivamente per evitare che la barra prema contro la superficie inferiore del tavolo**).
4. Serrare il dado verso il basso sull'unità utilizzando la chiave in dotazione.
5. Posizionare il tubo in alluminio sopra la barra filettata verificando che l'estremità del tubo sia correttamente inserita sulla flangia metallica (osservare il dettaglio A).
6. Posizionare la base in alluminio sull'estremità della barra filettata (osservare il dettaglio B) verificando che la tacca alla base del tubo sia allineata con l'aletta sulla base (come mostrato nel dettaglio A-A). Posizionare il peso in ghisa sulla base.
7. Posizionare una rondella piana, una rondella elastica e un dado all'estremità della barra filettata (vedere il dettaglio C) e serrare con la chiave a bussola contro il peso in ghisa.
8. Infine, avvitare i tappi dei piedini nella parte inferiore della base dei piedini del tavolino.

**ES ¡Importante! Antes del montaje, retire con cuidado el envoltorio y asegúrese de que estén presentes todas las piezas. Compruebe y apriete periódicamente todas las fijaciones.**

1. Introduzca una tuerca hexagonal en uno de los extremos roscados de la varilla seguida de una arandela elástica.
2. Coloque una arandela plana sobre el orificio en la araña metálica de la parte inferior de la mesa e introduzca el extremo roscado de la varilla.
3. Introduzca la varilla roscada hasta que quede fija de modo seguro en la araña metálica de la parte inferior de la mesa (**no apriete excesivamente para evitar que la varilla presione contra la parte inferior de la propia mesa**).
4. Apriete la tuerca de nuevo en la unidad usando la llave suministrada.
5. Coloque el tubo de aluminio sobre la barra roscada, asegurándose de que el extremo del tubo esté colocado de modo seguro en la araña metálica (consulte la imagen A).
6. Coloque la base para patas de aluminio sobre el extremo de la varilla roscada (consulte la imagen B), asegurándose de que la muesca en la parte inferior del tubo quede alineada con la lengüeta de la base de la mesa (como se muestra en la imagen A-A). Coloque el peso de hierro fundido en la base.
7. Coloque la arandela plana, la arandela elástica y la tuerca hexagonal en el extremo de la barra roscada (consulte la imagen C) y apriete usando la llave de tubo contra el peso de hierro fundido.
8. Por último, enrosque las tapas de las patas en la parte inferior de la base para patas de la mesa.