



600 Series Under Counter Convection Oven

Instruction manual



(EN) 600 Series Under Counter Convection Oven 2

[Instruction manual](#)

(NL) 600-serie convectionoven voor onderbouw 9

[Gebruikshandleiding](#)

(FR) Four à convection de comptoir série 600 16

[Mode d'emploi](#)

(DE) 600 Serie Unterbau mit Konvektionsofen 23

[Bedienungsanleitung](#)

(IT) Forno a convezione da incasso Serie 600 30

[Manuale di istruzioni](#)

(ES) Horno por convección empotrado serie 600 37

[Manual de instrucciones](#)

**Model • Model • Modèle • Modell • Modello • Modelo:
CU470**

Safety Instructions

DANGER OF HIGH VOLTAGE!

Electrical requirements:

Always switch off and disconnect the power supply to the appliance before installation, when not in use, before cleaning and maintenance/service.

This appliance should only be connected to the mains electricity supply by a qualified electrician. Connect the appliance into a suitable power supply with correct voltage and sufficient power capacity. Refer to the rating label on the appliance for voltage and wattage requirements.

Connect the appliance to a circuit protected by an appropriate RCD (Residual Current Device).

Under no circumstances put a plug on the cable (Not for CU472-E).

Failure to comply with these safety instructions will release Buffalo from any responsibility and the warranty will become null and void.

- Position on a flat, stable surface.
- A service agent/qualified technician should carry out installation and any repairs if required. Do not remove any components on this product.
- Consult Local and National Standards to comply with the following:
 - Health and Safety at Work Legislation
 - BS EN Codes of Practice
 - Fire Precautions
 - IEE Wiring Regulations
 - Building Regulations

- Switch off after use.
- If oven overheats, switch Off Immediately.
- **Caution! Hot surface!**
- DO NOT immerse the appliance in water.
- DO NOT clean with jet/pressure washers.
- DO NOT move or carry the appliance when it is switched on.
- DO NOT leave the appliance unattended during operation.
- During and after cooking, the unit is still hot. Never touch the surface to avoid scalding.
- Suitable for indoor use only.
- Keep all packaging away from children. Dispose of the packaging in accordance to the regulations of local authorities.
- If the power cord is damaged, it must be replaced by a Buffalo agent or a recommended qualified technician in order to avoid a hazard.
- This appliance is not intended for use by persons (including children) with reduced physical, sensory or mental capabilities, or lack of experience or knowledge, unless they have been given supervision or instruction concerning the use of the appliance by a person responsible for their safety.
- Children should be supervised to ensure that they do not play with the appliance.
- Buffalo recommend that this appliance should be periodically tested (at least annually) by a Competent Person. Testing should include, but not be limited to: Visual Inspection, Polarity Test, Earth Continuity, Insulation Continuity and Functional Testing.



Introduction

Please take a few moments to carefully read through this manual. Correct maintenance and operation of this machine will provide the best possible performance from your Buffalo product.

Before initial use of the appliance, the outer surface should be wiped with a cloth soaked in warm water and soap.

Buffalo will not accept liability for product failures in the event that:

- The instructions in this manual have not been followed correctly.
- Unqualified or unauthorized personnel have adjusted the appliance.
- Non-original spare parts are used.
- The appliance has not been handled and cleaned correctly.
- The appliance has been used for a purpose for which it was not intended.
- The appliance is used by personnel not trained or unfamiliar with the usage of the unit.

Pack Contents

The following is included:

- BUFFALO under counter convection oven
- Oven wire shelf (x1)
- Instruction manual

BUFFALO prides itself on quality and service, ensuring that at the time of unpacking the contents are supplied fully functional and free of damage.

Should you find any damage as a result of transit, please contact your BUFFALO dealer immediately.

Installation



Warning: Incorrect installation, operation, maintenance or cleaning of the equipment, as well as any modification can cause property damage and personal casualty. Fully read and understand all instructions before installation.

Before installation and operation, it is the user's responsibility to ensure that all Health & Safety regulations concerning safe positioning, spacing, ventilation, electrical installation, and fire risk, are complied with.

- Remove the appliance from the packaging, ensuring that all protective packaging, plastic and residues are thoroughly cleaned from its surfaces.
- Place the unit on a solid, level and heat-resistant surface. Avoid placing it on or close to flammable materials. Maintain a distance of 20cm (7 inches) between the appliance and walls or other objects for ventilation.
- Keep the unit away from splashing water and countertop's edge.

To install a Buffalo 600 series appliance on top of the oven:

1. Remove oven upper perforated sheet.
2. Remove the back sheet of the oven.
3. Place the Buffalo 600 series appliance on top of the oven (no need to remove the legs).
4. Fix the appliance and oven together and attach with the M5 bolt screws provided.
5. Re-attach the back sheet of the oven.

Electrical wiring

DANGER of electric shock from incorrect connection

There is a danger to life if the wires are incorrectly connected.

Connection to a suitable power supply should only be carried out by a qualified and competent electrical engineer.

Warning: The fixed wiring of the power cord connection must be equipped with a disconnect device (leakage protection switch) with a contact distance greater than 30mm according to the wiring rules.

Connect the unit in accordance with the applicable regulations of your country, federal state, city or local authority.

Connect the unit to a standard energy supply network.

For a proper electrical connection, adjust the power ratings to the local circumstances and requirements.



Equipotential bonding terminal in electrical appliances is to connect exposed metal and conductive parts of electrical devices and other devices in electrical appliances with artificial or natural grounding conductors to reduce potential differences (reduce and prevent the risk of electric shock).

- This appliance is supplied unplugged and require hardwiring to a suitable electrical power supply. CU470 requires a 3kW 230V mono-phase circuit at 50Hz.
- Connect the wires correctly according to their colour coding. This appliance is wired as follows:

Wire colour	Wire function	To terminals of power supply
Yellow/green	Earth wire, protective conductor	Terminal marked E
Blue	Neutral wire, neutral conductor	Terminal marked N
Brown/grey or black	Live wires, Phase L1	Terminal marked L1

- The appliance must be earthed. If in doubt consult a qualified electrician.
- Electrical isolation points must be kept clear of any obstructions. In the event of any emergency disconnection being required they must be readily accessible.

Electrical wiring (for CU470-E only)

The plug is to be connected to a suitable mains socket.

This appliance is wired as follows:

- Live wire (coloured brown) to terminal marked L
- Neutral wire (coloured blue) to terminal marked N
- Earth wire (coloured green/yellow) to terminal marked E



This appliance must be earthed.

If in doubt consult a qualified electrician.

Electrical isolation points must be kept clear of any obstructions. In the event of any emergency disconnection being required they must be readily accessible.

Operation

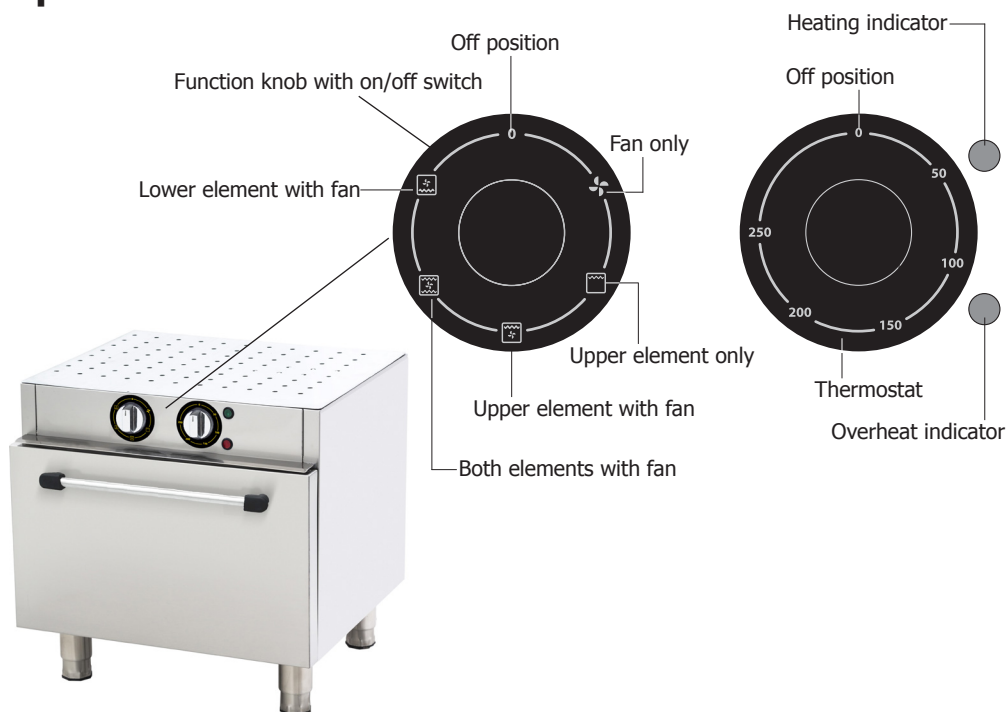

Before first time use

There may be some odour with initial cooking due to insulation materials and heaters. This odour will disappear after a short time. Therefore, before first time use, run the appliance at 250°C for 45 minutes.

Note: Before using for the first time, clean all parts well. Let dry completely.

Working with the oven

1. Set the function knob to the desired mode (Fan only / Upper element only / Upper element with fan / Both elements with fan / Lower element with fan).
2. Select the desired oven temperature using the thermostat. The heating indicator will light up and the oven will start to preheat.
3. Once the oven has reached the desired temperature, the heat indicator light will turn off. The food can then be placed inside and cooked for the desired time period.
4. After the food has cooked, open the oven door and take the food out carefully.
5. After use, set the thermostat and function knob to '0' position to switch off the power. Please allow the oven to cool before daily cleaning can be done.

WARNING: The food and oven pans are very hot! Take care when removing the pan from the oven. Carefully open the door and remove cooked food wearing oven mittens.

Thermal Cut-out Reset

The appliance is fitted with a Thermal Cut-Out safety switch. Should the temperature exceed safe levels the appliance will automatically cut off power.

The thermal Cut-out switch is located on the left rear of the oven. To reset the appliance after a sufficient cool-down period:

1. Unscrew the reset switch cover.
2. Press the small reset switch down until it clicks, using a blunt pointed instrument.
3. The appliance is now reset and can be used as normal.

Cleaning, Care & Maintenance

The appliance should be cleaned after each day's operation; however it may require cleaning more often, depending on the frequency of usage.

Failure to clean the appliance regularly may cause frequent malfunctions.

Do not use any abrasive cleaning agents on the appliance.

1. Switch off the power and disconnect from the power supply.
2. Empty the oven chamber and allow the appliance to cool before cleaning.
3. The control panel cannot be immersed in water, but can be wiped down with a damp cloth.
4. Use a suitable detergent to clean the oven chamber. Let it dry well, ensuring no moisture enters the inside of the appliance.
5. The main body can also be cleaned with warm soapy water.
6. After cleaning as above, please use a dry cloth to clean the appliance to ensure there is no water on the heating element and control panel.

Clean removable parts

- Use warm, soapy water and a soft brush to clean the shelves.
- Dry thoroughly.

Technical Specifications

Note: Due to our continuing program of research and development, the specifications herein may be subject to change without notice.

Model	Voltage	Power (Max.)	Temperature Range	Capacity	Dimensions h x w x d (mm)	Net Weight
CU470	230V 1N~, 50-60Hz	3000W	50°C - 250°C	Max. 3 x GN1/1 pan	610 x 600 x 550	32kg
CU470-E						

Model	Plug type
CU470	N.A.
CU470-E	CEE 7/7

Troubleshooting

A qualified technician must carry out repairs if required.

Fault	Probable Cause	Solution	
The unit is not working	The unit is not switched on	Check the residual current relay and the overcurrent fuse in the power supply line and switch on	Check the unit is plugged in correctly and switched on (For CU470-E only)
	Plug or Lead is damaged	Replace Plug or lead	
	Mains power supply fault	Check mains power supply	
Appliance does not reach set temperature, or slow to heat up	Faulty thermostat	Consult a qualified technician	
	Faulty heating element	Consult a qualified technician	
	Build-up of fat on cooking surface	Clean the appliance	
Appliance heats up but indicator light does not come on	Indicator light has expired	Consult a qualified technician	
Heating indicator light comes on but appliance does not heat up	Faulty thermostat	Consult a qualified technician	
	Faulty heating element	Consult a qualified technician	
	Thermostat set incorrectly	Check thermostat	
No power	Thermal cut-out activated	Please check your machine is safe with no obvious damage and then press the re-set switch	

Compliance

The WEEE logo on this product or its documentation indicates that the product must not be disposed of as household waste. To help prevent possible harm to human health and/or the environment, the product must be disposed of in an approved and environmentally safe recycling process. For further information on how to dispose of this product correctly, contact the product supplier, or the local authority responsible for waste disposal in your area.



Buffalo parts have undergone strict product testing in order to comply with regulatory standards and specifications set by international, independent, and federal authorities.

Buffalo products have been approved to carry the following symbol:



All rights reserved. No part of these instructions may be produced or transmitted in any form or by any means, electronic, mechanical, photocopying, recording or otherwise, without the prior written permission of Buffalo. Every effort is made to ensure all details are correct at the time of going to press, however, Buffalo reserves the right to change specifications without notice.

Veiligheidsinstructies

GEVAAR DOOR HOOGSPANNING!

Elektrische vereisten:

Schakel het apparaat altijd uit en haal de stekker uit het stopcontact voordat u het apparaat installeert, wanneer niet in gebruik en vóór reiniging en onderhoud/ reparatie.

Dit apparaat mag alleen door een gekwalificeerde elektricien op het elektriciteitsnet worden aangesloten. Sluit het apparaat aan op een geschikte voeding met de juiste spanning en voldoende stroomcapaciteit. Raadpleeg het typeplaatje op het apparaat voor de vereisten wat betreft spanning en wattage.

Het niet naleven van deze veiligheidsinstructies zal Buffalo ontheffen van elke verantwoordelijkheid en de garantie wordt ongeldig.

- Plaats het product op een vlakke en stabiele ondergrond.
- De installatie en eventuele reparaties dienen door een servicetechnicus/vaktechnicus te worden uitgevoerd. Verwijder geen enkel onderdeel op dit product.
- Raadpleeg de lokale en nationale normen om te voldoen aan het volgende:
 - Wetgeving van gezondheid en veiligheid op de werkplaats
 - BS EN-praktijkcodes
 - Brandpreventie
 - IEE bekabelingsnormen
 - Bouwverordeningen

- Schakel het apparaat na gebruik uit.
- Schakel de oven onmiddellijk uit als deze oververhit raakt.
- **Opgelet! Heet oppervlak!**
- Dompel het apparaat NIET onder in water.
- Maak het NIET schoon met hogedrukreinigers.
- Verplaats of draag het apparaat NIET wanneer deze is ingeschakeld.
- Laat het apparaat tijdens gebruik NIET onbeheerd achter.
- Het apparaat is tijdens en ook na het koken nog heet. Raak de oppervlakte nooit aan om brandwonden te voorkomen.
- Uitsluitend geschikt voor gebruik binnenshuis.
- Laat verpakkingsmateriaal niet binnen handbereik van kinderen. Dank verpakkingsmateriaal af in overeenstemming met de regelgeving van de plaatselijke autoriteiten.
- Indien de stroomkabel beschadigd is geraakt, dient men deze door een Buffalo-technicus of een aanbevolen vaktechnicus te laten vervangen om gevaarlijke situaties te vermijden.
- Dit apparaat is niet bedoeld voor gebruik door personen met lichamelijke, zintuiglijke of mentale beperkingen (inclusief kinderen) of met gebrek aan ervaring of kennis tenzij zij hierin worden begeleid of zijn opgeleid in het gebruik van het apparaat door een persoon, die verantwoordelijk is voor hun veiligheid.
- Houd kinderen onder toezicht zodat zij het apparaat niet als speelgoed gebruiken.
- Buffalo beveelt aan dat dit apparaat periodiek (minstens jaarlijks) door een bevoegd persoon wordt getest. Testen moeten omvatten, maar zijn niet beperkt tot: Visuele inspectie, polariteitstest, continuïteit van aarding, continuïteit van isolatie en functionele test.



Inleiding

Neem de tijd en lees deze handleiding aandachtig door. Een correct gebruik en onderhoud van deze machine waarborgt de beste prestaties voor uw Buffalo-product.

Veeg de buitenoppervlakken schoon met een doek gedrenkt in een warm sopje voordat u het apparaat voor het eerst in gebruik neemt.

Buffalo kan niet aansprakelijk worden gesteld voor productstoringen in het geval dat:

- De instructies in deze handleiding niet juist zijn opgevolgd.
- Ongekwalificeerd of onbevoegd personeel het apparaat heeft aangepast.
- Niet-originele reserveonderdelen zijn gebruikt.
- Het apparaat onjuist is gehanteerd en gereinigd.
- Het apparaat is gebruikt voor een doeleinde waarvoor deze niet was bestemd.
- Het apparaat wordt gebruikt door personeel dat niet is opgeleid of onbekend is met hoe het apparaat moet worden gebruikt.

Verpakkingsinhoud

Het volgende is inbegrepen:

- BUFFALO-convectieoven voor onderbouw
- Ovenrooster (x1)
- Gebruikshandleiding

BUFFALO is trots op kwaliteit en service en zorgt ervoor dat op het moment van uitpakken de inhoud volledig functioneel en vrij van schade wordt geleverd.

Mocht uw product tijdens transport zijn beschadigd, neem dan onmiddellijk contact op met uw BUFFALO-dealer.

Installatie



Waarschuwing: Onjuiste installatie, bediening, onderhoud of reiniging van de apparatuur, evenals modificaties, kunnen leiden tot schade aan eigendommen en persoonlijk letsel. Lees en begrijp alle instructies volledig voorafgaand aan de installatie.

Vóór installatie en gebruik is het de verantwoordelijkheid van de gebruiker om ervoor te zorgen dat aan alle gezondheids- en veiligheidsvoorschriften wordt voldaan met betrekking tot veilige plaatsing, afstand, ventilatie, elektrische installatie en brandrisico.

- Haal het apparaat uit de verpakking en zorg ervoor de oppervlakken grondig schoon te maken en alle beschermende verpakking, plastic en resten zijn verwijderd.
- Plaats het apparaat op een solide, vlak en hittebestendig oppervlak. Plaats het niet op of in de buurt van ontvlambare materialen. Behoud een afstand van 20 cm (7 inch) tussen het apparaat en wanden of andere voorwerpen voor voldoende ventilatie.
- Houd het apparaat uit de buurt van spetterend water en de rand van het aanrecht.

Een Buffalo-apparaat uit de 600-serie bovenop de oven installeren:

1. Verwijder het bovenste geperforeerde paneel van de oven.
2. Verwijder het achterpaneel van de oven.
3. Plaats het Buffalo-apparaat uit de 600-serie bovenop de oven (pootjes hoeven niet te worden verwijderd).
4. Pas het apparaat goed op de oven en zet de twee apparaten aan elkaar vast met de meegeleverde M5-boutschroeven.
5. Plaats het achterpaneel terug op de oven.

Elektrische bedrading

Men dient de stekker op een geschikt stopcontact aan te sluiten.

De bedrading van dit apparaat is als volgt:

- Stroomkabel (bruin) naar de aansluitklem gemarkeerd met L
- Neutraalkabel (blauw) naar de aansluitklem gemarkeerd met N
- Aardekabel (groen/geel) naar de aansluitklem gemarkeerd met E

Dit apparaat moet worden geaard.



Bij twijfels raadpleeg een vakkundige elektricien.

De elektrische isolatiepunten mogen niet worden geblokkeerd. In geval van een nooduitschakeling moeten de isolatiepunten direct toegankelijk zijn.

Bediening

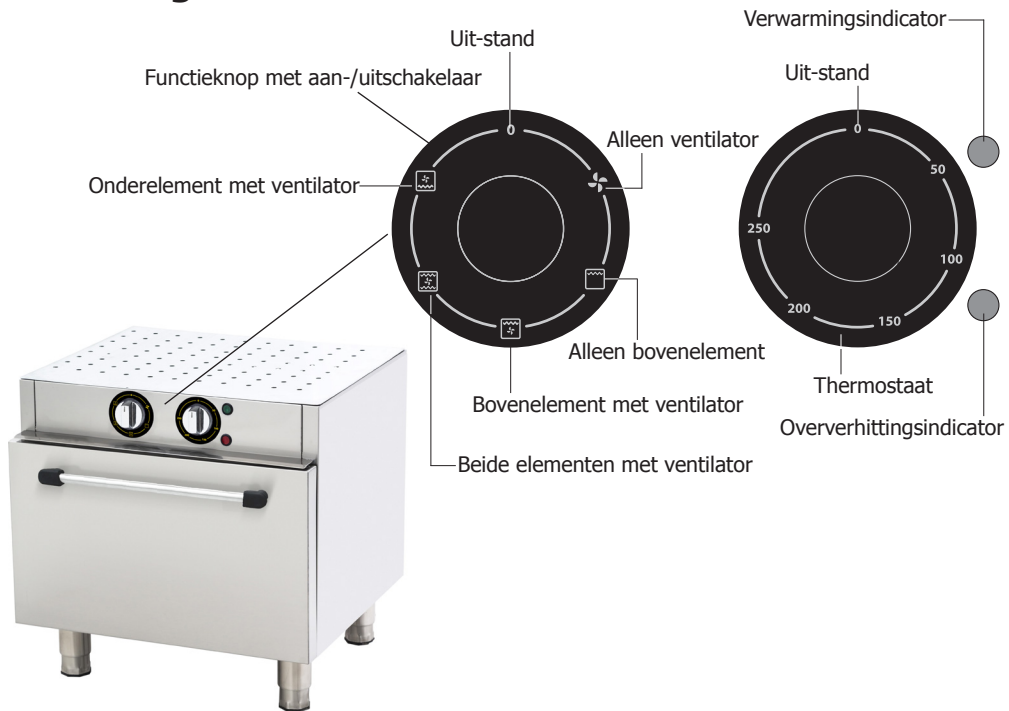

Vóór het eerste gebruik

Er kan tijdens de eerste keer koken een luchtje worden afgegeven als gevolg van isolatiematerialen en verwarmingselementen. Dit luchtje zal na een korte tijd verdwijnen. Laat het apparaat daarom vóór het eerste gebruik gedurende 45 minuten op 250°C werken.

Opmerking: Maak alle onderdelen vóór het eerste gebruik goed schoon. Laat alles volledig drogen.

Werken met de oven

1. Stel de functieknop in op de gewenste modus (alleen ventilator / alleen bovenelement / bovenelement met ventilator / beide elementen met ventilator / onderelement met ventilator).
2. Selecteer de gewenste oventemperatuur met behulp van de thermostaat. De verwarmingsindicator zal oplichten en de oven begint met voorverwarmen.
3. De verwarmingsindicator schakelt uit zodra de oven de gewenste temperatuur heeft bereikt. Vervolgens kan het voedsel erin worden geplaatst en gedurende de gewenste tijd worden gekookt.
4. Nadat het voedsel gaar is, opent u de ovendeur en haalt u het voedsel er voorzichtig uit.
5. Stel de thermostaat en functieknop na gebruik in op de stand '0' om het apparaat uit te schakelen. Laat de oven afkoelen voordat u deze de dagelijkse schoonmaakbeurt geeft.

WAARSCHUWING: Het voedsel en de ovenschalen zijn erg heet! Wees voorzichtig wanneer u schalen uit de oven haalt. Draag ovenwanten om de deur voorzichtig te openen en het gekookte voedsel te verwijderen.

De thermische onderbreking resetten

Het apparaat is voorzien van een thermische veiligheidsschakelaar. Het apparaat onderbreekt automatisch de voeding als de temperatuur de veiligheidslimieten overschrijdt.

De thermische onderbrekingschakelaar zit linksachter op de oven. Om het apparaat te resetten nadat deze lang genoeg heeft afgekoeld:

1. Schroef het deksel van de resetschakelaar los.
2. Druk de kleine resetknop omlaag totdat deze klikt met een stomp instrument.
3. Het apparaat is nu gereset en kan normaal worden gebruikt.

Reiniging, zorg & onderhoud

Het apparaat moet elke dag na gebruik worden schoongemaakt; afhankelijk van hoe vaak de oven wordt gebruikt, kan het echter nodig zijn om deze vaker schoon te maken.

Het apparaat niet regelmatig schoonmaken, kan tot frequente storingen leiden.

Gebruik geen schurende reinigingsmiddelen op het apparaat.

1. Schakel het apparaat uit en koppel deze los van de stroomvoorziening.
2. Maak de ovenruimte leeg en laat het apparaat afkoelen alvorens schoon te maken.
3. Het bedieningspaneel kan niet worden ondergedompeld in water, maar kan met een vochtige doek worden afgeveegd.
4. Gebruik een geschikt schoonmaakmiddel om de ovenruimte te reinigen. Laat alles goed drogen en zorg ervoor dat er geen vocht binnenin het apparaat terecht komt.
5. De hoofdbehuizing kan ook worden gereinigd met een warm sopje.
6. Gebruik na het reinigen volgens de bovengenoemde instructies een droge doek om het apparaat schoon te maken, om er zeker van te zijn dat er geen water op het verwarmingselement en het bedieningspaneel zit.

Afneembare onderdelen reinigen

- Gebruik een sopje en een zachte borstel om de roosters schoon te maken.
- Grondig drogen.

Technische specificaties

Opmerking: Als gevolg van ons voortdurende programma van onderzoek en ontwikkeling, kunnen de specificaties hierin zonder voorafgaande kennisgeving worden gewijzigd.

Model	Spanning	Vermogen (max.)	Temperatuurbereik	Capaciteit	Afmetingen h x b x d (mm)	Netto gewicht
CU470-E	230V 1N~, 50-60Hz	3000W	50°C - 250°C	Max. 3 x GN1/ 1 schaal	610 x 600 x 550	32kg

Model	Type stekker
CU470-E	CEE 7/7

Probleemoplossing

Indien nodig moet een gekwalificeerde technicus reparaties uitvoeren.

Probleem	Mogelijke oorzaak	Oplossing
De eenheid werkt niet	Het apparaat staat uit	Controleer of de stroomkabel van het apparaat is aangesloten en of het apparaat is ingeschakeld
	Stekker of kabel is beschadigd	Vervang de stekker of kabel
	Storing in de netvoeding	Controleer de netvoeding
Het apparaat bereikt de ingestelde temperatuur niet of het duurt lang om op te warmen	Thermostaat is defect	Raadpleeg een gekwalificeerde technicus
	Defect verwarmingselement	Raadpleeg een gekwalificeerde technicus
	Opgehoopt vet op het kookoppervlak	Reinig het apparaat
Het apparaat warmt op, maar het indicatorlampje licht niet op	Het indicatorlampje is gedoofd	Raadpleeg een gekwalificeerde technicus
De verwarmingsindicator schakelt in, maar het apparaat warmt niet op	Thermostaat is defect	Raadpleeg een gekwalificeerde technicus
	Defect verwarmingselement	Raadpleeg een gekwalificeerde technicus
	Thermostaat is verkeerd ingesteld	Controleer thermostaat
Geen voeding	De thermische onderbreking is geactiveerd	Controleer of uw apparaat veilig is zonder duidelijke schade en druk vervolgens op de resetschakelaar

Productconformiteit

Het WEEE-logo op dit product of in de bijbehorende documentatie geeft aan dat het product niet onder huisvuil valt en als zodanig ook niet mag worden verwerkt. Ter preventie van mogelijke gevaren voor de gezondheid van personen en/of voor het milieu, dient men dit product in overeenstemming met het voorgeschreven en milieuveilige recyclingproces als afval te verwerken. Raadpleeg uw productleverancier of uw plaatselijk afvalverwerkingsbedrijf voor meer informatie over de juiste afvalverwerking van dit product.



De onderdelen van Buffalo-producten hebben strenge producttesten ondergaan om te voldoen aan wettelijke regels en specificaties die door internationale, onafhankelijke en landelijke overheden worden voorgeschreven.

Producten van Buffalo zijn goedgekeurd om het volgende symbool te dragen:



Alle rechten voorbehouden. Het is verboden om deze handleiding, hetzij volledig of gedeeltelijk, elektronisch of mechanisch te reproduceren, kopiëren, op opslagmedia op te slaan of op enigerlei wijze over te dragen, zonder voorafgaande goedkeuring van Buffalo.

Wij hebben er alles aan gedaan om er zeker van te zijn dat op publicatiedatum van de handleiding alle details correct zijn, desondanks, behoudt Buffalo het recht voor om specificaties zonder aankondiging te wijzigen.

Consignes de sécurité

DANGER DE HAUTE TENSION !

Exigences électriques :

Veillez à toujours éteindre et débrancher l'appareil avant de l'installer, lorsqu'il n'est pas utilisé, avant de le nettoyer et d'en assurer le suivi ou l'entretien.

Cet appareil ne doit être branché sur le réseau électrique que par un électricien qualifié. Branchez l'appareil sur une source d'alimentation appropriée, avec une tension correcte et une capacité de puissance suffisante. Reportez-vous à la plaque signalétique de l'appareil pour connaître les exigences en matière de tension et de puissance.

En cas de non-respect de ces consignes de sécurité, Buffalo sera déchargé de toute responsabilité et la garantie sera nulle et non avenue.

- Placez l'appareil sur une surface plane, stable.
- L'installation et les éventuelles réparations doivent être confiées à un dépanneur/technicien qualifié. Ne retirez aucun élément de ce produit.
- Consultez les normes locales et nationales pour vous conformer à ce qui suit :
 - lois sur l'hygiène et la sécurité au travail
 - codes de bonnes pratiques BS EN
 - précautions contre le risque d'incendie
 - réglementations sur les branchements électriques IEE
 - règlements sur la construction

- Éteignez l'appareil après l'avoir utilisé.
- Si le four surchauffe, éteignez-le immédiatement.
- **Attention ! Surface chaude !**
- NE plongez PAS l'appareil dans l'eau.
- NE nettoyez PAS avec des nettoyeurs à jet ou à pression.
- NE déplacez ou ne portez PAS l'appareil quand il est allumé.
- NE laissez PAS l'appareil sans surveillance pendant son fonctionnement.
- Pendant et après la cuisson, l'appareil est encore chaud. Ne touchez jamais la surface pour éviter de vous brûler.
- Convient uniquement à un usage intérieur.
- Gardez les emballages hors de portée des enfants. Débarrassez-vous des emballages conformément aux réglementations des autorités locales.
- Un cordon d'alimentation endommagé doit être remplacé par un agent Buffalo ou un technicien qualifié recommandé, pour éviter tout danger.
- Cet appareil n'a pas été conçu pour être utilisé par des personnes (enfants inclus) à capacités physiques, sensorielles ou mentales réduites ou ne disposant pas d'une expérience ou de connaissances suffisantes, à moins que lesdites personnes n'aient été formées ou instruites quant à son utilisation, par une personne responsable de leur sécurité.
- Les enfants doivent être surveillés pour s'assurer qu'ils ne jouent pas avec l'appareil.
- Buffalo recommande de faire tester régulièrement cet appareil (une fois par an au minimum) par une personne compétente. Les tests doivent inclure, sans s'y limiter, les éléments suivants : inspection visuelle, test de polarité, continuité de la terre, continuité de l'isolation et test fonctionnel.



Introduction

Nous vous invitons à consacrer quelques instants à lire attentivement de ce mode d'emploi. L'entretien et l'utilisation appropriés de cette machine vous permettront de tirer le meilleur de votre produit Buffalo.

Avant la première utilisation de l'appareil, la surface extérieure doit être nettoyée avec un chiffon imbibé d'eau chaude et de savon.

Buffalo décline toute responsabilité en cas de défaillance du produit dans la mesure où :

- Les instructions de ce manuel n'ont pas été bien respectées.
- Des personnes non qualifiées ou non autorisées ont procédé au réglage de l'appareil.
- Des pièces de rechange non originales sont utilisées.
- L'appareil n'a pas été manipulé et nettoyé correctement.
- L'appareil a été utilisé à des fins non prévues.
- L'appareil est utilisé par du personnel inexpérimenté ou non familiarisé avec l'utilisation de l'appareil.

Contenu de l'emballage

Les éléments suivants sont inclus :

- Four à convection de comptoir BUFFALO
- 1 grille métallique pour four
- Mode d'emploi

BUFFALO attache une grande importance à la qualité et au service et veille à fournir des produits en parfait état opérationnel, parfaitement intacts au moment de l'emballage.

Nous vous prions de contacter votre revendeur BUFFALO immédiatement si vous constatez un dommage quelconque survenu pendant le transport du produit.

Installation



Avertissement : L'installation, l'utilisation, l'entretien ou le nettoyage incorrects de l'appareil, ainsi que toute modification, peuvent entraîner des dommages matériels et corporels. Lisez attentivement et assurez-vous d'avoir bien compris toutes les instructions avant d'installer l'appareil.

Avant l'installation et l'utilisation de l'appareil, il incombe à l'utilisateur de s'assurer que toutes les règles de santé et de sécurité relatives au positionnement, à l'espacement, à la ventilation, à l'installation électrique et au risque d'incendie sont respectées.

- Retirez l'appareil de son emballage, en veillant à ce que tous les emballages de protection, le plastique et les résidus soient soigneusement nettoyés de ses surfaces.
- Placez l'appareil sur une surface solide, plane et résistante à la chaleur. Évitez de le placer sur des matériaux inflammables ou à leur proximité. Maintenez une distance de 20 cm entre l'appareil et les murs ou autres objets pour assurer la ventilation.
- Tenez l'appareil éloigné des éclaboussures d'eau et du bord du comptoir.

Pour installer un appareil Buffalo série 600 sur le dessus du four :

1. retirez la plaque perforée supérieure du four.
2. retirez la plaque arrière du four.
3. placez l'appareil Buffalo série 600 sur le four (il n'est pas nécessaire d'enlever les pieds).
4. Fixez l'appareil et le four ensemble à l'aide des vis de boulon M5 fournies.
5. Fixez à nouveau la plaque arrière du four.

Raccordement électrique

La fiche doit être branchée à la prise secteur qui convient.

Cet appareil est câblé comme suit :

- Fil conducteur (brun) à la borne marquée L
- Fil neutre (bleu) à la borne marquée N
- Fil de terre (vert/jaune) à la borne marquée E

Cet appareil doit être mis à la terre.



En cas de doute, consultez un électricien qualifié.

Les points d'isolation électrique doivent être libres de toute obstruction. En cas de débranchement requis en urgence, ils doivent être facilement accessibles.

Fonctionnement

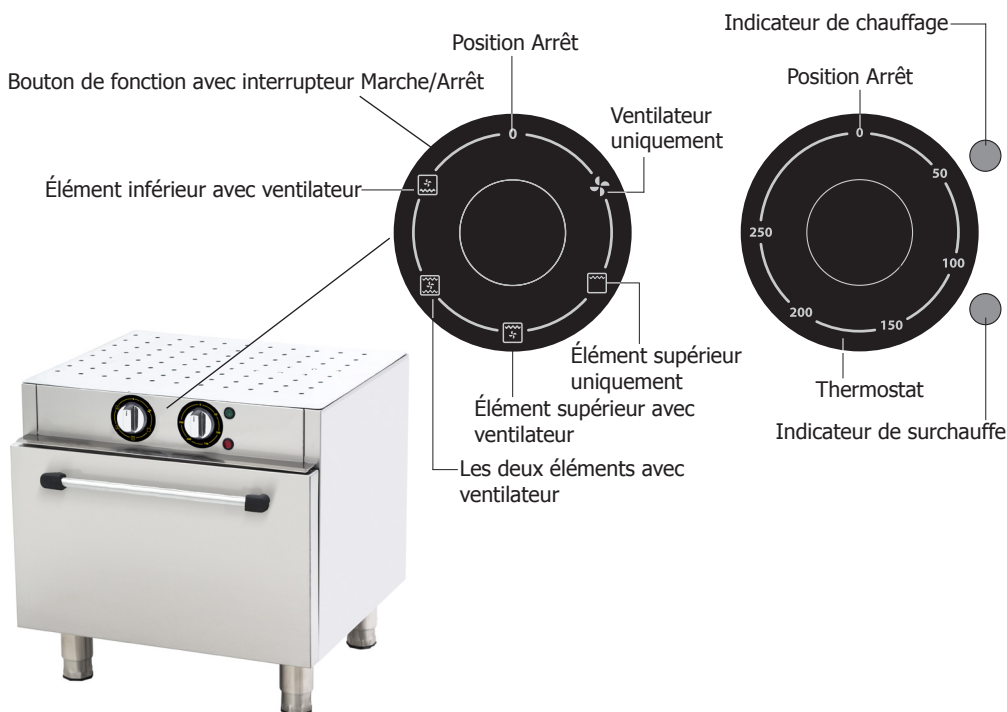

Avant la première utilisation

Lors de la première cuisson, une odeur peut se dégager en raison des matériaux d'isolation et des appareils de chauffage. Cette odeur disparaîtra après un court laps de temps. Par conséquent, avant la première utilisation, faites fonctionner l'appareil à 250 °C pendant 45 minutes.

Remarque : Avant d'utiliser l'appareil pour la première fois, nettoyez soigneusement toutes les pièces. Laissez-le sécher complètement.

Utilisation du four

1. Réglez le bouton de fonction sur le mode souhaité (ventilateur uniquement / élément supérieur uniquement / élément supérieur avec ventilateur / les deux éléments avec ventilateur / élément inférieur avec ventilateur).
2. Sélectionnez la température du four souhaitée à l'aide du thermostat. L'indicateur de chauffage s'allume et le four commence à préchauffer.
3. Une fois que le four a atteint la température souhaitée, l'indicateur de chauffage s'éteint. Les aliments peuvent alors être placés à l'intérieur et cuits pendant la durée souhaitée.
4. Après la cuisson des aliments, ouvrez la porte du four et sortez les aliments avec précaution.
5. Après l'utilisation de l'appareil, réglez le thermostat et le bouton de fonction sur la position « 0 » pour l'éteindre. Laissez le four refroidir avant de procéder au nettoyage quotidien.

AVERTISSEMENT : Les aliments et les poêles à four sont très chauds ! Faites attention lorsque vous retirez la poêle du four. Ouvrez la porte avec précaution et retirez les aliments cuits en portant des gants de cuisine.

Réinitialisation du coupe-circuit thermique

L'appareil est équipé d'un interrupteur de sécurité à coupure thermique. Si la température dépasse les niveaux de sécurité, l'appareil coupe automatiquement le courant.

L'interrupteur du coupe-circuit thermique est situé à l'arrière gauche du four. Pour réinitialiser l'appareil après une période de refroidissement suffisante :

1. Dévissez le couvercle de l'interrupteur de réinitialisation.
2. Appuyez sur le petit interrupteur de réinitialisation jusqu'à ce qu'il s'enclenche à l'aide d'un instrument à pointe émoussée.
3. L'appareil est maintenant réinitialisé et peut être utilisé normalement.

Nettoyage, entretien et maintenance

L'appareil doit être nettoyé après chaque journée d'utilisation, mais il peut être nécessaire de le nettoyer plus souvent, en fonction de la fréquence d'utilisation.

Si l'appareil n'est pas nettoyé régulièrement, il risque de présenter des dysfonctionnements fréquents.

N'utilisez pas de produits de nettoyage abrasifs sur l'appareil.

1. Éteignez l'appareil et débranchez-le de l'alimentation électrique.
2. Videz la chambre du four et laissez l'appareil refroidir avant de le nettoyer.
3. Le panneau de commande ne peut pas être immergé dans l'eau, mais peut être nettoyé à l'aide d'un chiffon humide.
4. Utilisez un détergent approprié pour nettoyer la chambre du four. Laissez-le bien sécher, en veillant à ce que l'humidité ne pénètre pas à l'intérieur de l'appareil.
5. Le corps principal peut également être nettoyé avec de l'eau chaude savonneuse.
6. Après le nettoyage susmentionné, utilisez un chiffon sec pour nettoyer l'appareil afin de vous assurer qu'il n'y a pas d'eau sur l'élément de chauffage et le panneau de commande.

Nettoyer les pièces amovibles

- Utilisez de l'eau chaude savonneuse et une brosse douce pour nettoyer les étagères.
- Séchez soigneusement.

Spécifications techniques

Remarque : en raison de notre programme continu de recherche et de développement, les spécifications du présent document peuvent être modifiées sans préavis.

Modèle	Tension	Puissance (max.)	Plage de température	Capacité	Dimensions h x l x p (mm)	Poids net
CU470-E	230 V 1 N~, 50 - 60 Hz	3 000 W	50 °C à 250 °C	Max. 3 casseroles GN1/1	610 x 600 x 550	32 kg

Modèle	Type de fiche
CU470-E	CEE 7/7

Dépannage

Un technicien qualifié doit effectuer les réparations si nécessaire.

Dysfonctionnement	Cause probable	Intervention
L'appareil ne fonctionne pas	Le congélateur n'est pas allumé	Vérifier que l'appareil est bien branché et allumé
	La fiche ou le câble est endommagé	Remplacez la fiche ou le câble
	Dysfonctionnement de l'alimentation secteur	Vérifier l'alimentation secteur
L'appareil n'atteint pas la température programmée ou tarde à chauffer	Thermostat défectueux	Consultez un technicien qualifié
	Élément de chauffage défectueux	Consultez un technicien qualifié
	Accumulation de graisse sur la surface de cuisson	Nettoyez l'appareil
L'appareil chauffe, mais le voyant ne s'allume pas	Le voyant s'est éteint	Consultez un technicien qualifié
L'indicateur de chauffage s'allume mais l'appareil ne chauffe pas.	Thermostat défectueux	Consultez un technicien qualifié
	Élément de chauffage défectueux	Consultez un technicien qualifié
	Thermostat mal réglé	Vérifier le thermostat
Aucune alimentation	Coupe-circuit thermique activé	Veillez vérifier que votre machine est en bon état et qu'elle n'a pas subi de dommages évidents, puis appuyez sur le bouton de réinitialisation

Conformité

Le logo DEEE qui figure sur ce produit ou sa documentation indique qu'il ne doit pas être mis au rebut avec les ordures ménagères. Pour éviter qu'il ne présente un risque pour la santé humaine et/ou l'environnement, confiez la mise au rebut de ce produit à un site de recyclage agréé respectueux de l'environnement. Pour de plus amples détails sur la mise au rebut appropriée de ce produit, contactez le fournisseur du produit ou l'autorité responsable de l'enlèvement des ordures dans votre région.



Les pièces Buffalo ont été soumises à des tests rigoureux pour pouvoir être déclarées conformes aux normes et spécifications réglementaires définies par les autorités internationales, indépendantes et fédérales.

Les produits Buffalo ont été déclarés aptes à porter le symbole suivant :



Tous droits réservés. La production ou transmission, partielle ou intégrale, sous quelque forme que ce soit ou par n'importe quel moyen, tant électronique que mécanique, sous forme de photocopie, d'enregistrement ou autre de ce mode d'emploi sont interdites sans l'autorisation préalablement accordée par Buffalo.

Nous nous efforçons, par tous les moyens dont nous disposons, de faire en sorte que les détails contenus dans le présent mode d'emploi soient corrects en date d'impression. Toutefois, Buffalo se réserve le droit de changer les spécifications de ses produits sans préavis.

Sicherheitshinweise

GEFAHR HOHER SPANNUNG!

Elektrische Anforderungen:

Schalten Sie das Gerät vor der Installation, bei längerer Nichtbenutzung, vor der Reinigung und vor der Wartung/ Reparatur immer aus und trennen Sie die Stromversorgung.

Dieses Gerät sollte ausschließlich von einem qualifizierten Elektriker an die Stromversorgung angeschlossen werden. Schließen Sie das Gerät an eine geeignete Stromquelle mit korrekter Spannung und ausreichender Leistung an. Beachten Sie bezüglich der Spannungs- und Wattanforderungen die Angaben am Typenschild.

Das Nichtbeachten dieser Sicherheitshinweise entbindet Buffalo von jeglicher Verantwortung und die Garantie wird ungültig.

- Auf eine flache, stabile Fläche stellen.
- Alle erforderlichen Montage- und Reparaturarbeiten sollten von Wartungspersonal oder einem qualifizierten Techniker durchgeführt werden. Entfernen Sie keine Komponenten von diesem Gerät.
- Für folgende Normen und Vorschriften sind die lokalen und nationalen Normen heranzuziehen:
 - Arbeitsschutzvorschriften
 - BS EN Verhaltenspraktiken
 - Brandschutzvorschriften
 - IEE-Anschlussvorschriften
 - Bauvorschriften

- Nach Gebrauch ausschalten.
- Wenn der Ofen überhitzt, sofort ausschalten.
- **Achtung! Heiße Oberfläche!**
- Gerät NICHT in Wasser eintauchen.
- NICHT mit Wasserstrahl/Hochdruckreiniger reinigen.
- Gerät NICHT bewegen oder tragen, wenn es eingeschaltet ist.
- Gerät während des Betriebs NICHT unbeaufsichtigt lassen.
- Während und nach dem Garen bleibt das Gerät heiß. Berühren Sie niemals die Oberfläche, andernfalls drohen Verbrennungen.
- Nur für die Verwendung im Innenbereich geeignet.
- Halten Sie alle Verpackungsteile von Kindern fern. Entsorgen Sie die Verpackung gemäß den Vorschriften der örtlichen Behörden.
- Aus Sicherheitsgründen muss ein beschädigtes Stromkabel von einem Buffalo-Mitarbeiter oder empfohlenen qualifizierten Elektriker erneuert werden.
- Dieses Gerät sollte nur dann von Personen (einschließlich Kindern) mit reduzierten körperlichen, sensorischen oder geistigen Fähigkeiten, mangelnder Erfahrung oder Kenntnissen verwendet werden, wenn sie von einer für ihre Sicherheit verantwortlichen Person im Gebrauch des Geräts geschult wurden bzw. ständig beaufsichtigt werden.
- Kinder müssen beaufsichtigt werden, um sicherzustellen, dass sie nicht mit dem Gerät spielen.
- Buffalo empfiehlt, dass dieses Gerät regelmäßig (wenigstens jährlich) von einem Fachmann überprüft wird. Die Prüfung sollte unter anderem Folgendes beinhalten: Visuelle Inspektion, Polaritätstest, Erddurchgängigkeit, Isolierdurchgängigkeit und Funktionsprüfung.



Einführung

Bitte nehmen Sie sich einige Augenblicke Zeit und lesen Sie dieses Handbuch sorgfältig durch. Eine korrekte Wartung und Bedienung dieses Geräts gewährleistet die bestmögliche Leistung Ihres Buffalo-Produkts.

Vor der ersten Inbetriebnahme des Geräts sollte die Außenfläche mit einem in warmem Wasser und Seife getränkten Tuch abgewischt werden.

Buffalo übernimmt keine Haftung für Produktfehler in folgenden Fällen:

- Die Anweisungen in dieser Anleitung wurden nicht korrekt befolgt.
- Unqualifiziertes oder nicht zugelassenes Personal hat das Gerät eingestellt.
- Es werden keine originalen Ersatzteile verwendet.
- Das Gerät wurde nicht korrekt gehandhabt und gereinigt.
- Das Gerät wurde für einen anderen als den vorgesehenen Zweck verwendet.
- Das Gerät wird von nicht geschulten oder von Personen benutzt, die mit der Bedienung des Geräts nicht vertraut sind.

Lieferumfang

Folgendes ist im Lieferumfang enthalten:

- BUFFALO Unterbau mit Konvektionsofen
- Backofen-Drahtrost (x1)
- Bedienungsanleitung

BUFFALO ist stolz auf die hochwertige Qualität seiner Produkte und seinen erstklassigen Service. Wir stellen sicher, dass alle gelieferten Produkte zum Zeitpunkt der Verpackung voll funktionsfähig sind und sich in einwandfreiem Zustand befinden.

Sollten Sie Transportschäden feststellen, wenden Sie sich bitte unverzüglich an Ihren BUFFALO-Händler.

Montage



Warnung: Unsachgemäße Installation, Benutzung, Wartung oder Reinigung des Gerätes sowie Modifikationen können Sachschäden und Verletzungen verursachen. Vor der Installation müssen alle Anweisungen vollständig gelesen und verstanden werden.

Vor der Installation und dem Betrieb des Geräts muss der Benutzer sicherstellen, dass alle Gesundheits- und Sicherheitsvorschriften in Bezug auf die sichere Positionierung, den Abstand, die Belüftung, die elektrische Installation und das Brandrisiko eingehalten werden.

- Nehmen Sie das Gerät aus der Verpackung und stellen Sie sicher, dass alle Schutzverpackungen, Kunststoffe und Rückstände gründlich von den Oberflächen des Geräts entfernt wurden.
- Stellen Sie das Gerät auf eine feste, ebene und hitzebeständige Oberfläche. Stellen Sie das Gerät nicht auf oder in die Nähe von brennbaren Materialien. Halten Sie einen Abstand von 20 cm zwischen dem Gerät und Wänden oder anderen Gegenständen ein, um die Belüftung zu gewährleisten.
- Halten Sie das Gerät von Spritzwasser fern. Stellen Sie es nicht am Rand einer Arbeitsplatte auf.

So installieren Sie ein Gerät der Buffalo 600 Serie auf dem Backofen:

1. Entfernen Sie das obere Lochblech des Backofens.
2. Entfernen Sie die Rückwand des Backofens.
3. Stellen Sie das Gerät der Buffalo 600 Serie auf den Backofen (die Füße müssen nicht entfernt werden).
4. Befestigen Sie das Gerät mit den mitgelieferten M5-Schrauben an dem Backofen.
5. Bringen Sie die Rückwand des Ofens wieder an.

Elektroanschlüsse

Der Stecker muss in eine geeignete Steckdose gesteckt werden.

Das Gerät ist wie folgt verdrahtet:

- Stromführender Leiter (braun) an Klemme L
- Neutraleiter (blau) an Klemme N
- Erdleiter (grün/gelb) an Klemme E

Dieses Gerät muss geerdet sein.



Bei Fragen wenden Sie sich bitte an einen qualifizierten Elektriker.

Elektroisolierpunkte dürfen nicht blockiert werden. Bei einem Notstopp müssen diese Punkte jederzeit sofort zugänglich sein.

Bedienung

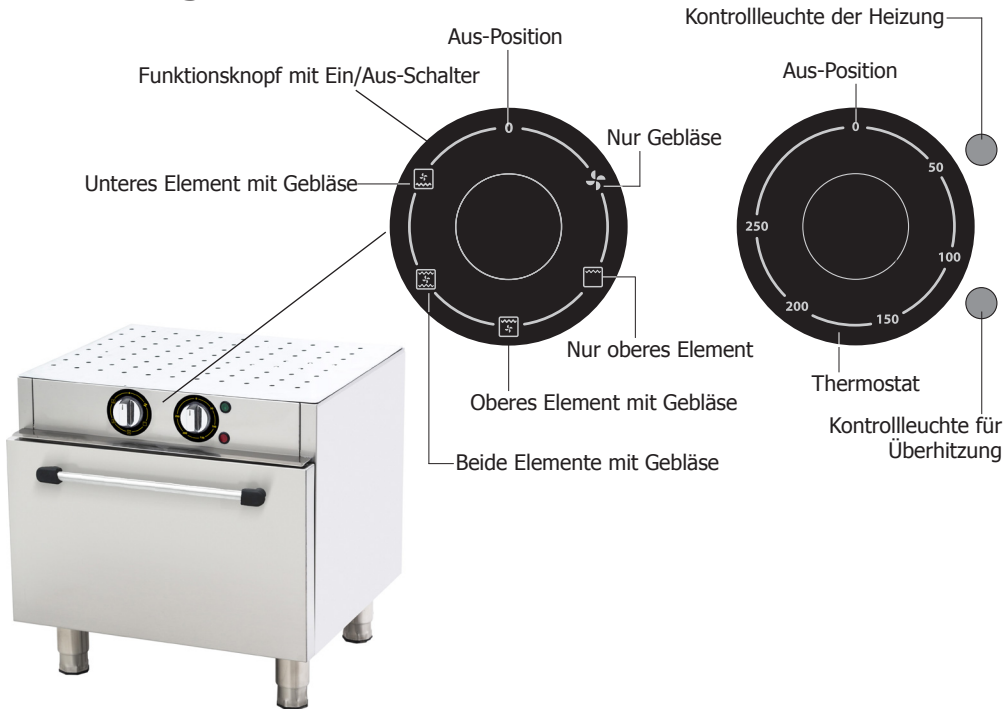

Vor der ersten Benutzung

Bei den ersten Garvorgängen kann es aufgrund von Isoliermaterialien und Heizvorrichtungen zu einer gewissen Geruchsbildung kommen. Dieser Geruch verschwindet nach kurzer Zeit. Lassen Sie das Gerät daher vor dem ersten Gebrauch 45 Minuten bei 250 °C laufen.

Hinweis: Reinigen Sie vor dem ersten Gebrauch alle Teile gut. Vollständig trocknen lassen.

Arbeiten mit dem Backofen

1. Stellen Sie den Funktionsknopf auf den gewünschten Modus (nur Lüfter / nur oberes Element / oberes Element mit Lüfter / beide Elemente mit Lüfter / unteres Element mit Lüfter).
2. Wählen Sie die mit dem Thermostat die gewünschte Backofentemperatur. Die Kontrollleuchte der Heizung leuchtet auf und der Backofen beginnt mit dem Vorheizen.
3. Wenn der Backofen die gewünschte Temperatur erreicht hat, erlischt die Kontrollleuchte der Heizung. Das Essen kann dann in den Ofen geschoben und für den gewünschten Zeitraum gegart werden.
4. Nach dem Garen öffnen Sie die Backofentür und nehmen Sie das Essen vorsichtig heraus.
5. Stellen Sie nach dem Gebrauch den Thermostat und den Funktionsknopf auf die Position „0“, um das Gerät auszuschalten. Bitte lassen Sie den Backofen vor dem täglichen Reinigen abkühlen.

Warnung: Das Essen und die Backformen sind sehr heiß! Seien Sie vorsichtig, wenn Sie die Pfanne aus dem Backofen nehmen. Öffnen Sie die Tür vorsichtig und nehmen Sie die gegarten Speisen mit Ofenhandschuhen heraus.

Thermische Abschaltung zurücksetzen

Das Gerät ist mit einem Sicherheitsschalter für thermische Abschaltung ausgestattet. Sollte die Temperatur einen sicheren Wert überschreiten, schaltet sich das Gerät automatisch aus. Der Schalter für die thermische Abschaltung befindet sich auf der linken Rückseite des Backofens. Um das Gerät nach einer ausreichenden Abkühlungszeit zurückzusetzen:

1. Die Abdeckung des Schalters Zurücksetzen abschrauben.
2. Drücken Sie den kleinen Schalter Zurücksetzen mit einem stumpfen Spitzeninstrument nach unten, bis er einrastet.
3. Das Gerät ist nun zurückgesetzt und kann wie gewohnt verwendet werden.

Reinigung, Pflege und Wartung

Das Gerät sollte nach jedem Betriebstag gereinigt werden; je nach Nutzungshäufigkeit kann es jedoch sein, dass es häufiger gereinigt werden muss.

Wird das Gerät nicht regelmäßig gereinigt, kann es zu häufigen Störungen kommen.

Verwenden Sie keine Scheuermittel zum Reinigen des Geräts.

1. Schalten Sie das Gerät aus und trennen Sie es vom Stromnetz.
2. Entleeren Sie den Backofenraum und lassen Sie das Gerät vor der Reinigung abkühlen.
3. Das Bedienfeld darf nicht in Wasser getaucht werden, kann aber mit einem feuchten Tuch abgewischt werden.
4. Verwenden Sie zum Reinigen des Backofenraums ein geeignetes Reinigungsmittel. Lassen Sie ihn gut trocknen und achten Sie darauf, dass keine Feuchtigkeit in das Innere des Geräts gelangt.
5. Das Hauptgehäuse kann auch mit einer warmen Seifenlauge gereinigt werden.
6. Reinigen Sie das Gerät nach der oben beschriebenen Vorgehensweise mit einem trockenen Tuch, um sicherzustellen, dass kein Wasser auf das Heizelement und das Bedienfeld gelangt.

Reinigen abnehmbarer Teile

- Verwenden Sie warmes Seifenwasser und eine weiche Bürste, um die Einlegeböden zu reinigen.
- Gründlich abtrocknen.

Technische Spezifikationen

Hinweis: Aufgrund unseres kontinuierlichen Forschungs- und Entwicklungsprogramms können sich die hier aufgeführten Spezifikationen ohne vorherige Ankündigung ändern.

Modell	Spannung	Leistung (max.)	Temperaturbereich	Fassungsvermögen	Abmessungen H x B x T (mm)	Nettogewicht
CU470-E	230 V 1N~, 50 - 60 Hz	3000 W	50 °C - 250 °C	Max. 3 x GN1/ 1 Pfanne	610 x 600 x 550	32 kg

Modell	Typ des Steckers
CU470-E	CEE 7/7

Störungssuche

Falls erforderlich, muss ein qualifizierter Techniker Reparaturen durchführen.

Störung	Vermutliche Ursache	Lösung
Das Gerät läuft nicht	Das Gerät ist nicht eingeschaltet	Prüfen, ob der Netzstecker in die Steckdose gesteckt wurde und das Gerät eingeschaltet ist
	Stecker und Kabel sind beschädigt	Ersetzen Sie den Stecker und/oder das Kabel
	Fehler Netzstromversorgung	Prüfen Sie die Netzstromversorgung
Das Gerät erreicht die eingestellte Temperatur nicht oder heizt nur langsam auf	Defekter Thermostat	Wenden Sie sich an einen qualifizierten Techniker
	Defektes Heizelement	Wenden Sie sich an einen qualifizierten Techniker
	Fettablagerungen auf der Garfläche	Das Gerät reinigen
Das Gerät heizt auf, aber die Kontrollleuchte leuchtet nicht auf.	Die Kontrollleuchte ist erloschen	Wenden Sie sich an einen qualifizierten Techniker
Die Kontrollleuchte der Heizung leuchtet auf, aber das Gerät heizt nicht auf	Defekter Thermostat	Wenden Sie sich an einen qualifizierten Techniker
	Defektes Heizelement	Wenden Sie sich an einen qualifizierten Techniker
	Thermostat falsch eingestellt	Thermostat prüfen
Kein Strom	Thermische Abschaltung aktiviert	Bitte überprüfen Sie, ob Ihr Gerät sicher ist und keine offensichtlichen Schäden aufweist, und drücken Sie dann den Schalter zum Zurücksetzen

Konformität

Das WEEE-Logo an diesem Produkt oder in der Dokumentation weist darauf hin, dass das Produkt nicht mit dem normalen Hausmüll entsorgt werden darf. Um potenziellen Gesundheits- bzw. Umweltschäden vorzubeugen, muss das Produkt durch einen zugelassenen und umweltverträglichen Recyclingprozess entsorgt werden. Ausführliche Informationen zur korrekten Entsorgung dieses Produkts erhalten Sie von Ihrem Produktlieferanten oder der für die Müllentsorgung in Ihrer Region zuständige Behörde.



Buffalo-Teile wurden strengen Produkttests unterzogen, um die von internationalen, unabhängigen und Bundesbehörden festgelegten Normen und Spezifikationen zu erfüllen. Buffalo-Produkte sind für die Verwendung des folgenden Symbols zugelassen:



Alle Rechte vorbehalten. Kein Teil dieser Anleitung darf ohne vorherige schriftliche Genehmigung von Buffalo in irgendeiner Form oder mit irgendwelchen Mitteln, sei es elektronisch, mechanisch, durch Fotokopie, Aufzeichnung oder anderweitig, erstellt oder übertragen werden.

Es werden alle Anstrengungen unternommen um sicherzustellen, dass alle Angaben zum Zeitpunkt der Drucklegung korrekt sind. Buffalo behält sich jedoch das Recht vor, Spezifikationen ohne vorherige Ankündigung zu ändern.

Istruzioni per la sicurezza

PERICOLO DI ALTA TENSIONE!

Linee guida per la sicurezza elettrica:

Spegnere e scollegare sempre l'alimentazione dell'apparecchio prima di procedere all'installazione, alla manutenzione/riparazione e quando l'apparecchio non è in uso.

L'apparecchio deve essere collegato alla rete elettrica esclusivamente da un elettricista qualificato. Collegare l'apparecchio a un'alimentazione elettrica adeguata, con tensione corretta e capacità sufficiente. Per i requisiti di tensione e potenza, consultare l'etichetta dell'apparecchio.

L'inosservanza di queste istruzioni di sicurezza solleva Buffalo da qualsiasi responsabilità e comporta l'annullamento della garanzia.

- Posizionare su una superficie piana e stabile.
- L'installazione e le eventuali riparazioni devono essere eseguite da un agente/tecnico qualificato. Non rimuovere alcun componente da questo prodotto.
- Rispettare le seguenti norme locali e nazionali:
 - Norme sugli infortuni sul lavoro
 - Linee guida BS EN
 - Precauzioni antincendio
 - Norme IEE sui circuiti elettrici
 - Norme sugli edifici

- Spegnere dopo l'uso.
- Se il forno si surriscalda, spegnerlo immediatamente.
- **Attenzione! Superficie rovente!**
- NON immergere l'apparecchio in acqua.
- NON pulire con dispositivi a getto o a pressione.
- NON spostare o trasportare l'apparecchio mentre è acceso.
- NON lasciare l'apparecchio incustodito mentre è in funzione.
- Durante e dopo la cottura, l'unità risulta molto calda. Non toccarne la superficie per evitare ustioni.
- L'apparecchio è adatto solo per l'utilizzo in ambienti interni.
- Tenere lontano l'imballaggio dalla portata dei bambini. Smaltire l'imballaggio in conformità alle normative locali.
- Se è danneggiato, il cavo di alimentazione deve essere sostituito da un agente di Buffalo o da un tecnico qualificato per evitare possibili rischi.
- L'apparecchio non è destinato a essere utilizzato da persone (inclusi i bambini) con ridotte capacità fisiche, sensoriali o mentali, o prive della necessaria esperienza e conoscenza dell'apparecchio, che non abbiano ricevuto supervisione o istruzioni relative all'utilizzo dell'apparecchio dalle persone responsabili della loro sicurezza.
- I bambini devono essere sorvegliati per evitare che giochino con l'apparecchio.
- Buffalo consiglia di fare testare questo apparecchio periodicamente (almeno una volta all'anno) da una persona competente. I test devono comprendere, tra gli altri: ispezione visiva, controllo della polarità, continuità dei conduttori di terra, continuità dell'isolamento e prove di funzionamento.



Introduzione

Leggere con attenzione il presente manuale. La manutenzione e l'utilizzo corretti di questo apparecchio consentiranno di ottenere le massime prestazioni da questo prodotto Buffalo.

Prima del primo utilizzo dell'apparecchio, pulire la superficie esterna con un panno imbevuto di acqua calda e sapone.

Buffalo non potrà essere ritenuta responsabile per i guasti del prodotto nei casi in cui:

- Le istruzioni del presente manuale non sono state seguite correttamente.
- L'apparecchio è stato regolato da personale non qualificato o non autorizzato.
- Sono stati utilizzati ricambi non originali.
- L'apparecchio non è stato gestito o pulito correttamente.
- L'apparecchio è stato utilizzato per uno scopo non previsto.
- L'apparecchio è stato utilizzato da personale non addestrato o che non conosce il corretto utilizzo dell'unità.

Contenuto della confezione

Sono inclusi i seguenti componenti:

- Forno a convezione da incasso BUFFALO
- Griglia del forno (x1)
- Manuale di istruzioni

BUFFALO garantisce una qualità e un servizio impeccabili e assicura che al momento dell'imballaggio tutti i componenti forniti sono perfettamente funzionanti e privi di difetti.

Se si rilevano danni causati dal trasporto del prodotto, rivolgersi immediatamente al rivenditore BUFFALO locale.

Installazione



Avvertenza: L'installazione, l'uso, la manutenzione o la pulizia non appropriati dell'apparecchio, così come qualsiasi modifica, possono causare danni materiali e lesioni personali. Leggere attentamente e comprendere tutte le istruzioni prima dell'installazione.

Prima dell'installazione e dell'utilizzo rientra nella responsabilità dell'utente garantire il rispetto di tutte le norme per la salute e sicurezza relative al posizionamento, alla spaziatatura, alla ventilazione, all'impianto elettrico e al rischio di incendio.

- Estrarre l'apparecchio dall'imballaggio, avendo cura di rimuovere dalle sue superfici tutti gli imballaggi protettivi, la plastica e i residui.
- Posizionare l'unità su una superficie compatta, piana e resistente al calore. Non appoggiarla su materiali infiammabili o nelle loro vicinanze. Per garantire una ventilazione adeguata, lasciare uno spazio di 20 cm tra l'apparecchio e le pareti o altri oggetti.
- Tenere l'unità lontano dagli schizzi d'acqua e dai bordi dei piani di lavoro.

Per installare un apparecchio Buffalo Serie 600 sulla parte superiore del forno:

1. Rimuovere la lamiera forata superiore del forno.
2. Rimuovere il pannello posteriore del forno.
3. Posizionare l'apparecchio Buffalo Serie 600 sulla parte superiore del forno (non è necessario rimuovere i piedi).
4. Fissare l'apparecchio al forno e fissare il tutto con le viti bullonate M5 in dotazione.
5. Riapplicare il pannello posteriore del forno.

Cablaggio elettrico

La spina deve essere collegata a una presa di corrente appropriata.

L'apparecchio ha i seguenti cablaggi:

- Filo sotto tensione (colore marrone) a terminale L
- Filo del neutro (colore blu) a terminale N
- Filo di terra (colore verde/giallo) a terminale E

Questo apparecchio deve essere collegato a terra.



In caso di dubbi, consultare un elettricista qualificato.

I punti di interruzione dell'alimentazione elettrica devono rimanere privi di ostacoli. In caso di emergenza devono essere facilmente raggiungibili, qualora sia necessario interrompere l'alimentazione.

Funzionamento



Prima del primo utilizzo

Durante la cottura iniziale l'apparecchio potrebbe emettere odori causati dai materiali isolanti e dalle resistenze. Questi odori scompariranno dopo poco tempo. Prima del primo utilizzo, lasciar quindi l'apparecchio in funzione a 250 °C per 45 minuti.

Nota: prima del primo utilizzo, pulire bene tutti i componenti. Lasciare asciugare completamente.

Come lavorare con il forno

1. Impostare la ghiera delle funzioni sulla modalità desiderata (Solo ventola / Solo la resistenza superiore / Resistenza superiore e ventola / Entrambe le resistenze e ventola / Resistenza inferiore e ventola).
2. Con il termostato, selezionare la temperatura del forno desiderata. L'indicatore di riscaldamento si illumina e il forno inizia a preriscaldarsi.
3. Quando il forno raggiunge la temperatura desiderata l'indicatore di riscaldamento si spegne. Si può quindi inserire l'alimento e cuocerlo per il tempo opportuno.
4. Quando l'alimento cibo è cotto, aprire lo sportello del forno ed estrarre con cautela l'alimento.
5. Dopo l'uso, riportare il termostato e la ghiera delle funzioni in posizione "0" per spegnere il dispositivo. Lasciare raffreddare il forno prima della pulizia quotidiana.

AVVERTENZA: gli alimenti e le teglie che lo contengono sono molto caldi! Prestare attenzione quando si estraggono le teglie dal forno. Aprire con cautela lo sportello ed estrarre gli alimenti cotti indossando guanti da forno.

Reimpostazione dell'interruttore termico

L'apparecchio è dotato di un interruttore termico di sicurezza. Se la temperatura supera i livelli di sicurezza, l'apparecchio interrompe automaticamente l'alimentazione.

L'interruttore termico si trova nella parte posteriore sinistra retro del forno. Per ripristinare l'apparecchio dopo un periodo di raffreddamento adeguato:

1. Svitare il coperchio dell'interruttore di ripristino.
2. Utilizzando uno strumento con la punta arrotondata, premere verso il basso il piccolo interruttore di ripristino fino a sentire un "clic".
3. A questo punto, il dispositivo è ripristinato e può essere usato normalmente.

Pulizia, cura e manutenzione

L'apparecchio deve essere pulito dopo ogni giornata di utilizzo; tuttavia, potrebbe essere necessario pulirlo più spesso a seconda della frequenza di utilizzo.

Se non lo si pulisce regolarmente, l'apparecchio potrebbe manifestare frequenti malfunzionamenti.

Non utilizzare detergenti abrasivi sull'apparecchio.

1. Spegner e l'apparecchio e scollegarlo dalla rete elettrica.
2. Svuotare la camera di cottura e lasciare raffreddare l'apparecchio prima di pulirlo.
3. Il pannello di controllo non può essere immerso in acqua; pulirlo con un panno umido.
4. Pulire la camera di cottura utilizzando un detergente adatto. Asciugare bene, evitando che l'umidità entri nell'apparecchio.
5. Il corpo principale si può pulire anche con acqua calda e sapone.
6. Dopo la pulizia, strofinare l'apparecchio con un panno asciutto e rimuovere con cura l'eventuale acqua dalla resistenza e dal pannello di controllo.

Pulire i componenti rimovibili

- Per pulire i ripiani, utilizzare acqua calda, sapone e una spazzola morbida.
- Asciugare con cura.

Specifiche tecniche

Nota: a seguito delle continue attività di ricerca e sviluppo, le specifiche qui riportate sono soggette a modifiche senza preavviso.

Modello	Tensione	Potenza (max)	Intervallo di temperatura	Capacità	Dimensioni A x L x P (mm)	Peso netto
CU470-E	230 V 1 N~, 50-60 Hz	3000 W	50 °C - 250 °C	Max 3 contenitori GN 1/1	610 x 600 x 550	32 kg

Modello	Tipo di spina
CU470-E	CEE 7/7

Risoluzione dei problemi

Se necessario, contattare un tecnico qualificato per le eventuali riparazioni.

Problema	Probabile causa	Azione
L'unità non funziona	L'apparecchio non è acceso	Controllare che l'apparecchio sia collegato correttamente e che sia acceso
	La presa o il cavo sono danneggiati	Sostituire la presa o il cavo
	Guasto alimentazione di rete	Controllare l'alimentazione di rete
L'apparecchio non raggiunge la temperatura impostata o si riscalda lentamente	Termostato difettoso	Rivolgersi a un tecnico qualificato
	Resistenza difettosa	Rivolgersi a un tecnico qualificato
	Grasso accumulato sulla superficie di cottura	Pulire il dispositivo
L'apparecchio si riscalda ma l'indicatore non si illumina	L'indicatore luminoso è spento	Rivolgersi a un tecnico qualificato
L'indicatore di riscaldamento si illumina ma l'apparecchio non si scalda	Termostato difettoso	Rivolgersi a un tecnico qualificato
	Resistenza difettosa	Rivolgersi a un tecnico qualificato
	Termostato impostato in modo errato	Controllare il termostato
Alimentazione assente	Interruttore termico attivato	Controllare che l'apparecchio sia in condizioni di sicurezza e privo di danni evidenti, quindi premere l'interruttore di ripristino

Conformità

Il logo RAEE su questo prodotto o sulla documentazione indica che il prodotto non può essere smaltito come normale rifiuto domestico. Per evitare possibili danni alla salute e/o all'ambiente, il prodotto deve essere smaltito con una procedura approvata e sicura per l'ambiente. Per ulteriori informazioni su come smaltire in maniera corretta questo prodotto, contattare il fornitore del prodotto o l'ente locale responsabile per lo smaltimento dei rifiuti.



I componenti Buffalo sono sottoposti a un rigoroso collaudo per verificarne la conformità alle condizioni e alle specifiche di legge previste dalle autorità internazionali, indipendenti e locali.

I prodotti Buffalo sono autorizzati a esporre il seguente simbolo:



Tutti i diritti riservati. È vietata la riproduzione o la trasmissione in qualsiasi forma, elettronica, meccanica, mediante fotocopia o altro sistema di riproduzione, di qualsiasi parte delle presenti istruzioni senza previa autorizzazione scritta di Buffalo. Le informazioni contenute sono corrette e accurate al momento della stampa, tuttavia Buffalo si riserva il diritto di modificare le specifiche senza preavviso.

Consejos de Seguridad

¡PELIGRO DE ALTA TENSIÓN!

Requisitos eléctricos:

Apague y desconecte siempre el suministro de alimentación del aparato antes de la instalación, cuando no esté en uso, antes de limpiar y antes de realizar tareas de mantenimiento/servicio.

Únicamente un electricista cualificado debe conectar este aparato a la red eléctrica. Conecte el aparato a una fuente de alimentación adecuada con el voltaje correcto y la capacidad de potencia suficiente. Consulte la etiqueta de características del aparato para más información sobre los requisitos de tensión y potencia.

No respetar estas instrucciones de seguridad eximirá a Buffalo de toda responsabilidad y anulará la garantía.

- Colóquela sobre una superficie plana, estable.
- Un agente de servicio / técnico cualificado debería llevar a cabo la instalación y cualquier reparación si se precisa. No retire ninguna pieza del producto.
- Consulte las Normas Locales y Nacionales correspondientes a lo siguiente:
 - Legislación de Seguridad e Higiene en el Trabajo
 - Códigos de Práctica BS EN
 - Precauciones contra Incendios
 - Normativos de Cableado de la IEE
 - Normativas de Construcción

- Apague después del uso.
- Si el horno se sobrecalienta, apáguelo inmediatamente.
- **¡Precaución! ¡Superficie caliente!**
- NO sumerja el aparato en agua.
- NO utilice limpiadores de chorro ni a presión para limpiarlo.
- NO mueva ni transporte el aparato mientras esté encendido.
- NO deje el aparato desatendido mientras esté en funcionamiento.
- La unidad está caliente durante y tras el cocinado. No toque nunca la superficie para evitar quemarse.
- Apta únicamente para su uso en interiores.
- Mantenga el embalaje lejos del alcance de los niños. Elimine el embalaje de acuerdo con las normas de las autoridades locales.
- Si el cable eléctrico está dañado, debe ser reemplazado por un agente de Buffalo o un técnico cualificado recomendado para evitar cualquier riesgo.
- Este aparato no debe ser utilizado por personas (incluidos los niños) que tengan sus capacidades físicas, sensoriales o mentales reducidas o que no cuenten con experiencia y conocimientos a menos que lo hagan bajo la supervisión o siguiendo instrucciones relativas al uso del aparato a través de una persona responsable de su seguridad.
- Los niños deben estar supervisados para garantizar que no juegan con el aparato.
- Buffalo recomienda que este aparato debe ser periódicamente probado (al menos anualmente) por una Persona Competente. Las pruebas deben incluir, entre otras: Inspección visual, ensayo de polaridad, puesta a tierra, continuidad de aislamiento y prueba de funcionamiento.



Introducción

Tómese unos minutos para leer este manual. El correcto mantenimiento y manejo de esta máquina proporcionará el mejor funcionamiento posible de su producto Buffalo.

Antes de usar el aparato por primera vez, limpie la superficie exterior con un paño humedecido en agua tibia y jabonosa.

Buffalo no se hace responsable de los fallos del producto en los casos siguientes:

- Si no se respetan correctamente las instrucciones de este manual.
- Si personal no cualificado o no autorizado ajusta el aparato.
- Si se usan piezas de repuesto no originales.
- Si el aparato no es manipulado y limpiado correctamente.
- Si el aparato se usa con propósitos para los cuales no ha sido diseñado.
- Si el aparato lo usa personal no cualificado o no familiarizado con el uso de la unidad.

Contenido del Conjunto

Se incluye:

- Horno por convección empotrado de BUFFALO
- Estante de rejilla para horno (x1)
- Manual de instrucciones

BUFFALO se enorgullece de su calidad y servicio y asegura que en el momento del embalaje, el contenido se suministró con plena funcionalidad y sin ningún defecto.

Si encontrara algún daño resultante del transporte, póngase en contacto inmediatamente con su distribuidor BUFFALO.

Instalación



Advertencia: La instalación, uso, mantenimiento o limpieza incorrectos del equipo, además de cualquier modificación no autorizada, puede causar daños materiales y lesiones mortales. Lea y comprenda detenidamente todas las instrucciones antes de la instalación.

Antes de instalar y usar el aparato, el usuario es responsable de que se respeten todas las normas de salud y seguridad relacionadas con el posicionamiento seguro, el espaciado, la ventilación, la instalación eléctrica y el riesgo de incendio.

- Extraiga el aparato de su envase, asegurándose de limpiar completamente todo el envoltorio protector, el plástico y los residuos de su superficie.
- Coloque la unidad sobre una superficie sólida, nivelada y resistente al calor. Evite colocarla sobre o cerca de materiales inflamables. Para que la ventilación sea adecuada, el aparato debe estar a una distancia mínima de 20 cm (7 pulgadas) de la pared o de cualquier otro objeto.
- Mantenga el aparato lejos del borde de la encimera y protéjalo de las salpicaduras de agua.

Para instalar un aparato Buffalo de la serie 600 encima del horno:

1. Extraiga la lámina perforada superior del horno.
2. Retire la lámina trasera del horno.
3. Coloque el aparato Buffalo de la serie 600 encima del horno (no hace falta extraer las patas).
4. Instale juntos el aparato y el horno con los pernos M5 suministrados.
5. Vuelva a instalar la lámina trasera del horno.

Cableado Eléctrico

El enchufe tiene que conectarse a una toma eléctrica adecuada.

Este aparato está conectado de la forma siguiente:

- Cable cargado (de color marrón) al terminal marcado como L
- Cable neutro (de color azul) al terminal marcado como N
- Cable de tierra (de color verde / amarillo) al terminal marcado como E

Este aparato debe conectarse a una toma de tierra.



Si tiene alguna duda, consulte a un electricista cualificado.

Los puntos de aislamiento eléctrico deben mantenerse libres de cualquier obstrucción. En caso de precisarse una desconexión de emergencia, deben estar disponibles de forma inmediata.

Funcionamiento



Antes del primer uso

Es posible que al cocinar por primera vez se noten olores extraños debido a los materiales aislantes y a los calentadores. Este olor desaparecerá en poco tiempo. Por lo tanto, antes del primer uso, deje el aparato en marcha a 250 °C durante 45 minutos.

Nota: Limpie bien todas las piezas antes del primer uso. Deje secar completamente.

Trabajar con el horno

1. Ajuste el mando de función en el modo deseado (solamente ventilador/solamente elemento superior/elemento superior con ventilador/ambos elementos con ventilador/elemento inferior con ventilador).
2. Seleccione la temperatura deseada del horno usando el termostato. El indicador de calentamiento se encenderá y el horno comenzará a precalentarse.
3. Una vez que el horno haya alcanzado la temperatura deseada, el indicador de calentamiento se apagará. Coloque los alimentos en el interior y cocínelos durante el tiempo deseado.
4. Una vez cocinados los alimentos, abra la puerta del horno y extraiga los alimentos con cuidado.
5. Después del uso, ajuste el termostato y el mando de función en la posición '0' para apagar el aparato. Permita que el horno se enfríe antes de limpiarlo cada día.

ADVERTENCIA: ¡Los alimentos y los recipientes del horno están muy calientes! Tenga cuidado al extraer el recipiente del horno. Abra con cuidado la puerta y extraiga los alimentos cocinados usando guantes para horno.

Restablecimiento de corte térmico

El aparato tiene un interruptor de seguridad de corte térmico. Si la temperatura excede los niveles de seguridad, el aparato cortará automáticamente la corriente.

El interruptor de corte térmico se encuentra en la parte trasera izquierda del horno. Para restablecer el aparato después de un período de enfriamiento suficiente:

1. Desatornille la tapa del interruptor de reinicio.
2. Presione con un instrumento de punta roma el pequeño interruptor de reinicio hasta que haga clic.
3. El dispositivo se reinicia y se puede usar con normalidad.

Limpeza, Cuidado y Mantenimiento

El aparato debe limpiarse diariamente después del uso; sin embargo, es posible que deba limpiarse con mayor asiduidad en función de la frecuencia de uso.

No limpiar el aparato regularmente puede causar averías frecuentes.

No utilice productos de limpieza abrasivos en el aparato.

1. Apague el aparato y desconéctelo de la red eléctrica.
2. Vacíe la cámara del horno y permita que el aparato se enfríe antes de limpiarlo.
3. El panel de control no puede sumergirse en agua, sin embargo, puede limpiarse con un paño húmedo.
4. Use detergente apto para limpiar la cámara del horno. Deje secar completamente, asegurándose de que no penetre humedad en el interior del aparato.
5. El cuerpo principal también puede limpiarse con agua tibia y jabonosa.
6. Después de limpiar según lo indicado anteriormente, use un paño seco para secar el aparato, asegurándose de que no haya agua en el elemento calefactor ni en el panel de control.

Limpeza de las piezas extraíbles

- Use agua tibia y jabonosa y un cepillo suave para limpiar los estantes.
- Seque completamente.

Especificaciones Técnicas

Nota: Debido a nuestro continuo programa de investigación y desarrollo, las especificaciones aquí expuestas pueden estar sujetas a cambios sin previo aviso.

Modelo	Tensión	Potencia (Máx.)	Margen de Temperaturas	Capacidad	Dimensiones al. x al. x p. (mm)	Peso neto
CU470-E	230 V 1N~, 50-60 Hz	3000 W	50 °C - 250 °C	Máx. 3 x GN1/ 1 recipiente	610 x 600 x 550	32 kg

Modelo	Tipo de enchufe
CU470-E	CEE 7/7

Resolución de problemas

Un técnico calificado debe realizar las reparaciones si es necesario.

Fallo	Causa probable	Acción
La unidad no funciona	El aparato no está conectado	Compruebe que el aparato esté enchufado correctamente y conectado
	El enchufe y el cable están dañados	Sustituya el enchufe o el cable
	Fallo de la fuente de alimentación de red	Compruebe la red eléctrica
El aparato no alcanza la temperatura establecida o el calentamiento es lento	Termostato averiado	Consulte con un técnico cualificado
	Elemento calefactor averiado	Consulte con un técnico cualificado
	Acumulación de grasa en la superficie de cocción	Limpie el aparato
El aparato se calienta pero la luz indicadora no se enciende	La luz indicadora ha expirado	Consulte con un técnico cualificado
El elemento indicador de calentamiento se enciende pero el aparato no se ha calentado	Termostato averiado	Consulte con un técnico cualificado
	Elemento calefactor averiado	Consulte con un técnico cualificado
	Termostato ajustado incorrectamente	Compruebe el termostato
Sin energía	Corte térmico activado	Compruebe que la máquina esté segura y que no presente daños obvios, a continuación, pulse el interruptor de restablecimiento

Cumplimiento

El logotipo WEEE en este producto o su documentación indica que no debe eliminarse como un residuo doméstico. Para ayudar a prevenir posibles daños a la salud humana y/o el medio ambiente, el producto debe eliminarse en un proceso de reciclaje aprobado y medioambientalmente seguro. Para obtener más información sobre cómo eliminar correctamente este producto, póngase en contacto con el proveedor del mismo o la autoridad local responsable de la eliminación de residuos en su zona.



Las piezas Buffalo han pasado estrictas pruebas de productos para cumplir las especificaciones y normas reguladoras establecidas por las autoridades internacionales, independientes y federales.

Los productos Buffalo han sido aprobados para exhibir el siguiente símbolo:



Reservados todos los derechos. Puede estar prohibida la reproducción o transmisión en cualquier forma o por cualquier medio electrónico, mecánico, de fotocopiado, registro o de otro tipo, de cualquier parte de estas instrucciones sin la autorización previa y por escrito de Buffalo.

Se ha hecho todo lo posible para garantizar que todos los datos son correctos en el momento de su publicación; sin embargo, Buffalo se reserva el derecho a modificar las especificaciones sin que medie notificación previa.

DECLARATION OF CONFORMITY

• Conformanceverklaring • Déclaration de conformité • Konformitätserklärung • Dichiarazione di conformità •
• Declaración de conformidad

Equipment Type • Uitrustingstype • Type d'équipement • Gerätetyp • Tipo di apparecchiatura • Tipo de equipo 600 Series Under Counter convection Oven		Model • Modèle • Modell • Modello • Modelo CU470(-E)
Application of Territory Legislation & Council Directives(s) Toepassing van Europese Richtlijn(en) • Application de la/des directive(s) du Conseil • Anwendbare EU-Richtlinie(n) • Applicazione delle Direttive • Aplicación de la(s) directiva(s) del consejo	Low Voltage Directive (LVD) - 2014/35/EU Electrical Equipment (Safety) Regulations 2016 EN 60335-1:2012 +A2:2019 EN 60335-2-42:2003/A1:2008 Electro-Magnetic Compatibility (EMC) Directive 2014/30/EU - recast of 2004/108/EC Electromagnetic Compatibility Regulations 2016 (S.I. 2016/1091) EN 55014-1:2021 EN 55014-2:2021 EN 61000-3-2: 2019 +A1:2021 IEC 61000-3-2:2018/AMD1:2020 EN IEC 61000-3-3: 2013 +A1:2019 +A2:2021 Restriction of Hazardous Substances Directive (RoHS) 2015/863 amending Annex II to Directive 2011/65/EU Restriction of the Use of Certain Hazardous Substances in Electrical and Electronic Equipment Regulations 2012 (S.I. 2012/3032)	
Producer Name • Naam fabrikant • Nom du producteur • Name des Herstellers • Nome del produttore • Nombre del fabricante		Buffalo

I, the undersigned, hereby declare that the equipment specified above conforms to the above Territory Legislation, Directive(s) and Standard(s).

Ik, de ondergetekende, verklaar hierbij dat de hierboven gespecificeerde uitrusting goedgekeurd is volgens de bovenstaande Richtlijn(en) en Standaard(en).

Je soussigné, confirme la conformité de l'équipement cité dans la présente à la / aux Directive(s) et Norme(s) ci-dessus
 Ich, der/die Unterzeichnende, erkläre hiermit, dass das oben angegebene Gerät der/den oben angeführten Richtlinie(n) und Norm(en) entspricht.

Il sottoscritto dichiara che l'apparecchiatura di sopra specificata è conforme alle Direttive e agli Standard sopra riportati.
 El abajo firmante declara por la presente que el equipo arriba especificado está en conformidad con la(s) directiva(s) y estándar(es) arriba mencionadas.

Date • Data • Date • Datum • Data • Fecha

29th Nov 2023

Signature • Handtekening • Signature • Unterschrift Firma • Firma

DocuSigned by:  B39382C9FD9C478... Ashley Hooper	DocuSigned by:  D352874F7FAB460... Eoghan Donnellan
---	---

Full Name • Volledige naam • Nom et prénom • Vollständiger Name • Nome completo • Nombre completo
Position • Functie • Fonction • Position • Qualifica • Posición

Group Head of Product Quality & Compliance	Commercial Manager/ Importer
---	-------------------------------------

Producer Address • Adres fabrikant • Adresse du producteur • Anschrift des Herstellers • Indirizzo del produttore • Dirección del fabricante

Fourth Way, Avonmouth, Bristol, BS11 8TB United Kingdom	Unit 9003, Blarney Business Park, Blarney, Co. Cork Ireland
--	--





UK	+44 (0)845 146 2887
Eire	
NL	040 – 2628080
FR	01 60 34 28 80
BE-NL	0800-29129
BE-FR	0800-29229
DE	0800 – 1860806
IT	N/A
ES	901-100 133



<http://www.buffalo-appliances.com/> 

CU470_ML_A5_v2_2024/02/02



600 Series Electric Boiling Tops

Instruction manual



EN	600 Series Electric Boiling Tops	2	DE	600 Serie Elektrische Kochfelder	20
	Instruction manual			Bedienungsanleitung	
NL	600-serie elektrische kookplaten	8	IT	Piani cottura elettrici Serie 600	26
	Gebruikshandleiding			Manuale di istruzioni	
FR	Plans de cuisson électriques série 600	14	ES	Fogones eléctricos serie 600	32
	Mode d'emploi			Manual de instrucciones	

Model • Model • Modèle • Modell • Modello • Modelo:
CU471 / CU472

Safety Instructions

DANGER OF HIGH VOLTAGE!

Electrical requirements:

Always switch off and disconnect the power supply to the appliance before installation, when not in use, before cleaning and maintenance/service.

This appliance should only be connected to the mains electricity supply by a qualified electrician. Connect the appliance into a suitable power supply with correct voltage and sufficient power capacity. Refer to the rating label on the appliance for voltage and wattage requirements.

Connect the appliance to a circuit protected by an appropriate RCD (Residual Current Device).

Under no circumstances put a plug on the cable (not for CU472-E).

Failure to comply with these safety instructions will release Buffalo from any responsibility and the warranty will become null and void.

- Position on a flat, stable surface.
- A service agent/qualified technician should carry out installation and any repairs if required. Do not remove any components on this product.
- Consult Local and National Standards to comply with the following:
 - Health and Safety at Work Legislation
 - BS EN Codes of Practice
 - Fire Precautions
 - IEE Wiring Regulations
 - Building Regulations

- This is an attended appliance and must be supervised when in use.
- Switch off after use.
- If boiling top overheats then Switch Off Immediately.
- **Caution! Hot surface!**
- DO NOT immerse the appliance in water.
- DO NOT clean with jet/pressure washers.
- DO NOT move or carry the appliance when it is switched on.
- DO NOT leave the appliance unattended during operation.
- In case of fire, Never pour water onto hot oil or fat.
- During and after cooking, the unit is still hot. Never touch the surface to avoid scalding.
- Suitable for indoor use only.
- Slippery materials such as oil spilled on the ground during use must be wiped away. Otherwise it will cause the ground to be slippery.
- Keep all packaging away from children. Dispose of the packaging in accordance to the regulations of local authorities.
- If the power cord is damaged, it must be replaced by a Buffalo agent or a recommended qualified technician in order to avoid a hazard.
- This appliance is not intended for use by persons (including children) with reduced physical, sensory or mental capabilities, or lack of experience or knowledge, unless they have been given supervision or instruction concerning the use of the appliance by a person responsible for their safety.
- Children should be supervised to ensure that they do not play with the appliance.
- Buffalo recommend that this appliance should be periodically tested (at least annually) by a Competent Person. Testing should include, but not be limited to: Visual Inspection, Polarity Test, Earth Continuity, Insulation Continuity and Functional Testing.



Introduction

Please take a few moments to carefully read through this manual. Correct maintenance and operation of this machine will provide the best possible performance from your Buffalo product.

Buffalo will not accept liability for product failures in the event that:

- The instructions in this manual have not been followed correctly.
- Unqualified or unauthorized personnel have adjusted the appliance.
- Non-original spare parts are used.
- The appliance has not been handled and cleaned correctly.
- The appliance has been used for a purpose for which it was not intended.
- The appliance is used by personnel not trained or unfamiliar with the usage of the unit.

Pack Contents

The following is included:

- BUFFALO boiling top
- Instruction manual

BUFFALO prides itself on quality and service, ensuring that at the time of unpacking the contents are supplied fully functional and free of damage.

Should you find any damage as a result of transit, please contact your BUFFALO dealer immediately.

Installation



Warning: Incorrect installation, operation, maintenance or cleaning of the equipment, as well as any modification can cause property damage and personal casualty. Fully read and understand all instructions before installation.

Before installation and operation, it is the user's responsibility to ensure that all Health & Safety regulations concerning safe positioning, spacing, ventilation, electrical installation, and fire risk, are complied with.

- Remove the appliance from the packaging, ensuring that all protective packaging, plastic and residues are thoroughly cleaned from its surfaces.
- Place the unit on a heat-resistant surface (Or boiling top stand if purchased). Avoid placing it on or close to flammable materials. Maintain a distance of 20cm (7 inches) between the appliance and walls or other objects for ventilation.
- Keep the unit away from splashing water and countertop's edge.

Electrical wiring

DANGER of electric shock from incorrect connection

There is a danger to life if the wires are incorrectly connected.

Connection to a suitable power supply should only be carried out by a qualified and competent electrical engineer.

Warning: The fixed wiring of the power cord connection must be equipped with a disconnect device (leakage protection switch) with a contact distance greater than 30mm according to the wiring rules.

Connect the unit in accordance with the applicable regulations of your country, federal state, city or local authority.

Connect the unit to a standard energy supply network.

For a proper electrical connection, adjust the power ratings to the local circumstances and requirements.

 Equipotential bonding terminal in electrical appliances is to connect exposed metal and conductive

parts of electrical devices and other devices in electrical appliances with artificial or natural grounding conductors to reduce potential differences (reduce and prevent the risk of electric shock).

- This appliance is supplied unplugged and require hardwiring to a suitable electrical power supply.
CU471 requires a $2 \times 2 \text{ kW} + 2 \times 1.5 \text{ kW} = 7 \text{ kW}$ 400V 3NPE three-phase circuit at 50Hz
CU472 requires a $2 \text{ kW} + 1.5 \text{ kW} = 3.5 \text{ kW}$ 230V NPE one-phase circuit at 50Hz
- Connect the wires correctly according to their colour coding. This appliance is wired as follows:

Wire colour	Wire function	To terminals of power supply
Yellow/green	Earth wire, protective conductor	Terminal marked E
Blue	Neutral wire, neutral conductor	Terminal marked N
Brown, grey and black	Live wires, Phase L1, L2, L3	Terminal marked L1, L2, L3

- The appliance must be earthed. If in doubt consult a qualified electrician.
- Electrical isolation points must be kept clear of any obstructions. In the event of any emergency disconnection being required they must be readily accessible.

Electrical wiring (for CU472-E only)

The plug is to be connected to a suitable mains socket.

This appliance is wired as follows:

- Live wire (coloured brown) to terminal marked L
- Neutral wire (coloured blue) to terminal marked N
- Earth wire (coloured green/yellow) to terminal marked E

This appliance must be earthed.

If in doubt consult a qualified electrician.

Electrical isolation points must be kept clear of any obstructions. In the event of any emergency disconnection being required they must be readily accessible.



Operation

Model shown: CU471

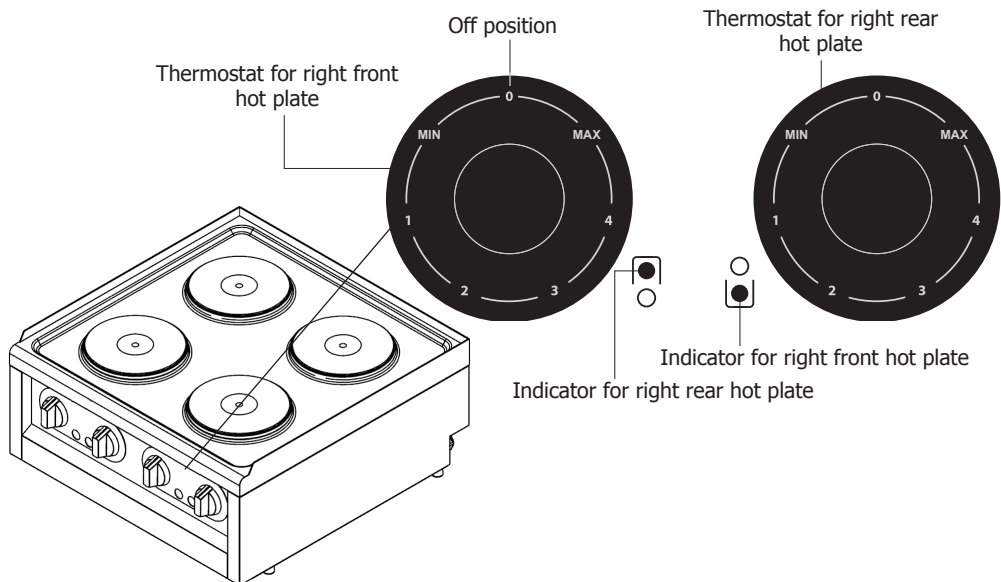

Note: Before first time use, clean all parts well and dry completely. Ensure to place the hob on a solid level surface and set all thermostats to the Off positions.

1. Place the pot with food on the hob.
- Caution:** Never place empty containers on the hot plates after the appliance is on.
2. Turn the thermostat clockwise/anticlockwise to set the required power setting.
3. After cooking is completed, remove the pot from the appliance.
4. Turn the thermostat to "0" position after use. Then disconnect the appliance from the power supply.
5. Clean the appliance after it has cooled down.

Tips for use

- If you operate the hotplates without pots and pans, you will damage the product.
- Place the pots so that they are centred on the hotplates. When you want to put the pot on another cooking zone, lift it instead of sliding them to the desired cooking zone.
- Do not use unstable and easily tipped utensils on the hob. Do not place pot or pan lids on hot plates.
- Do not place aluminium and plastic containers on the appliance as it may be hot.
- Thaw frozen food before cooking. Splashes can damage the hob surface and cause a fire.
- Never fill the pan more than one-third full of oil. Do not leave it unattended while heating the oil. Extremely hot oil is a fire hazard. If oil catches fire, cover it with a fire blanket or wet cloth. Turn off the stove if it's safe to do so.
- Do not let any objects fall onto the hob. Even small objects can damage the hob. If the surface is damaged in any way, for example visible cracks, switch the product off immediately to reduce the risk of electric shock.

WARNING: The pot and pans are very hot! Take care when removing from the hot plate. If necessary, wear heat protective gloves.

Cleaning, Care & Maintenance

The appliance should be cleaned after each day's operation; however it may require cleaning more often, depending on the volume carried out.

Failure to clean the appliance regularly may cause frequent malfunctions.

Do not use any abrasive cleaning agents on the appliance.

1. Switch off the hob and disconnect from the power supply.
2. Remove all pots/pans and allow the appliance to cool before cleaning.
3. The control unit cannot be immersed in water, but can be wiped down with a damp cloth.
4. Use a suitable detergent to clean the main body.
5. The main body can also be cleaned with warm soapy water. Let it dry well, ensuring no moisture enters the inside of the appliance.
6. Use a dry cloth to clean the appliance to ensure there is no water on the heating element and control panel.

Technical Specifications

Note: Due to our continuing program of research and development, the specifications herein may be subject to change without notice.

Model	Voltage	Power (Max.)	Temperature Range	Cooking plate	Dimensions h x w x d (mm)	Net Weight
CU471	380V 3N~, 50-60Hz	7kW	90°C - 450°C	4 x Ø 180mm	600 x 600 x 240	11.5 kg
CU472 CU472-E	230V 1N~, 50-60Hz	3.5kW	90°C - 450°C	2 x Ø 180mm	400 x 600 x 240	8.4 kg

Model	Plug type
CU471/CU472	N.A.
CU472-E	CEE 7/7

Troubleshooting

A qualified technician must carry out repairs if required.

Fault	Probable Cause	Solution	
The unit is not working	The unit is not switched on	Check the residual current relay and the overcurrent fuse in the power supply line and switch on	Check the unit is plugged in correctly and switched on (For CU472-E only)
	Plug or lead is damaged	Replace Plug or lead	
	Mains power supply fault	Check mains power supply	
Appliance does not reach set temperature, or slow to heat up	Faulty thermostat	Consult a qualified technician	
	Faulty heating element	Consult a qualified technician	
	Build-up of fat on cooking surface	Clean the appliance	
Hot plate overheats or starts to smoke	Heater limiter damaged	Switch Off. If the hot plate fails to work after cooling down, consult a qualified technician	

Compliance

The WEEE logo on this product or its documentation indicates that the product must not be disposed of as household waste. To help prevent possible harm to human health and/or the environment, the product must be disposed of in an approved and environmentally safe recycling process. For further information on how to dispose of this product correctly, contact the product supplier, or the local authority responsible for waste disposal in your area.



Buffalo parts have undergone strict product testing in order to comply with regulatory standards and specifications set by international, independent, and federal authorities.

Buffalo products have been approved to carry the following symbol:



All rights reserved. No part of these instructions may be produced or transmitted in any form or by any means, electronic, mechanical, photocopying, recording or otherwise, without the prior written permission of Buffalo. Every effort is made to ensure all details are correct at the time of going to press, however, Buffalo reserves the right to change specifications without notice.

Veiligheidsinstructies

GEVAAR DOOR HOOGSPANNING!

Elektrische vereisten:

Schakel het apparaat altijd uit en haal de stekker uit het stopcontact voordat u het apparaat installeert, wanneer niet in gebruik en vóór reiniging en onderhoud/ reparatie.

Dit apparaat mag alleen door een gekwalificeerde elektricien op het elektriciteitsnet worden aangesloten. Bekabel het apparaat aan een geschikte stroomvoorziening met de juiste spanning en voldoende stroomcapaciteit. Raadpleeg het typeplaatje op het apparaat voor de vereisten wat betreft spanning en wattage.

Sluit het apparaat aan op een circuit dat wordt beveiligd door een geschikte aardlekschakelaar (RCD) (niet voor CU472-E).

Bevestig in geen enkel geval een stekker aan de kabel (niet voor CU472-E).

Het niet naleven van deze veiligheidsinstructies zal Buffalo ontheffen van elke verantwoordelijkheid en de garantie wordt ongeldig.

- Plaats het product op een vlakke en stabiele ondergrond.
- De installatie en eventuele reparaties dienen door een servicetechnicus/vaktechnicus te worden uitgevoerd. Verwijder geen enkel onderdeel op dit product.
- Raadpleeg de lokale en nationale normen om te voldoen aan het volgende:
 - Wetgeving van gezondheid en veiligheid op de werkplaats
 - BS EN-praktijkcodes
 - Brandpreventie
 - IEE bekabelingsnormen
 - Bouwverordeningen

- Dit apparaat moet tijdens gebruik in de gaten worden gehouden.
- Schakel het apparaat na gebruik uit.
- Schakel de kookplaat onmiddellijk uit als deze oververhit raakt.
- **Opgelet! Heet oppervlak!**
- Dompel het apparaat NIET onder in water. 
- Maak het NIET schoon met hogedrukreinigers.
- Verplaats of draag het apparaat NIET wanneer deze is ingeschakeld.
- Laat het apparaat tijdens gebruik NIET onbeheerd achter.
- Giet in het geval van brand nooit water op hete olie of vet.
- Het apparaat is tijdens en ook na het koken nog heet. Raak de oppervlakte nooit aan om brandwonden te voorkomen.
- Uitsluitend geschikt voor gebruik binnenshuis.
- Glibberige substanties zoals olie die tijdens het gebruik op de grond wordt gemorst, moeten worden weggeveegd. De vloer kan anders erg glad worden.
- Laat verpakkingsmateriaal niet binnen handbereik van kinderen. Dank verpakkingsmateriaal af in overeenstemming met de regelgeving van de plaatselijke autoriteiten.
- Indien de stroomkabel beschadigd is geraakt, dient men deze door een Buffalo-technicus of een aanbevolen vaktechnicus te laten vervangen om gevaarlijke situaties te vermijden.
- Dit apparaat is niet bedoeld voor gebruik door personen met lichamelijke, zintuiglijke of mentale beperkingen (inclusief kinderen) of met gebrek aan ervaring of kennis tenzij zij hierin worden begeleid of zijn opgeleid in het gebruik van het apparaat door een persoon, die verantwoordelijk is voor hun veiligheid.
- Houd kinderen onder toezicht zodat zij het apparaat niet als speelgoed gebruiken.
- Buffalo beveelt aan dat dit apparaat periodiek (minstens jaarlijks) door een bevoegd persoon wordt getest. Testen moeten omvatten, maar zijn niet beperkt tot: Visuele inspectie, polariteitstest, continuïteit van aarding, continuïteit van isolatie en functionele test.

Inleiding

Neem de tijd en lees deze handleiding aandachtig door. Een correct gebruik en onderhoud van deze machine waarborgt de beste prestaties voor uw Buffalo-product.

Buffalo kan niet aansprakelijk worden gesteld voor productstoringen in het geval dat:

- De instructies in deze handleiding niet juist zijn opgevolgd.
- Ongekwalificeerd of onbevoegd personeel het apparaat heeft aangepast.
- Niet-originele reserveonderdelen zijn gebruikt.
- Het apparaat onjuist is gehanteerd en gereinigd.
- Het apparaat is gebruikt voor een doeleinde waarvoor deze niet was bestemd.
- Het apparaat wordt gebruikt door personeel dat niet is opgeleid of onbekend is met hoe het apparaat moet worden gebruikt.

Verpakkingsinhoud

Het volgende is inbegrepen:

- BUFFALO-kookplaat
- Gebruikshandleiding

BUFFALO is trots op kwaliteit en service en zorgt ervoor dat op het moment van uitpakken de inhoud volledig functioneel en vrij van schade wordt geleverd.

Mocht uw product tijdens transport zijn beschadigd, neem dan onmiddellijk contact op met uw BUFFALO-dealer.

Installatie

Waarschuwing: Onjuiste installatie, bediening, onderhoud of reiniging van de apparatuur, evenals modificaties, kunnen leiden tot schade aan eigendommen en persoonlijk letsel. Lees en begrijp alle instructies volledig voorafgaand aan de installatie.

Vóór installatie en gebruik is het de verantwoordelijkheid van de gebruiker om ervoor te zorgen dat aan alle gezondheids- en veiligheidsvoorschriften wordt voldaan met betrekking tot veilige plaatsing, afstand, ventilatie, elektrische installatie en brandrisico.

- Haal het apparaat uit de verpakking en zorg ervoor de oppervlakken grondig schoon te maken en alle beschermende verpakking, plastic en resten zijn verwijderd.
- Plaats het apparaat op een hittebestendig oppervlak (of op een kookplaatsteun indien aangeschaft). Plaats het niet op of in de buurt van ontvlambare materialen. Behoud een afstand van 20 cm (7 inch) tussen het apparaat en wanden of andere voorwerpen voor voldoende ventilatie.
- Houd het apparaat uit de buurt van spetterend water en de rand van het aanrecht.

Elektrische bedrading

⚠ GEVAAR door elektrische schokken wegens onjuiste aansluiting

Er bestaat levensgevaar als de draden verkeerd worden aangesloten.

Aansluiting op een geschikte stroomvoorziening mag alleen worden uitgevoerd door een gekwalificeerde en competente elektrotechnicus.

Waarschuwing: De vaste bedrading van de voedingskabelaansluiting moet volgens de bedradingsrichtlijnen zijn voorzien van een ontkoppelingsinrichting (aardlekschakelaar) met een contactafstand van groter dan 30 mm.

Sluit het apparaat aan in overeenstemming met de geldende voorschriften van uw land, deelstaat, woonplaats of gemeente.

Sluit het apparaat aan op een standaard elektriciteitsnet.

Pas voor een goede elektrische aansluiting het vermogen aan de plaatselijke omstandigheden en vereisten aan.



Een potentiaalvereffeningsklem in elektrische apparaten is bedoeld om blootgestelde metalen en

geleidende delen van elektrische apparaten en andere eenheden in elektrische apparaten te verbinden met kunstmatige of natuurlijke aardgeleiders om potentiaalverschillen te verminderen (het risico op elektrische schokken verminderen en voorkomen).

- Dit apparaat wordt losgekoppeld geleverd en moet worden aangesloten op een geschikte stroomvoorziening.

CU471 vereist een $2 \times 2 \text{ kW} + 2 \times 1,5 \text{ kW} = 7 \text{ kW}$ 400V 3NPE driefasig circuit bij 50Hz

- Sluit de draden aan volgens hun kleurcodering. De bedrading van dit apparaat is als volgt:

Draadkleur	Draadfunctie	Naar voedingsklemmen
Geel/groen	Aarddraad, beschermende geleider	Klem met markering E
Blaauw	Neutrale draad, neutrale geleider	Klem met markering N
Bruin, grijs en zwart	Live draden, fase L1, L2, L3	Klem met markering L1, L2, L3

- Het apparaat moet worden geaard. Bij twijfels raadpleeg een vakkundige elektricien.
- De elektrische isolatiepunten mogen niet worden geblokkeerd. In geval van een nooduitschakeling moeten de isolatiepunten direct toegankelijk zijn.

Elektrische bedrading (alleen voor CU472-E)

Men dient de stekker op een geschikt stopcontact aan te sluiten.

De bedrading van dit apparaat is als volgt:

- Stroomkabel (bruin) naar de aansluitklem gemarkeerd met L
- Neutraalkabel (blauw) naar de aansluitklem gemarkeerd met N
- Aardekabel (groen/geel) naar de aansluitklem gemarkeerd met E

Dit apparaat moet worden geaard.

Bij twijfels raadpleeg een vakkundige elektricien.

De elektrische isolatiepunten mogen niet worden geblokkeerd. In geval van een nooduitschakeling moeten de isolatiepunten direct toegankelijk zijn.



Gebruik

Afgebeeld model: CU471

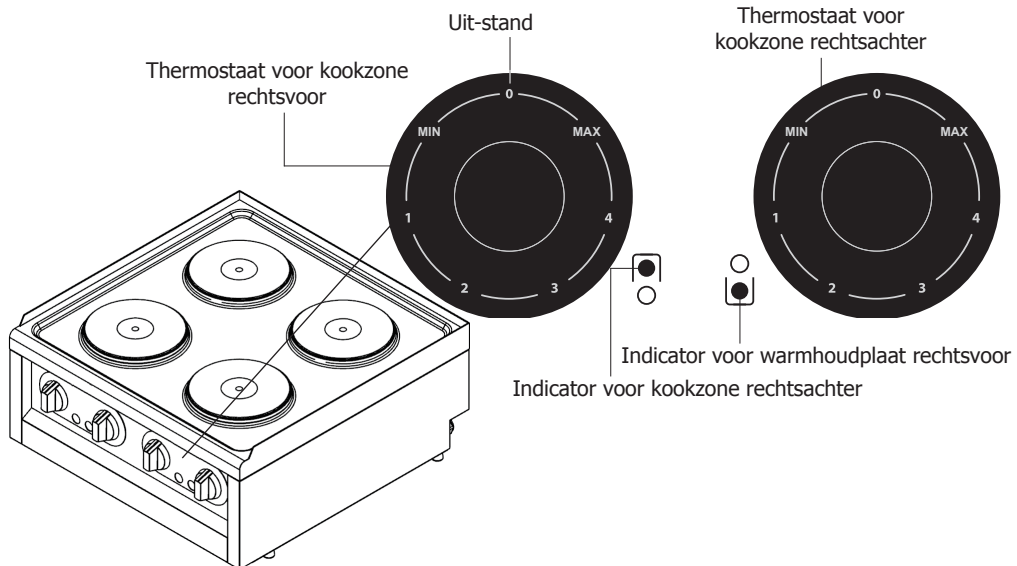

Opmerking: Maak alle onderdelen goed schoon en droog ze volledig vóór het eerste gebruik. Zorg ervoor dat u de kookplaat op een stevig, vlak oppervlak plaatst en zet alle thermostaten op de uit-stand.

1. Plaats de pot met het voedsel op de kookzone.

Opgelet: Plaats nooit lege containers op de kookzones nadat het apparaat is ingeschakeld.

2. Draai de thermostaat rechtsom/linksom om de gewenste vermogensinstelling in te stellen.
3. Verwijder de pot van het apparaat nadat het koken is voltooid.
4. Draai de thermostaat na gebruik naar de stand "0". Koppel het apparaat vervolgens los van de stroomvoorziening.
5. Maak het apparaat schoon nadat deze is afgekoeld.

Tips voor gebruik

- Als u de kookplaat zonder potten en pannen laat werken, zult u het product beschadigen.
- Plaats de potten zodanig dat deze in het midden van de kookzones staan. Wanneer u de pan op een andere kookzone wilt zetten, pakt u deze op in plaats van hem naar de gewenste kookzone te schuiven.
- Gebruik geen onstabiel keukengerei dat gemakkelijk omvalt op de kookplaat. Leg deksels van potten en pannen niet op de kookzones.
- Plaats geen aluminium of plastic containers op het apparaat, aangezien deze heet kan zijn.
- Ontdooi bevroren voedsel voordat u het kookt. Spetters kunnen het oppervlak van de kookplaat beschadigen en brand veroorzaken.
- Vul pannen nooit voor meer dan een derde met olie. Laat het product niet onbeheerd achter tijdens het verwarmen van olie. Extreem hete olie vormt een brandgevaar. Als olie vlam vat, dek het dan af met een blusdeken of een natte doek. Schakel de kookplaat uit als het veilig is om dat te doen.
- Laat geen voorwerpen op de kookplaat vallen. Zelfs kleine voorwerpen kunnen de kookplaat beschadigen. Als het oppervlak op welke manier dan ook is beschadigd, bijvoorbeeld zichtbare scheuren, schakel het product dan onmiddellijk uit om het risico op elektrische schokken te verminderen.

WAARSCHUWING: De potten en pannen zijn erg heet! Wees voorzichtig wanneer u deze van de kookplaat verwijderd. Draag indien nodig hittebeschermende handschoenen.

Reiniging, zorg & onderhoud

Het apparaat dient elke dag na gebruik te worden schoongemaakt; afhankelijk van hoe vaak het apparaat wordt gebruikt, kan het echter nodig zijn om deze vaker te reinigen. Het apparaat niet regelmatig schoonmaken, kan tot frequente storingen leiden. Gebruik geen schurende reinigingsmiddelen op het apparaat.

1. Schakel de kookplaat uit en koppel deze los van de stroomvoorziening.
2. Verwijder alle potten/pannen en laat het apparaat afkoelen voordat u deze schoonmaakt.
3. Het bedieningspaneel mag niet in water worden ondergedompeld, maar kan met een vochtige doek worden afgeveegd.
4. Gebruik een geschikt schoonmaakmiddel om de hoofdbehuizing te reinigen.
5. De hoofdbehuizing kan ook worden gereinigd met een warm sopje. Laat alles goed drogen en zorg ervoor dat er geen vocht binnenin het apparaat terechtkomt.
6. Gebruik een droge doek om het apparaat af te vegen, zodat er geen water op het verwarmingselement en het bedieningspaneel zit.

Technische specificaties

Opmerking: Als gevolg van ons voortdurende programma van onderzoek en ontwikkeling, kunnen de specificaties hierin zonder voorafgaande kennisgeving worden gewijzigd.

Model	Spanning	Vermogen (max.)	Temperatuurbereik	Kookplaat	Afmetingen h x b x d (mm)	Netto gewicht
CU471	380V 3N~, 50-60Hz	7kW	90 - 450°C	4 x Ø 180mm	600 x 600 x 240	11,5kg
CU472 CU472-E	230V 1N~, 50-60Hz	3,5kW	90 - 450°C	2 x Ø 180mm	400 x 600 x 240	8,4kg

Model	Type stekker
CU471/CU472	N.V.T
CU472-E	CEE 7/7

Probleemoplossing

Indien nodig moet een gekwalificeerde technicus reparaties uitvoeren.

Probleem	Mogelijke oorzaak	Oplossing	
De eenheid werkt niet	Het apparaat staat uit	Controleer de aardlekrelais en overstroomzekerings in de voedingsleiding en schakel in	Controleer of de stroomkabel van het apparaat is aangesloten en of het apparaat is ingeschakeld (alleen voor CU472-E)
	Stekker of kabel is beschadigd	Vervang de stekker of kabel	
	Storing in de netvoeding	Controleer de netvoeding	
Het apparaat bereikt de ingestelde temperatuur niet of het duurt lang om op te warmen	Thermostaat is defect	Raadpleeg een gekwalificeerde technicus	
	Defect verwarmingselement	Raadpleeg een gekwalificeerde technicus	
	Opgehoopt vet op het kookoppervlak	Reinig het apparaat	
De kookplaat raakt oververhit of begint te roken	Beschadigde verwarmingsbegrenzer	Schakel het apparaat uit. Als de kookplaat na het afkoelen niet meer werkt, raadpleeg dan een gekwalificeerde technicus.	

Productconformiteit

Het WEEE-logo op dit product of in de bijbehorende documentatie geeft aan dat het product niet onder huisvuil valt en als zodanig ook niet mag worden verwerkt. Ter preventie van mogelijke gevaren voor de gezondheid van personen en/of voor het milieu, dient men dit product in overeenstemming met het voorgeschreven en milieuvriendelijke recyclingproces als afval te verwerken. Raadpleeg uw productleverancier of uw plaatselijk afvalverwerkingsbedrijf voor meer informatie over de juiste afvalverwerking van dit product.

De onderdelen van Buffalo-producten hebben strenge producttesten ondergaan om te voldoen aan wettelijke regels en specificaties die door internationale, onafhankelijke en landelijke overheden worden voorgeschreven.

Producten van Buffalo zijn goedgekeurd om het volgende symbool te dragen:



Alle rechten voorbehouden. Het is verboden om deze handleiding, hetzij volledig of gedeeltelijk, elektronisch of mechanisch te reproduceren, kopiëren, op opslagmedia op te slaan of op enigerlei wijze over te dragen, zonder voorafgaande goedkeuring van Buffalo.

Wij hebben er alles aan gedaan om er zeker van te zijn dat op publicatiedatum van de handleiding alle details correct zijn, desondanks, behoudt Buffalo het recht voor om specificaties zonder aankondiging te wijzigen.

Consignes de sécurité

 **DANGER DE HAUTE TENSION !**

Exigences électriques :

Veillez à toujours éteindre et débrancher l'appareil avant de l'installer, lorsqu'il n'est pas utilisé, avant de le nettoyer et d'en assurer le suivi ou l'entretien.

Cet appareil ne doit être branché sur le réseau électrique que par un électricien qualifié. Raccordez l'appareil à une source d'alimentation appropriée, avec une tension correcte et une capacité de puissance suffisante. Reportez-vous à la plaque signalétique de l'appareil pour connaître les exigences en matière de tension et de puissance.

Branchez l'appareil sur un circuit protégé par un disjoncteur différentiel approprié (pas pour CU472-E).

Ne mettez en aucun cas une fiche sur le câble (pas pour CU472-E).

En cas de non-respect de ces consignes de sécurité, Buffalo sera dégagé de toute responsabilité et la garantie sera nulle et non avenue.

- Placez l'appareil sur une surface plane, stable.
- L'installation et les éventuelles réparations doivent être confiées à un dépanneur/technicien qualifié. Ne retirez aucun élément de ce produit.
- Consultez les normes locales et nationales pour vous conformer à ce qui suit :
 - lois sur l'hygiène et la sécurité au travail
 - codes de bonnes pratiques BS EN
 - précautions contre le risque d'incendie
 - réglementations sur les branchements électriques IEE
 - règlements sur la construction

- Il s'agit d'un appareil qui doit être surveillé lorsqu'il est utilisé.
- Éteignez l'appareil après l'avoir utilisé.
- Si le plan de cuisson surchauffe, éteignez-le immédiatement.
- **Attention ! Surface chaude !**
- NE plongez PAS l'appareil dans l'eau. 
- NE nettoyez PAS avec des nettoyeurs à jet ou à pression.
- NE déplacez ou ne portez PAS l'appareil quand il est allumé.
- NE laissez PAS l'appareil sans surveillance pendant son fonctionnement.
- En cas d'incendie, ne versez jamais d'eau sur de l'huile ou de la graisse chaude.
- Pendant et après la cuisson, l'appareil est encore chaud. Ne touchez jamais la surface pour éviter de vous brûler.
- Convient uniquement à un usage intérieur.
- Les substances glissantes telles que l'huile répandue sur le sol pendant l'utilisation doivent être essuyées. Sinon, cela rendra le sol glissant.
- Gardez les emballages hors de portée des enfants. Débarrassez-vous des emballages conformément aux réglementations des autorités locales.
- Un cordon d'alimentation endommagé doit être remplacé par un agent Buffalo ou un technicien qualifié recommandé, pour éviter tout danger.
- Cet appareil n'a pas été conçu pour être utilisé par des personnes (enfants inclus) à capacités physiques, sensorielles ou mentales réduites ou ne disposant pas d'une expérience ou de connaissances suffisantes, à moins que lesdites personnes n'aient été formées ou instruites quant à son utilisation, par une personne responsable de leur sécurité.
- Les enfants doivent être surveillés pour s'assurer qu'ils ne jouent pas avec l'appareil.
- Buffalo recommande de faire tester régulièrement cet appareil (une fois par an au minimum) par une personne compétente. Les tests doivent inclure, sans s'y limiter, les éléments suivants : inspection visuelle, test de polarité, continuité de la terre, continuité de l'isolation et test fonctionnel.

Introduction

Nous vous invitons à consacrer quelques instants à lire attentivement de ce mode d'emploi. L'entretien et l'utilisation appropriés de cette machine vous permettront de tirer le meilleur de votre produit Buffalo.

Buffalo décline toute responsabilité en cas de défaillance du produit dans la mesure où :

- Les instructions de ce manuel n'ont pas été bien respectées.
- Des personnes non qualifiées ou non autorisées ont procédé au réglage de l'appareil.
- Des pièces de rechange non originales sont utilisées.
- L'appareil n'a pas été manipulé et nettoyé correctement.
- L'appareil a été utilisé à des fins non prévues.
- L'appareil est utilisé par du personnel inexpérimenté ou non familiarisé avec l'utilisation de l'appareil.

Contenu de l'emballage

Les éléments suivants sont inclus :

- Plan de cuisson BUFFALO
- Mode d'emploi

BUFFALO attache une grande importance à la qualité et au service et veille à fournir des produits en parfait état opérationnel, parfaitement intacts au moment de l'emballage.

Nous vous prions de contacter votre revendeur BUFFALO immédiatement si vous constatez un dommage quelconque survenu pendant le transport du produit.

Installation

Avertissement : L'installation, l'utilisation, l'entretien ou le nettoyage incorrects de l'appareil, ainsi que toute modification, peuvent entraîner des dommages matériels et corporels. Lisez attentivement et assurez-vous d'avoir bien compris toutes les instructions avant d'installer l'appareil.

Avant l'installation et l'utilisation de l'appareil, il incombe à l'utilisateur de s'assurer que toutes les règles de santé et de sécurité relatives au positionnement, à l'espacement, à la ventilation, à l'installation électrique et au risque d'incendie sont respectées.

- Retirez l'appareil de son emballage, en veillant à ce que tous les emballages de protection, le plastique et les résidus soient soigneusement nettoyés de ses surfaces.
- Placez l'appareil sur une surface résistante à la chaleur (ou sur un support pour plan de cuisson si vous l'avez acheté). Évitez de le placer sur des matériaux inflammables ou à leur proximité. Maintenez une distance de 20 cm entre l'appareil et les murs ou autres objets pour assurer la ventilation.
- Tenez l'appareil éloigné des éclaboussures d'eau et du bord du comptoir.

Raccordement électrique

⚠ RISQUE d'électrocution en cas de mauvais branchement

Un mauvais branchement des fils peut entraîner un danger de mort.

Le branchement à une alimentation électrique appropriée ne doit être effectué que par un ingénieur électricien qualifié et compétent.

Avertissement : Le câblage fixe du branchement du cordon d'alimentation doit être équipé d'un dispositif de débranchement (interrupteur de protection contre les fuites) dont la distance de contact est supérieure à 30 mm, conformément aux règles de câblage.

Branchez l'appareil conformément aux réglementations en vigueur dans votre pays, État fédéral, ville ou autorité locale.

Branchez l'appareil sur un réseau d'alimentation électrique standard.

Pour un branchement électrique correct, adaptez les puissances nominales aux conditions et exigences locales.



La borne de connexion équipotentielle des appareils électriques sert à relier les parties métalliques

et conductrices exposées des appareils électriques et d'autres dispositifs des appareils électriques à des conducteurs de terre artificiels ou naturels afin de réduire les différences de potentiel (réduire et prévenir le risque d'électrocution).

- Cet appareil est livré non branché et doit être raccordé à une source d'alimentation électrique appropriée. Le CU471 nécessite un circuit triphasé de $2 \times 2 \text{ kW} + 2 \times 1,5 \text{ kW} = 7 \text{ kW}$ 400 V 3NPE pour une fréquence de 50 Hz.
- Branchez les fils correctement en respectant leur code couleur. Cet appareil est câblé comme suit :

Couleur des fils	Fonction du fil	Vers les bornes de l'alimentation électrique
Jaune/vert	Fil de terre, conducteur de protection	Borne marquée E
Bleu	Fil neutre, conducteur neutre	Borne marquée N
Marron, gris et noir	Fils sous tension, phase L1, L2, L3	Borne marquée L1, L2, L3

- L'appareil doit être en contact avec la terre. En cas de doute, consultez un électricien qualifié.
- Les points d'isolation électrique doivent être libres de toute obstruction. En cas de débranchement requis en urgence, ils doivent être facilement accessibles.

Raccordement électrique (pour CU472-E uniquement)

La fiche doit être branchée à la prise secteur qui convient.

Cet appareil est câblé comme suit :

- Fil conducteur (brun) à la borne marquée L
- Fil neutre (bleu) à la borne marquée N
- Fil de terre (vert/jaune) à la borne marquée E

Cet appareil doit être mis à la terre.

En cas de doute, consultez un électricien qualifié.

Les points d'isolation électrique doivent être libres de toute obstruction. En cas de débranchement requis en urgence, ils doivent être facilement accessibles.



Fonctionnement

Modèle illustré : CU471

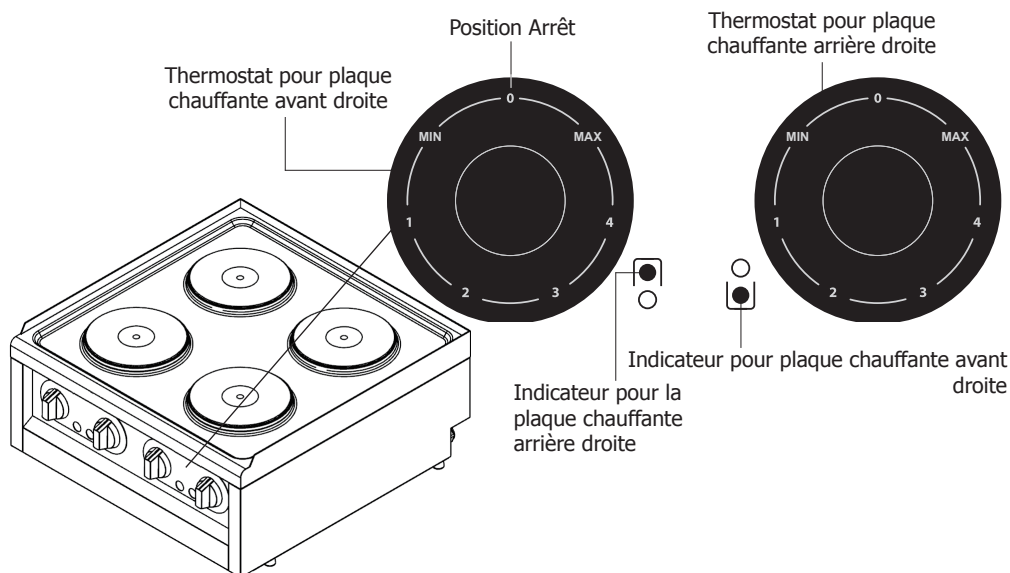

Remarque : Avant d'utiliser l'appareil pour la première fois, nettoyez bien toutes les pièces et séchez-les complètement. Veillez à placer la table de cuisson sur une surface plane et solide et réglez tous les thermostats sur la position Arrêt.

1. Placez la casserole contenant les aliments sur la table de cuisson.
- Attention :** Ne placez jamais de récipients vides sur les plaques chauffantes lorsque l'appareil est en marche.
2. Tournez le thermostat dans le sens des aiguilles d'une montre/dans le sens inverse des aiguilles d'une montre pour régler la puissance souhaitée.
 3. Une fois la cuisson terminée, retirez la casserole de l'appareil.
 4. Mettez le thermostat sur la position « 0 » après utilisation. Débranchez ensuite l'appareil de l'alimentation électrique.
 5. Nettoyez l'appareil une fois qu'il a refroidi.

Conseils d'utilisation

- Si vous utilisez les plaques de cuisson sans casseroles, vous risquez d'endommager le produit.
- Placez les casseroles de manière à ce qu'elles soient centrées sur les plaques de cuisson. Lorsque vous souhaitez placer la casserole sur une autre zone de cuisson, soulevez-la au lieu de la faire glisser jusqu'à la zone de cuisson souhaitée.
- N'utilisez pas d'ustensiles instables et susceptibles de basculer sur la table de cuisson. Ne placez pas de couvercles de casseroles ou de poêles sur des plaques chauffantes.
- Ne placez pas de récipients en aluminium ou en plastique sur l'appareil, car ils peuvent devenir brûlants.
- Décongelez les aliments surgelés avant de les faire cuire. Les éclaboussures peuvent endommager la surface de la table de cuisson et provoquer un incendie.
- Ne remplissez jamais la poêle à plus d'un tiers d'huile. Ne laissez pas l'appareil sans surveillance pendant que l'huile chauffe. L'huile extrêmement chaude présente un risque d'incendie. Si l'huile prend feu, couvrez-la avec une couverture anti-feu ou un chiffon mouillé. Éteignez la cuisinière si vous pouvez le faire en toute sécurité.
- Ne laissez aucun objet tomber sur la table de cuisson. Même de petits objets peuvent endommager la table de cuisson. Si la surface est endommagée de quelque manière que ce soit, par exemple par des fissures visibles, éteignez immédiatement l'appareil afin de réduire le risque de choc électrique.

AVERTISSEMENT : La casserole et les poêles sont très chaudes ! Faites attention lorsque vous les retirez de la plaque chauffante. Si nécessaire, portez des gants de protection contre la chaleur.

Nettoyage, entretien et maintenance

L'appareil doit être nettoyé après chaque journée d'utilisation, mais il peut être nécessaire de le nettoyer plus souvent, en fonction du volume effectué.

Si l'appareil n'est pas nettoyé régulièrement, il risque de présenter des dysfonctionnements fréquents.

N'utilisez pas de produits de nettoyage abrasifs sur l'appareil.

1. Éteignez la table de cuisson et débranchez-la de l'alimentation électrique.
2. Retirez toutes les casseroles/poêles et laissez l'appareil refroidir avant de le nettoyer.
3. L'unité de commande ne peut pas être immergée dans l'eau, mais peut être nettoyée à l'aide d'un chiffon humide.
4. Utilisez un détergent approprié pour nettoyer le corps principal.
5. Le corps principal peut également être nettoyé avec de l'eau chaude savonneuse. Laissez-le bien sécher, en veillant à ce que l'humidité ne pénètre pas à l'intérieur de l'appareil.
6. Utilisez un chiffon sec pour nettoyer l'appareil et assurez-vous qu'il n'y a pas d'eau sur l'élément de chauffage et le panneau de commande.

Spécifications techniques

Remarque : en raison de notre programme continu de recherche et de développement, les spécifications du présent document peuvent être modifiées sans préavis.

Modèle	Tension	Puissance (max.)	Plage de température	Plaque de cuisson	Dimensions h x l x p (mm)	Poids net
CU471	380 V 3N~, 50 - 60 Hz	7 kW	90 °C à 450 °C	4 x Ø 180 mm	600 x 600 x 240	11,5 kg
CU472 CU472-E	230 V 1 N~, 50 - 60 Hz	3,5 kW	90 °C à 450 °C	2 x Ø 180 mm	400 x 600 x 240	8,4 kg

Modèle	Type de fiche
CU471/CU472	N.A.
CU472-E	CEE 7/7

Dépannage

Un technicien qualifié doit effectuer les réparations si nécessaire.

Dysfonctionnement	Cause probable	Intervention	
L'appareil ne fonctionne pas	Le congélateur n'est pas allumé	Vérifier le relais de courant résiduel et le fusible de surintensité dans la ligne d'alimentation et allumer l'appareil	Vérifier que l'appareil est bien branché et allumé (pour le CU472-E uniquement)
	La fiche ou le câble est endommagé	Remplacez la fiche ou le câble	
	Dysfonctionnement de l'alimentation secteur	Vérifier l'alimentation secteur	
L'appareil n'atteint pas la température programmée ou tarde à chauffer	Thermostat défectueux	Consultez un technicien qualifié	
	Élément de chauffage défectueux	Consultez un technicien qualifié	
	Accumulation de graisse sur la surface de cuisson	Nettoyez l'appareil	
La plaque chauffante surchauffe ou commence à fumer	Limiteur de chauffage endommagé	Éteindre. Si la plaque chauffante ne fonctionne pas après avoir refroidi, consulter un technicien qualifié	

Conformité

Le logo DEEE qui figure sur ce produit ou sa documentation indique qu'il ne doit pas être mis au rebut avec les ordures ménagères. Pour éviter qu'il ne présente un risque pour la santé humaine et/ou l'environnement, confiez la mise au rebut de ce produit à un site de recyclage agréé respectueux de l'environnement. Pour de plus amples détails sur la mise au rebut appropriée de ce produit, contactez le fournisseur du produit ou l'autorité responsable de l'enlèvement des ordures dans votre région.



Les pièces Buffalo ont été soumises à des tests rigoureux pour pouvoir être déclarées conformes aux normes et spécifications réglementaires définies par les autorités internationales, indépendantes et fédérales.

Les produits Buffalo ont été déclarés aptes à porter le symbole suivant :



Tous droits réservés. La production ou transmission, partielle ou intégrale, sous quelque forme que ce soit ou par n'importe quel moyen, tant électronique que mécanique, sous forme de photocopie, d'enregistrement ou autre de ce mode d'emploi sont interdites sans l'autorisation préalablement accordée par Buffalo. Nous nous efforçons, par tous les moyens dont nous disposons, de faire en sorte que les détails contenus dans le présent mode d'emploi soient corrects en date d'impression.

Toutefois, Buffalo se réserve le droit de changer les spécifications de ses produits sans préavis.

Sicherheitshinweise

GEFAHR HOHER SPANNUNG!

Elektrische Anforderungen:

Schalten Sie das Gerät vor der Installation, bei längerer Nichtbenutzung, vor der Reinigung und vor der Wartung/Reparatur immer aus und trennen Sie die Stromversorgung.

Dieses Gerät sollte ausschließlich von einem qualifizierten Elektriker an die Stromversorgung angeschlossen werden. Verdrahten Sie das Gerät in einer geeigneten Stromversorgung mit der richtigen Spannung und ausreichender Leistung. Beachten Sie bezüglich der Spannungs- und Wattanforderungen die Angaben am Typenschild.

Schließen Sie das Gerät an einen Stromkreis an, der durch einen geeigneten FI-Schalter abgesichert ist (Nicht für CU472-E).

Bringen Sie unter keinen Umständen einen Stecker am Kabel an (Nicht für CU472-E).

Das Nichtbeachten dieser Sicherheitshinweise entbindet Buffalo von jeglicher Verantwortung und die Garantie wird ungültig.

- Auf eine flache, stabile Fläche stellen.
- Alle erforderlichen Montage- und Reparaturarbeiten sollten von Wartungspersonal oder einem qualifizierten Techniker durchgeführt werden. Entfernen Sie keine Komponenten von diesem Gerät.
- Für folgende Normen und Vorschriften sind die lokalen und nationalen Normen heranzuziehen:
 - Arbeitsschutzvorschriften
 - BS EN Verhaltenspraktiken
 - Brandschutzvorschriften
 - IEE-Anschlussvorschriften
 - Bauvorschriften

- Dieses Gerät muss während der Benutzung beaufsichtigt werden.
- Nach Gebrauch ausschalten.
- Wenn ein Kochfeld überhitzt, schalten Sie es sofort aus.
- **Achtung! Heiße Oberfläche!**
- Gerät NICHT in Wasser eintauchen.
- NICHT mit Wasserstrahl/Hochdruckreiniger reinigen.
- Gerät NICHT bewegen oder tragen, wenn es eingeschaltet ist.
- Gerät während des Betriebs NICHT unbeaufsichtigt lassen.
- Im Brandfall niemals Wasser auf heißes Öl oder Fett schütten.
- Während und nach dem Garen bleibt das Gerät heiß. Berühren Sie niemals die Oberfläche, andernfalls drohen Verbrennungen.
- Nur für die Verwendung im Innenbereich geeignet.
- Rutschiges, wie z. B. Öl, das während des Gebrauchs auf den Boden verschüttet wird, muss weggewischt werden. Anderenfalls macht es den Boden rutschig.
- Halten Sie alle Verpackungsteile von Kindern fern. Entsorgen Sie die Verpackung gemäß den Vorschriften der örtlichen Behörden.
- Aus Sicherheitsgründen muss ein beschädigtes Stromkabel von einem Buffalo-Mitarbeiter oder empfohlenen qualifizierten Elektriker erneuert werden.
- Dieses Gerät sollte nur dann von Personen (einschließlich Kindern) mit reduzierten körperlichen, sensorischen oder geistigen Fähigkeiten, mangelnder Erfahrung oder Kenntnissen verwendet werden, wenn sie von einer für ihre Sicherheit verantwortlichen Person im Gebrauch des Geräts geschult wurden bzw. ständig beaufsichtigt werden.
- Kinder müssen beaufsichtigt werden, um sicherzustellen, dass sie nicht mit dem Gerät spielen.
- Buffalo empfiehlt, dass dieses Gerät regelmäßig (wenigstens jährlich) von einem Fachmann überprüft wird. Die Prüfung sollte unter anderem Folgendes beinhalten: Visuelle Inspektion, Polaritätstest, Erddurchgängigkeit, Isolierdurchgängigkeit und Funktionsprüfung.



Einführung

Bitte nehmen Sie sich einige Augenblicke Zeit und lesen Sie dieses Handbuch sorgfältig durch. Eine korrekte Wartung und Bedienung dieses Geräts gewährleistet die bestmögliche Leistung Ihres Buffalo-Produkts.

Buffalo übernimmt keine Haftung für Produktfehler in folgenden Fällen:

- Die Anweisungen in dieser Anleitung wurden nicht korrekt befolgt.
- Unqualifiziertes oder nicht zugelassenes Personal hat das Gerät eingestellt.
- Es werden keine originalen Ersatzteile verwendet.
- Das Gerät wurde nicht korrekt gehandhabt und gereinigt.
- Das Gerät wurde für einen anderen als den vorgesehenen Zweck verwendet.
- Das Gerät wird von nicht geschulten oder von Personen benutzt, die mit der Bedienung des Geräts nicht vertraut sind.

Lieferumfang

Folgendes ist im Lieferumfang enthalten:

- BUFFALO Kochfeld
- Bedienungsanleitung

BUFFALO ist stolz auf die hochwertige Qualität seiner Produkte und seinen erstklassigen Service. Wir stellen sicher, dass alle gelieferten Produkte zum Zeitpunkt der Verpackung voll funktionsfähig sind und sich in einwandfreiem Zustand befinden.

Sollten Sie Transportschäden feststellen, wenden Sie sich bitte unverzüglich an Ihren BUFFALO-Händler.

Montage

Warnung: Unsachgemäße Installation, Benutzung, Wartung oder Reinigung des Gerätes sowie Modifikationen können Sachschäden und Verletzungen verursachen. Vor der Installation müssen alle Anweisungen vollständig gelesen und verstanden werden. Vor der Installation und dem Betrieb des Geräts muss der Benutzer sicherstellen, dass alle Gesundheits- und Sicherheitsvorschriften in Bezug auf die sichere Positionierung, den Abstand, die Belüftung, die elektrische Installation und das Brandrisiko eingehalten werden.

- Nehmen Sie das Gerät aus der Verpackung und stellen Sie sicher, dass alle Schutzverpackungen, Kunststoffe und Rückstände gründlich von den Oberflächen des Geräts entfernt wurden.
- Stellen Sie das Gerät auf eine hitzebeständige Oberfläche (oder auf einen Ständer für Kochfelder, falls Sie einen gekauft haben). Stellen Sie das Gerät nicht auf oder in die Nähe von brennbaren Materialien. Halten Sie einen Abstand von 20 cm zwischen dem Gerät und Wänden oder anderen Gegenständen ein, um die Belüftung zu gewährleisten.
- Halten Sie das Gerät von Spritzwasser fern. Stellen Sie es nicht am Rand einer Arbeitsplatte auf.

Elektroanschlüsse

GEFAHR eines Stromschlags bei fehlerhaftem Anschluss

Es besteht Lebensgefahr, wenn die Kabel falsch angeschlossen werden.

Der Anschluss an eine geeignete Stromversorgung sollte von einem qualifizierten und sachkundigen Elektriker durchgeführt werden.

Warnung: Die Festverdrahtung des Netzkabels muss entsprechend den Verdrahtungsregeln über eine Trennvorrichtung (Fehlerstromschalter) mit einem Kontaktabstand von mehr als 30 mm verfügen.

Schließen Sie das Gerät entsprechend den geltenden Richtlinien Ihrer lokalen Behörden an.

Verbinden Sie das Gerät mit einem herkömmlichen Stromnetz.

Passen Sie für einen geeigneten Elektroanschluss die Leistungsangaben an die lokalen Bedingungen und Anforderungen an.

 Eine Potentialausgleichsklemme in elektrischen Geräten soll freiliegendes Metall und leitfähige Teile

elektrischer Geräte sowie anderer Geräte in elektrischen Geräten mit künstlichen oder natürlichen Erdleitern verbinden, um Spannungsunterschiede zu reduzieren (Stromschlaggefahr reduzieren oder verhindern).

- Dieses Gerät wird ohne Stecker geliefert und erfordert eine Festverdrahtung mit einer geeigneten Stromversorgung.
Das CU471 erfordert einen Dreiphasenstromkreis von $2 \times 2 \text{ kW} + 2 \times 1,5 \text{ kW} = 7 \text{ kW}$ 400 V 3NPE bei 50 Hz
- Verbinden Sie die Drähte richtig entsprechend ihrer Farbcodierung. Das Gerät ist wie folgt verdrahtet:

Drahtfarbe	Drahtfunktion	An Anschlüsse der Stromversorgung
Gelb/grün	Erdungsleitung, Schutzleiter	Mit E gekennzeichneten Anschluss
Blau	Neutralleiter, Nullleiter	Mit N gekennzeichneten Anschluss
Braun, grau und schwarz	Spannungsführende Kabel, Phase L1, L2, L3	Mit L1, L2, L3 gekennzeichneten Anschluss

- Das Gerät muss geerdet werden. Bei Fragen wenden Sie sich bitte an einen qualifizierten Elektriker.
- Elektroisolierpunkte dürfen nicht blockiert werden. Bei einem Notstopp müssen diese Punkte jederzeit sofort zugänglich sein.

Elektroanschlüsse (nur für CU472-E)

Der Stecker muss in eine geeignete Steckdose gesteckt werden.
Das Gerät ist wie folgt verdrahtet:

- Stromführender Leiter (braun) an Klemme L
- Neutralleiter (blau) an Klemme N
- Erdleiter (grün/gelb) an Klemme E



Dieses Gerät muss geerdet sein.

Bei Fragen wenden Sie sich bitte an einen qualifizierten Elektriker.

Elektroisolierpunkte dürfen nicht blockiert werden. Bei einem Notstopp müssen diese Punkte jederzeit sofort zugänglich sein.

Bedienung

Gezeigtes Modell: CU471

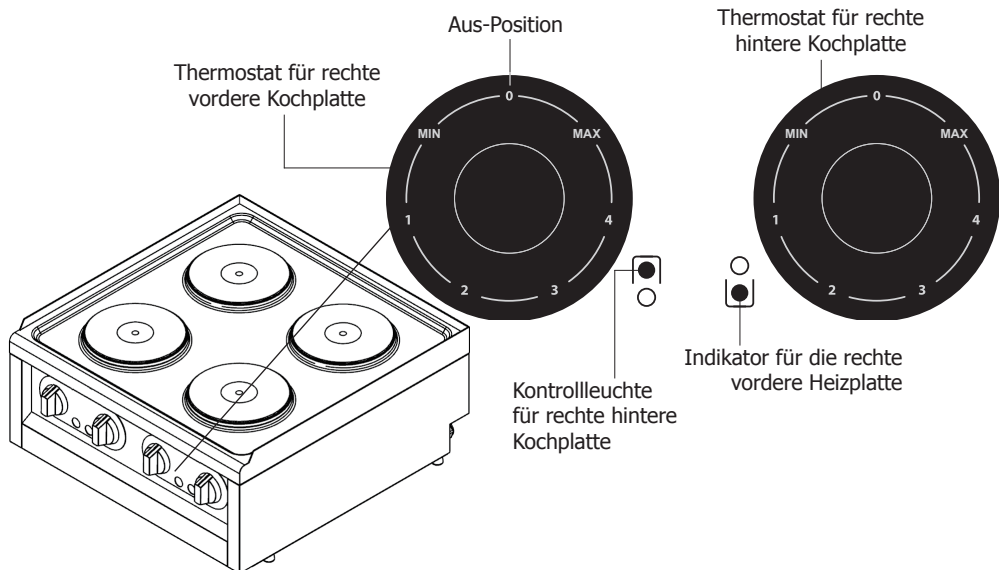

Hinweis: Vor der ersten Benutzung alle Teile gut reinigen und vollständig trocknen. Stellen Sie das Kochfeld auf eine feste, ebene Oberfläche und bringen Sie alle Thermostate in die Aus-Stellung.

1. Stellen Sie den Topf mit den Speisen auf das Kochfeld.
- Achtung:** Stellen Sie niemals leere Behälter auf die heißen Platten, wenn das Gerät eingeschaltet ist.
2. Drehen Sie den Thermostat im Uhrzeigersinn/gegen den Uhrzeigersinn, um die gewünschte Leistungsstufe einzustellen.
 3. Nehmen Sie den Topf nach Beendigung des Kochvorgangs von dem Gerät.
 4. Drehen Sie den Thermostat nach Gebrauch auf die Position „0“. Trennen Sie dann das Gerät vom Stromnetz.
 5. Reinigen Sie das Gerät, nachdem es abgekühlt ist.

Tipps zum Gebrauch

- Wenn Sie die Kochplatten ohne Töpfe und Pfannen betreiben, beschädigen Sie das Gerät.
- Stellen Sie die Töpfe so hin, dass sie mittig auf den Kochplatten stehen. Wenn Sie einen Topf auf eine andere Kochzone stellen wollen, heben Sie ihn an, anstatt ihn auf die gewünschte Kochzone zu schieben.
- Verwenden Sie auf dem Kochfeld keine instabilen und leicht kippenden Utensilien. Legen Sie keine Topf- oder Pfannendeckel auf die Kochplatten.
- Stellen Sie keine Aluminium- und Kunststoffbehälter auf das Gerät, da es heiß sein kann.
- Tauen Sie Tiefkühlkost vor dem Kochen auf. Spritzer können die Oberfläche des Kochfeldes beschädigen und einen Brand verursachen.
- Füllen Sie die Pfanne nie zu mehr als einem Drittel mit Öl. Lassen Sie das Gerät beim Erhitzen des Öls nicht unbeaufsichtigt. Sehr heißes Öl stellt eine Brandgefahr dar. Wenn Öl Feuer fängt, decken Sie es mit einer Löschdecke oder einem nassen Tuch ab. Schalten Sie den Herd aus, wenn es gefahrlos möglich ist.
- Lassen Sie keine Gegenstände auf das Kochfeld fallen. Selbst kleine Gegenstände können das Kochfeld beschädigen. Wenn die Oberfläche in irgendeiner Weise beschädigt ist, z. B. durch sichtbare Risse, schalten Sie das Gerät sofort aus, um das Risiko eines Stromschlags zu verringern.

Warnung: Die Töpfe und Pfannen sind sehr heiß! Seien Sie beim Herunternehmen von der Kochplatte vorsichtig. Falls notwendig, tragen Sie Schutzhandschuhe gegen Hitze.

Reinigung, Pflege und Wartung

Das Gerät sollte nach jedem Betriebstag gereinigt werden; je nach Nutzungshäufigkeit kann es jedoch sein, dass es häufiger gereinigt werden muss. Wird das Gerät nicht regelmäßig gereinigt, kann es zu häufigen Störungen kommen. Verwenden Sie keine Scheuermittel zum Reinigen des Geräts.

1. Schalten Sie das Kochfeld aus und trennen Sie es vom Stromnetz.
2. Entfernen Sie alle Töpfe/Pfannen und lassen Sie das Gerät vor der Reinigung abkühlen.
3. Die Bedieneinheit darf nicht in Wasser getaucht werden, kann aber mit einem feuchten Tuch abgewischt werden.
4. Verwenden Sie zum Reinigen des Hauptgehäuses ein geeignetes Reinigungsmittel.
5. Das Hauptgehäuse kann auch mit einer warmen Seifenlauge gereinigt werden. Lassen Sie ihn gut trocknen und achten Sie darauf, dass keine Feuchtigkeit in das Innere des Geräts gelangt.
6. Reinigen Sie das Gerät mit einem trockenen Tuch, um sicherzustellen, dass kein Wasser auf das Heizelement und das Bedienfeld gelangt.

Technische Spezifikationen

Hinweis: Aufgrund unseres kontinuierlichen Forschungs- und Entwicklungsprogramms können sich die hier aufgeführten Spezifikationen ohne vorherige Ankündigung ändern.

Modell	Spannung	Leistung (max.)	Temperaturbereich	Kochplatte	Abmessungen H x B x T (mm)	Nettogewicht
CU471	380 V 3N~, 50 - 60 Hz	7 kW	90 °C - 450 °C	4 x Ø 180 mm	600 x 600 x 240	11,5 kg
CU472 CU472-E	230 V 1N~, 50 - 60 Hz	3,5 kW	90 °C - 450 °C	2 x Ø 180 mm	400 x 600 x 240	8,4 kg

Modell	Typ des Steckers
CU471/CU472	N.V.
CU472-E	CEE 7/7

Störungssuche

Falls erforderlich, muss ein qualifizierter Techniker Reparaturen durchführen.

Störung	Vermutliche Ursache	Lösung	
Das Gerät läuft nicht	Das Gerät ist nicht eingeschaltet	Überprüfen Sie das Fehlerstromrelais und die Überstromsicherung in der Stromleitung und schalten Sie das Gerät ein	Prüfen, ob der Netzstecker in die Steckdose gesteckt wurde und das Gerät eingeschaltet ist (nur für CU472-E)
	Kabel ist beschädigt	Kabel ersetzen	
	Fehler Netzstromversorgung	Prüfen Sie die Netzstromversorgung	
Das Gerät erreicht die eingestellte Temperatur nicht oder heizt nur langsam auf	Defekter Thermostat	Wenden Sie sich an einen qualifizierten Techniker	
	Defektes Heizelement	Wenden Sie sich an einen qualifizierten Techniker	
	Fettablagerungen auf der Garfläche	Das Gerät reinigen	
Kochplatte überhitzt oder beginnt zu rauchen	Heizungsbegrenzer beschädigt	Ausschalten. Wenn die Kochplatte nach dem Abkühlen nicht mehr funktioniert, wenden Sie sich an einen qualifizierten Techniker	

Konformität

Das WEEE-Logo an diesem Produkt oder in der Dokumentation weist darauf hin, dass das Produkt nicht mit dem normalen Hausmüll entsorgt werden darf. Um potenziellen Gesundheits- bzw. Umweltschäden vorzubeugen, muss das Produkt durch einen zugelassenen und umweltverträglichen Recyclingprozess entsorgt werden. Ausführliche Informationen zur korrekten Entsorgung dieses Produkts erhalten Sie von Ihrem Produktlieferanten oder der für die Müllentsorgung in Ihrer Region zuständige Behörde. Buffalo-Teile wurden strengen Produkttests unterzogen, um die von internationalen, unabhängigen und Bundesbehörden festgelegten Normen und Spezifikationen zu erfüllen. Buffalo-Produkte sind für die Verwendung des folgenden Symbols zugelassen:



Alle Rechte vorbehalten. Kein Teil dieser Anleitung darf ohne vorherige schriftliche Genehmigung von Buffalo in irgendeiner Form oder mit irgendwelchen Mitteln, sei es elektronisch, mechanisch, durch Fotokopie, Aufzeichnung oder anderweitig, erstellt oder übertragen werden.

Es werden alle Anstrengungen unternommen um sicherzustellen, dass alle Angaben zum Zeitpunkt der Drucklegung korrekt sind. Buffalo behält sich jedoch das Recht vor, Spezifikationen ohne vorherige Ankündigung zu ändern.

Istruzioni per la sicurezza

PERICOLO DI ALTA TENSIONE!

Linee guida per la sicurezza elettrica:

Spegnere e scollegare sempre l'alimentazione dell'apparecchio prima di procedere all'installazione, alla manutenzione/riparazione e quando l'apparecchio non è in uso.

L'apparecchio deve essere collegato alla rete elettrica esclusivamente da un elettricista qualificato. Collegare l'apparecchio a una fonte di alimentazione adeguata, con tensione appropriata e capacità di potenza sufficiente. Per i requisiti di tensione e potenza, consultare l'etichetta dell'apparecchio.

Collegare l'apparecchio a un circuito protetto da un interruttore differenziale (RCD) (Non per CU472-E).

Non inserire in nessun caso una spina sul cavo (Non per CU472-E).

L'inosservanza di queste istruzioni di sicurezza solleva Buffalo da qualsiasi responsabilità e comporta l'annullamento della garanzia.

- Posizionare su una superficie piana e stabile.
- L'installazione e le eventuali riparazioni devono essere eseguite da un agente/tecnico qualificato. Non rimuovere alcun componente da questo prodotto.
- Rispettare le seguenti norme locali e nazionali:
 - Norme sugli infortuni sul lavoro
 - Linee guida BS EN
 - Precauzioni antincendio
 - Norme IEE sui circuiti elettrici
 - Norme sugli edifici

- Questo apparecchio non può essere lasciato incustodito e deve essere sempre supervisionato durante l'uso.
- Spegnerlo dopo l'uso.
- Se il piano cottura si surriscalda, spegnerlo immediatamente.
- **Attenzione! Superficie rovente!**
- NON immergere l'apparecchio in acqua.
- NON pulire con dispositivi a getto o a pressione.
- NON spostare o trasportare l'apparecchio mentre è acceso.
- NON lasciare l'apparecchio incustodito mentre è in funzione.
- In caso di incendio non versare mai acqua sull'olio o sul grasso caldo.
- Durante e dopo la cottura, l'unità risulta molto calda. Non toccarne la superficie per evitare ustioni.
- L'apparecchio è adatto solo per l'utilizzo in ambienti interni.
- I materiali scivolosi (come l'olio) caduti sul pavimento durante l'uso devono essere rimossi. In caso contrario il pavimento sarà scivoloso.
- Tenere lontano l'imballaggio dalla portata dei bambini. Smaltire l'imballaggio in conformità alle normative locali.
- Se è danneggiato, il cavo di alimentazione deve essere sostituito da un agente di Buffalo o da un tecnico qualificato per evitare possibili rischi.
- L'apparecchio non è destinato a essere utilizzato da persone (inclusi i bambini) con ridotte capacità fisiche, sensoriali o mentali, o prive della necessaria esperienza e conoscenza dell'apparecchio, che non abbiano ricevuto supervisione o istruzioni relative all'utilizzo dell'apparecchio dalle persone responsabili della loro sicurezza.
- I bambini devono essere sorvegliati per evitare che giochino con l'apparecchio.
- Buffalo consiglia di fare testare questo apparecchio periodicamente (almeno una volta all'anno) da una persona competente. I test devono comprendere, tra gli altri: ispezione visiva, controllo della polarità, continuità dei conduttori di terra, continuità dell'isolamento e prove di funzionamento.



Introduzione

Leggere con attenzione il presente manuale. La manutenzione e l'utilizzo corretti di questo apparecchio consentiranno di ottenere le massime prestazioni da questo prodotto Buffalo.

Buffalo non potrà essere ritenuta responsabile per i guasti del prodotto nei casi in cui:

- Le istruzioni del presente manuale non sono state seguite correttamente.
- L'apparecchio è stato regolato da personale non qualificato o non autorizzato.
- Sono stati utilizzati ricambi non originali.
- L'apparecchio non è stato gestito o pulito correttamente.
- L'apparecchio è stato utilizzato per uno scopo non previsto.
- L'apparecchio è stato utilizzato da personale non addestrato o che non conosce il corretto utilizzo dell'unità.

Contenuto della confezione

Sono inclusi i seguenti componenti:

- Piano cottura BUFFALO
- Manuale di istruzioni

BUFFALO garantisce una qualità e un servizio impeccabili e assicura che al momento dell'imballaggio tutti i componenti forniti sono perfettamente funzionanti e privi di difetti.

Se si rilevano danni causati dal trasporto del prodotto, rivolgersi immediatamente al rivenditore BUFFALO locale.

Installazione

Avvertenza: L'installazione, l'uso, la manutenzione o la pulizia non appropriati dell'apparecchio, così come qualsiasi modifica, possono causare danni materiali e lesioni personali. Leggere attentamente e comprendere tutte le istruzioni prima dell'installazione. Prima dell'installazione e dell'utilizzo rientra nella responsabilità dell'utente garantire il rispetto di tutte le norme per la salute e sicurezza relative al posizionamento, alla spaziatura, alla ventilazione, all'impianto elettrico e al rischio di incendio.

- Estrarre l'apparecchio dall'imballaggio, avendo cura di rimuovere dalle sue superfici tutti gli imballaggi protettivi, la plastica e i residui.
- Posizionare l'unità su una superficie resistente al calore (o sul supporto del piano cottura, se è stato acquistato). Non appoggiarla su materiali infiammabili o nelle loro vicinanze. Per garantire una ventilazione adeguata, lasciare uno spazio di 20 cm tra l'apparecchio e le pareti o altri oggetti.
- Tenere l'unità lontano dagli schizzi d'acqua e dai bordi dei piani di lavoro.

Cablaggio elettrico

PERICOLO di scariche elettriche in caso di collegamento errato

Pericolo di morte se i cavi sono collegati in modo errato.

L'apparecchio deve essere collegato a una rete di alimentazione compatibile esclusivamente da un tecnico elettrico qualificato e competente.

Avvertenza: Il cablaggio fisso del collegamento del cavo di alimentazione deve essere dotato di un dispositivo di disconnessione (interruttore di protezione dalle dispersioni) con una distanza di contatto maggiore di 30 mm secondo le norme di cablaggio.

Collegare l'unità in base alle norme vigenti del proprio Paese, stato federale, città o autorità locale.

Collegare l'unità a una rete di alimentazione standard.

Per un corretto collegamento elettrico, regolare i valori di potenza in base alle condizioni e ai requisiti locali.

 Il terminale di collegamento equipotenziale negli apparecchi elettrici serve a collegare le parti

metalliche e conduttive esposte dei dispositivi elettrici e altri dispositivi negli apparecchi elettrici con conduttori di terra artificiali o naturali per ridurre le differenze di potenziale (al fine di ridurre e prevenire il rischio di scariche elettriche).

- Questo apparecchio viene fornito senza spina e deve essere collegato a una rete elettrica compatibile. L'unità CU471 deve essere collegata a un circuito elettrico trifase da $2 \times 2 \text{ kW} + 2 \times 1,5 \text{ kW} = 7 \text{ kW}$, 400 V 3NPE, 50 Hz
- Collegare correttamente i fili in base al loro codice colore. L'apparecchio ha i seguenti cablaggi:

Colore del filo	Funzione del filo	Ai terminali dell'alimentazione
Giallo/Verde	Filo di messa a terra, conduttore di protezione	Terminale contrassegnato con E
Blu	Filo neutro, conduttore neutro	Terminale contrassegnato con N
Marrone, grigio e nero	Fili sotto tensione, Fase L1, L2, L3	Terminale contrassegnato con L1, L2, L3

- L'apparecchio deve disporre di una messa a terra. In caso di dubbi, consultare un elettricista qualificato.
- I punti di interruzione dell'alimentazione elettrica devono rimanere privi di ostacoli. In caso di emergenza devono essere facilmente raggiungibili, qualora sia necessario interrompere l'alimentazione.

Cablaggio elettrico (solo per CU472-E)

La spina deve essere collegata a una presa di corrente appropriata.

L'apparecchio ha i seguenti cablaggi:

- Filo sotto tensione (colore marrone) a terminale L
- Filo del neutro (colore blu) a terminale N
- Filo di terra (colore verde/giallo) a terminale E

Questo apparecchio deve essere collegato a terra.

In caso di dubbi, consultare un elettricista qualificato.

I punti di interruzione dell'alimentazione elettrica devono rimanere privi di ostacoli. In caso di emergenza devono essere facilmente raggiungibili, qualora sia necessario interrompere l'alimentazione.



Utilizzo

Modello mostrato: CU471

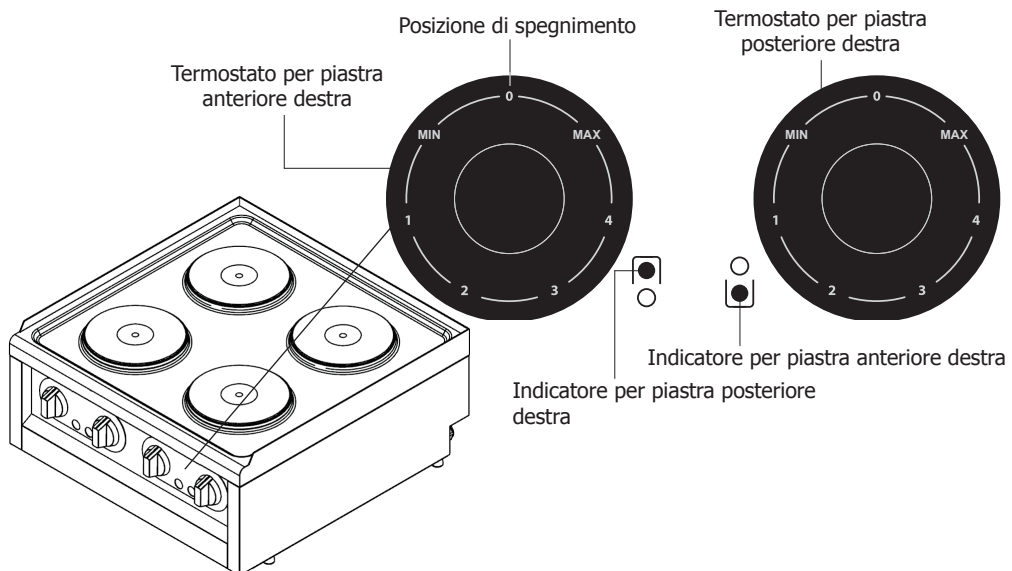

Nota: Prima del primo utilizzo, pulire bene tutti componenti e asciugarli accuratamente. È importante posizionare il piano cottura su una superficie piana e portare impostare tutti i termostati in posizione di spegnimento.

1. Posizionare sul piano di cottura la pentola con l'alimento.

Attenzione: non posizionare mai pentole vuote sulle piastre quando l'apparecchio è acceso.

2. Ruotare il termostato in senso orario o antiorario per impostare la potenza desiderata.

3. Alla fine della cottura rimuovere la pentola dall'apparecchio.

4. Dopo l'uso, portare il termostato in posizione "0". Scollegare quindi la spina dell'apparecchio dalla presa.

5. Quando l'apparecchio si è raffreddato, pulirlo.

Suggerimenti per l'uso

- Utilizzando le piastre senza pentole e padelle, il prodotto subirà danni.
- Posizionare le pentole in modo che siano centrate sulle piastre. Per spostare una pentola su un'altra zona di cottura, sollevarla anziché trascinarla.
- Non utilizzare sul piano di cottura utensili instabili che potrebbero facilmente cadere. Non appoggiare coperchi di pentole o padelle sulle piastre.
- Non appoggiare contenitori di alluminio e plastica sull'apparecchio, perché potrebbe essere caldo.
- Scongelare gli alimenti surgelati prima della cottura. Gli spruzzi possono danneggiare la superficie del piano cottura e causare incendi.
- Non riempire mai la pentola con olio per più di un terzo della sua capacità. Non lasciare l'apparecchio incustodito durante il riscaldamento dell'olio. L'olio estremamente caldo comporta pericolo di incendio. Se l'olio si incendia, coprirlo con una coperta antincendio o con un panno umido. Spegnerne l'apparecchio, se è possibile farlo in condizioni di sicurezza.
- Evitare che cadano sul piano di cottura. Anche piccoli oggetti possono danneggiare il piano cottura. Se la superficie è danneggiata in qualsiasi modo, ad esempio con crepe visibili, spegnere immediatamente l'apparecchio per ridurre il rischio di scariche elettriche.

AVVERTENZA: Pentole e padelle sono molto calde! Prestare attenzione quando le si rimuove dalle piastre. Se necessario, indossare guanti protettivi termoresistenti.

Pulizia, cura e manutenzione

L'apparecchio deve essere pulito dopo ogni giornata di utilizzo; tuttavia, potrebbe essere necessario pulirlo più spesso a seconda dell'utilizzo.

Se non lo si pulisce regolarmente, l'apparecchio potrebbe manifestare frequenti malfunzionamenti.

Non utilizzare detergenti abrasivi sull'apparecchio.

1. Spegnerne il piano cottura e scollegarlo dalla rete elettrica.

2. Rimuovere tutte le pentole/padelle e lasciare raffreddare l'apparecchio prima di pulirlo.

3. L'unità di controllo non può essere immersa in acqua; pulirla con un panno umido.

4. Pulire il corpo principale utilizzando un detergente adatto.

5. Il corpo principale si può pulire anche con acqua calda e sapone. Asciugare bene, evitando che l'umidità entri nell'apparecchio.

6. Strofinare l'apparecchio con un panno asciutto e rimuovere con cura l'eventuale acqua dalla resistenza e dal pannello di controllo.

Specifiche tecniche

Nota: a seguito delle continue attività di ricerca e sviluppo, le specifiche qui riportate sono soggette a modifiche senza preavviso.

Modello	Tensione	Potenza (max)	Intervallo di temperatura	Piastra di cottura	Dimensioni A x L x P (mm)	Peso netto
CU471	380 V 3 N~, 50-60 Hz	7 kW	90 °C - 450 °C	4 x Ø 180 mm	600 x 600 x 240	11,5 kg
CU472 CU472-E	230 V 1 N~, 50-60 Hz	3,5 kW	90 °C - 450 °C	2 x Ø 180 mm	400 x 600 x 240	8,4 kg

Modello	Type de fiche
CU471/CU472	N.A.
CU472-E	CEE 7/7

Risoluzione dei problemi

Se necessario, contattare un tecnico qualificato per le eventuali riparazioni.

Problema	Probabile causa	Azione	
L'unità non funziona	L'apparecchio non è acceso	Controllare l'interruttore differenziale e il fusibile di sovracorrente sulla linea di alimentazione, quindi accendere	Controllare che l'apparecchio sia collegato correttamente e che sia acceso (solo per CU472-E)
	Il cavo di alimentazione è danneggiato	Sostituire il cavo di alimentazione	
	Guasto alimentazione di rete	Controllare l'alimentazione di rete	
L'apparecchio non raggiunge la temperatura impostata o si riscalda lentamente	Termostato difettoso	Rivolgersi a un tecnico qualificato	
	Resistenza difettosa	Rivolgersi a un tecnico qualificato	
	Grasso accumulato sulla superficie di cottura	Pulire il dispositivo	
La piastra si surriscalda o inizia a fumare	Limitatore del riscaldamento danneggiato	Spegnere. Se una volta raffreddata, la piastra continua a non funzionare, rivolgersi a un tecnico qualificato	

Conformità

Il logo RAEE su questo prodotto o sulla documentazione indica che il prodotto non può essere smaltito come normale rifiuto domestico. Per evitare possibili danni alla salute e/o all'ambiente, il prodotto deve essere smaltito con una procedura approvata e sicura per l'ambiente. Per ulteriori informazioni su come smaltire in maniera corretta questo prodotto, contattare il fornitore del prodotto o l'ente locale responsabile per lo smaltimento dei rifiuti.



I componenti Buffalo sono sottoposti a un rigoroso collaudo per verificarne la conformità alle condizioni e alle specifiche di legge previste dalle autorità internazionali, indipendenti e locali. I prodotti Buffalo sono autorizzati a esporre il seguente simbolo:



Tutti i diritti riservati. È vietata la riproduzione o la trasmissione in qualsiasi forma, elettronica, meccanica, mediante fotocopia o altro sistema di riproduzione, di qualsiasi parte delle presenti istruzioni senza previa autorizzazione scritta di Buffalo. Le informazioni contenute sono corrette e accurate al momento della stampa, tuttavia Buffalo si riserva il diritto di modificare le specifiche senza preavviso.

Consejos de Seguridad

¡PELIGRO DE ALTA TENSIÓN!

Requisitos eléctricos:

Apague y desconecte siempre el suministro de alimentación del aparato antes de la instalación, cuando no esté en uso, antes de limpiar y antes de realizar tareas de mantenimiento/servicio.

Únicamente un electricista cualificado debe conectar este aparato a la red eléctrica. Instale eléctricamente el aparato en un suministro de alimentación adecuado con el voltaje correcto y suficiente capacidad energética. Consulte la etiqueta de características del aparato para más información sobre los requisitos de tensión y potencia.

Conecte el aparato a un circuito protegido mediante un RCD (dispositivo de corriente residual) adecuado (No para CU472-E).

En ningún caso instale un enchufe en el cable (No para CU472-E).

No respetar estas instrucciones de seguridad eximirá a Buffalo de toda responsabilidad y anulará la garantía.

- Colóquela sobre una superficie plana, estable.
- Un agente de servicio / técnico cualificado debería llevar a cabo la instalación y cualquier reparación si se precisa. No retire ninguna pieza del producto.
- Consulte las Normas Locales y Nacionales correspondientes a lo siguiente:
 - Legislación de Seguridad e Higiene en el Trabajo
 - Códigos de Práctica BS EN
 - Precauciones contra Incendios
 - Normativos de Cableado de la IEE
 - Normativas de Construcción

- Este aparato debe estar supervisado mientras está en funcionamiento.
- Apague después del uso.
- Si el fogón se sobrecalienta, apáguelo inmediatamente.
- **iPrecaución! iSuperficie caliente!**
- NO sumerja el aparato en agua.
- NO utilice limpiadores de chorro ni a presión para limpiarlo.
- NO mueva ni transporte el aparato mientras esté encendido.
- NO deje el aparato desatendido mientras esté en funcionamiento.
- En caso de incendio, nunca vierta agua sobre aceite o grasa calientes.
- La unidad está caliente durante y tras el cocinado. No toque nunca la superficie para evitar quemarse.
- Apta únicamente para su uso en interiores.
- Durante el uso, limpie cualquier material resbaladizo del suelo, como por ejemplo el aceite derramado. De lo contrario, causará que el suelo esté resbaladizo.
- Mantenga el embalaje lejos del alcance de los niños. Elimine el embalaje de acuerdo con las normas de las autoridades locales.
- Si el cable eléctrico está dañado, debe ser reemplazado por un agente de Buffalo o un técnico cualificado recomendado para evitar cualquier riesgo.
- Este aparato no debe ser utilizado por personas (incluidos los niños) que tengan sus capacidades físicas, sensoriales o mentales reducidas o que no cuenten con experiencia y conocimientos a menos que lo hagan bajo la supervisión o siguiendo instrucciones relativas al uso del aparato a través de una persona responsable de su seguridad.
- Los niños deben estar supervisados para garantizar que no juegan con el aparato.
- Buffalo recomienda que este aparato debe ser periódicamente probado (al menos anualmente) por una Persona Competente. Las pruebas deben incluir, entre otras: Inspección visual, ensayo de polaridad, puesta a tierra, continuidad de aislamiento y prueba de funcionamiento.



Introducción

Tómese unos minutos para leer este manual. El correcto mantenimiento y manejo de esta máquina proporcionará el mejor funcionamiento posible de su producto Buffalo.

Buffalo no se hace responsable de los fallos del producto en los casos siguientes:

- Si no se respetan correctamente las instrucciones de este manual.
- Si personal no cualificado o no autorizado ajusta el aparato.
- Si se usan piezas de repuesto no originales.
- Si el aparato no es manipulado y limpiado correctamente.
- Si el aparato se usa con propósitos para los cuales no ha sido diseñado.
- Si el aparato lo usa personal no cualificado o no familiarizado con el uso de la unidad.

Contenido del Conjunto

Se incluye:

- Fogón BUFFALO
- Manual de instrucciones

BUFFALO se enorgullece de su calidad y servicio y asegura que en el momento del embalaje, el contenido se suministró con plena funcionalidad y sin ningún defecto.

Si encontrara algún daño resultante del transporte, póngase en contacto inmediatamente con su distribuidor BUFFALO.

Instalación

Advertencia: La instalación, uso, mantenimiento o limpieza incorrectos del equipo, además de cualquier modificación no autorizada, puede causar daños materiales y lesiones mortales. Lea y comprenda detenidamente todas las instrucciones antes de la instalación. Antes de instalar y usar el aparato, el usuario es responsable de que se respeten todas las normas de salud y seguridad relacionadas con el posicionamiento seguro, el espaciado, la ventilación, la instalación eléctrica y el riesgo de incendio.

- Extraiga el aparato de su envase, asegurándose de limpiar completamente todo el envoltorio protector, el plástico y los residuos de su superficie.
- Coloque la unidad sobre una superficie resistente al calor (o sobre un soporte de fogón, de haberse adquirido). Evite colocarla sobre o cerca de materiales inflamables. Para que la ventilación sea adecuada, el aparato debe estar a una distancia mínima de 20 cm (7 pulgadas) de la pared o de cualquier otro objeto.
- Mantenga el aparato lejos del borde de la encimera y protéjalo de las salpicaduras de agua.

Cableado Eléctrico

⚠ PELIGRO de descarga eléctrica a causa de una conexión incorrecta

Existe un peligro mortal si los cables no se conectan correctamente.

La conexión a un suministro de alimentación adecuado solamente debe realizar un ingeniero eléctrico cualificado y competente.

Advertencia: El cableado fijo de la conexión del cable de alimentación debe estar equipado con un dispositivo de desconexión (interruptor de protección de fugas) con una distancia de contacto superior a los 30 mm en conformidad con las normas del cableado.

Conecte la unidad en conformidad con las normativas aplicables de su país, estado, ciudad o ayuntamiento. Conecte la unidad a una red de suministro energético estándar.

Para realizar una conexión eléctrica correcta, ajuste la potencia nominal al entorno y requisitos locales.

⚠ El terminal de conexión equipotencial en aparatos eléctricos conecta el metal expuesto y las piezas conductoras de los dispositivos eléctricos y otros dispositivos en aparatos eléctricos con conductores de

toma a tierra artificiales o naturales para reducir las diferencias potenciales (reducir y prevenir el riesgo de descargas eléctricas).

- El aparato se suministra sin enchufe y requiere su conexión a un suministro de alimentación eléctrica adecuado.
CU471 requiere un circuito trifásico 2 x 2 kW + 2 x 1,5 kW = 7 kW 400 V 3NPE a 50 Hz
- Conecte los cables correctamente en conformidad con su codificación de color. Este aparato está conectado de la forma siguiente:

Color del cable	Función del cable	A los terminales del suministro eléctrico
Amarillo/verde	Cable de toma a tierra, conductor protector	Terminal E marcado
Azul	Cable neutro, conductor neutro	Terminal N marcado
Marrón, gris y negro	Cables con carga, fase L1, L2, L3	Terminal marcado L1, L2, L3

- El aparato debe conectarse a tierra. Si tiene alguna duda, consulte a un electricista cualificado.
- Los puntos de aislamiento eléctrico deben mantenerse libres de cualquier obstrucción. En caso de precisarse una desconexión de emergencia, deben estar disponibles de forma inmediata.

Cableado Eléctrico (sólo para CU472-E)

El enchufe tiene que conectarse a una toma eléctrica adecuada.

Este aparato está conectado de la forma siguiente:

- Cable cargado (de color marrón) al terminal marcado como L
 - Cable neutro (de color azul) al terminal marcado como N
 - Cable de tierra (de color verde / amarillo) al terminal marcado como E
- Este aparato debe conectarse a una toma de tierra.



Si tiene alguna duda, consulte a un electricista cualificado.

Los puntos de aislamiento eléctrico deben mantenerse libres de cualquier obstrucción. En caso de precisarse una desconexión de emergencia, deben estar disponibles de forma inmediata.

Operación

Modelo mostrado: CU471

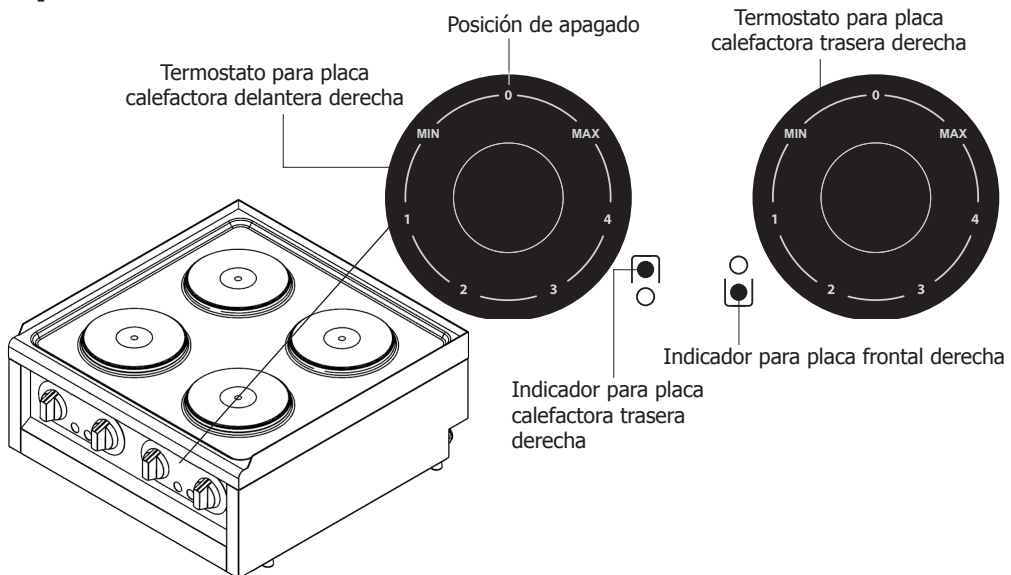

Nota: Antes del primer uso, limpie y seque completamente todas las piezas. Asegúrese de colocar el fogón sobre una superficie sólida y nivelada y ajuste todos los termostatos a las posiciones de desactivación.

1. Coloque la cazuela con los alimentos sobre el fogón.

Precaución: Nunca coloque recipientes vacíos sobre las placas calefactoras después de encender el aparato.

2. Gire el termostato en sentido horario/antihorario para ajustar la configuración de potencia deseada.
3. Cuando acabe de cocinar, retire la cazuela del aparato.
4. Gire el termostato a la posición "0" después del uso. A continuación, desconecte el aparato de la red eléctrica.
5. Limpie el aparato una vez se haya enfriado.

Sugerencias de uso

- Usar las placas calefactoras sin cazuelas o sartenes dañará el producto.
- Coloque las cazuelas de modo que estén centradas en las placas calefactoras. Cuando desee colocar la cazuela en otra zona de cocción, elévela en lugar de arrastrarla a la zona de cocción deseada.
- No use en el fogón utensilios inestables que puedan caerse fácilmente. No coloque tapas de cazuelas o sartenes sobre las placas calefactoras.
- No coloque contenedores de aluminio o plástico sobre el aparato, ya que puede estar caliente.
- Descongele los alimentos congelados antes de cocinarlos. Las salpicaduras pueden dañar la superficie del fogón y causar un incendio.
- Nunca llene la cazuela con aceite a más de un tercio de su capacidad. No deje el aparato desatendido mientras el aceite se calienta. El aceite extremadamente caliente puede causar un incendio. Si el aceite se prende, cúbralo con una manta contra incendios o con un paño húmedo. Si es seguro, apague el fogón.
- No permita que objetos caigan en el fogón. Incluso los objetos pequeños pueden dañar el fogón. Si la superficie ha sufrido daños, por ejemplo grietas visibles, apague el producto inmediatamente para reducir el riesgo de sufrir una descarga eléctrica.

ADVERTENCIA: ¡Las cazuelas y sartenes están muy calientes! Tenga cuidado al retirarlas de la placa calefactora. Si es necesario, use guantes térmicos protectores.

Limpieza, Cuidado y Mantenimiento

El aparato debe limpiarse diariamente después del uso; sin embargo, es posible que deba limpiarlo con más frecuencia, en función del uso.

No limpiar el aparato regularmente puede causar averías frecuentes.

No utilice productos de limpieza abrasivos en el aparato.

1. Apague el fogón y desconéctelo de la red eléctrica.
2. Retire todas las cazuelas/sartenes y permita que el aparato se enfríe antes de limpiarlo.
3. La unidad de control no puede sumergirse en agua, sin embargo, puede limpiarla con un paño húmedo.
4. Use detergente adecuado para limpiar el cuerpo principal.
5. El cuerpo principal también puede limpiarse con agua tibia y jabonosa. Deje secar completamente, asegurándose de que no penetre humedad en el interior del aparato.
6. Use un paño seco para limpiar el aparato y asegúrese de que no haya agua en el elemento calefactor ni en el panel de control.

Especificaciones Técnicas

Nota: Debido a nuestro continuo programa de investigación y desarrollo, las especificaciones aquí expuestas pueden estar sujetas a cambios sin previo aviso.

Modelo	Tensión	Potencia (Máx.)	Margen de Temperaturas	Placa de cocción	Dimensiones al. x al. x p. (mm)	Peso neto
CU471	380 V 3 N~, 50-60 Hz	7 kW	90 °C - 450 °C	4 x Ø180 mm	600 x 600 x 240	11,5 kg
CU472 CU472-E	230 V 1N~, 50-60 Hz	3,5 kW	90 °C - 450 °C	2 x Ø180 mm	400 x 600 x 240	8,4 kg

Modelo	Type de fiche
CU471/CU472	N.A.
CU472-E	CEE 7/7

Resolución de problemas

Un técnico calificado debe realizar las reparaciones si es necesario.

Fallo	Causa probable	Acción	
La unidad no funciona	El aparato no está conectado	Compruebe el relé de corriente residual y el fusible de sobrecorriente en la línea de la red eléctrica y encienda	Compruebe que el aparato esté enchufado correctamente y conectado (sólo para CU472-E)
	El enchufe y el cable están dañados	Sustituya el enchufe o el cable	
	Fallo de la fuente de alimentación de red	Compruebe la red eléctrica	
El aparato no alcanza la temperatura establecida o el calentamiento es lento	Termostato averiado	Consulte con un técnico cualificado	
	Elemento calefactor averiado	Consulte con un técnico cualificado	
	Acumulación de grasa en la superficie de cocción	Limpie el aparato	
La placa calefactora se sobrecalienta o emite humo	Limitador de calefactor dañado	Apague. Si la placa calefactora no funciona después de enfriarse, consulte con un técnico cualificado	

Cumplimiento

El logotipo WEEE en este producto o su documentación indica que no debe eliminarse como un residuo doméstico. Para ayudar a prevenir posibles daños a la salud humana y/ o el medio ambiente, el producto debe eliminarse en un proceso de reciclaje aprobado y medioambientalmente seguro. Para obtener más información sobre cómo eliminar correctamente este producto, póngase en contacto con el proveedor del mismo o la autoridad local responsable de la eliminación de residuos en su zona.

Las piezas Buffalo han pasado estrictas pruebas de productos para cumplir las especificaciones y normas reguladoras establecidas por las autoridades internacionales, independientes y federales.

Los productos Buffalo han sido aprobados para exhibir el siguiente símbolo:



Reservados todos los derechos. Puede estar prohibida la reproducción o transmisión en cualquier forma o por cualquier medio electrónico, mecánico, de fotocopiado, registro o de otro tipo, de cualquier parte de estas instrucciones sin la autorización previa y por escrito de Buffalo.

Se ha hecho todo lo posible para garantizar que todos los datos son correctos en el momento de su publicación; sin embargo, Buffalo se reserva el derecho a modificar las especificaciones sin que medie notificación previa.

DECLARATION OF CONFORMITY

- Conformiteitsverklaring • Déclaration de conformité • Konformitätserklärung • Dichiarazione di conformità • Declaración de conformidad

Equipment Type • Uitrustingstype • Type d'équipement • Gerätetyp • Tipo di apparecchiatura • Tipo de equipo 600 Series 4 x Electric Boiling Tops 600 Series 2 x Electric Boiling Tops	Model • Modèle • Modell • Modello • Modelo CU471 CU472(-E)
Application of Territory Legislation & Council Directives(s) Toepassings van Europese Richtlijn(en) • Application de la/des directive(s) du Conseil • Anwendbare EU-Richtlinie(n) • Applicazione delle Direttive • Aplicación de la(s) directiva(s) del consejo	Low Voltage Directive (LVD) - 2014/35/EU Electrical Equipment (Safety) Regulations 2016 EN 60335-1:2012 +A2:2019 EN 60335-2-36:2002/A11:2012 Electro-Magnetic Compatibility (EMC) Directive 2014/30/EU - recast of 2004/108/EC Electromagnetic Compatibility Regulations 2016 (S.I. 2016/1091) EN 55014-1:2021 EN 55014-2:2021 EN 61000-3-2: 2019 +A1:2021 IEC 61000-3-2:2018/AMD1:2020 EN IEC 61000-3-3: 2013 +A1:2019 +A2:2021 Restriction of Hazardous Substances Directive (RoHS) 2015/863 amending Annex II to Directive 2011/65/EU Restriction of the Use of Certain Hazardous Substances in Electrical and Electronic Equipment Regulations 2012 (S.I. 2012/3032)
Producer Name • Naam fabrikant • Nom du producteur • Name des Herstellers • Nome del produttore • Nombre del fabricante	Buffalo

I, the undersigned, hereby declare that the equipment specified above conforms to the above Territory Legislation, Directive(s) and Standard(s).

Ik, de ondergetekende, verklaar hierbij dat de hierboven gespecificeerde uitrusting goedgekeurd is volgens de bovenstaande Richtlijn(en) en Standaard(en).

Je soussigné, confirme la conformité de l'équipement cité dans la présente à la / aux Directive(s) et Norme(s) ci-dessus
 Ich, der/die Unterzeichnende, erkläre hiermit, dass das oben angegebene Gerät der/den oben angeführten Richtlinie(n) und Norm(en) entspricht.

Il sottoscritto dichiara che l'apparecchiatura di sopra specificata è conforme alle Direttive e agli Standard sopra riportati.



El abajo firmante declara por la presente que el equipo arriba especificado está en conformidad con la(s) directiva(s) y estándar(es) arriba mencionadas.

Date • Data • Date • Datum • Data • Fecha

Signature • Handtekening • Signature • Unterschrift Firma • Firma

Full Name • Volledige naam • Nom et prénom • Vollständiger Name • Nome completo • Nombre completo
Position • Functie • Fonction • Position • Qualifica • Posición

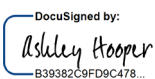
Producer Address • Adres fabrikant • Adresse du producteur • Anschrift des Herstellers • Indirizzo del produttore • Dirección del fabricante

29th Nov 2023	
DocuSigned by:  B39382C9FD9C478...	DocuSigned by:  D352874F7FAB460...
Ashley Hooper	Eoghan Donnellan
Group Head of Product Quality & Compliance	Commercial Manager/ Importer
Fourth Way, Avonmouth, Bristol, BS11 8TB United Kingdom	Unit 9003, Blarney Business Park, Blarney, Co. Cork Ireland





UK	+44 (0)845 146 2887
Eire	
NL	040 – 2628080
FR	01 60 34 28 80
BE-NL	0800-29129
BE-FR	0800-29229
DE	0800 – 1860806
IT	N/A
ES	901-100 133



<http://www.buffalo-appliances.com/> 

CU471_CU472_ML_A5_v2_2024/02/02