



Display fridge

Instruction manual



| | | |
|----|-----------------------------------|----|
| EN | Display fridge | 2 |
| | <u>Instruction manual</u> | |
| NL | Display koelkast | 10 |
| | <u>Gebruikershandleiding</u> | |
| FR | Réfrigérateur d'exposition | 18 |
| | <u>Mode d'emploi</u> | |
| DE | Display-Kühlschrank | 26 |
| | <u>Bedienungsanleitung</u> | |
| IT | Vetrina refrigerata | 34 |
| | <u>Manuale di istruzioni</u> | |
| ES | Nevera mostrador | 42 |
| | <u>Manual de instrucciones</u> | |

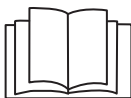

Caution: Read the instructions before using the appliance.

Model • Modèle • Modell • Modello • Modelo:
PC010 / PC011

Safety Instructions

- Position on a flat, stable surface.
- A service agent/qualified technician should carry out installation and any repairs if required. Do not remove any components or service panels on this product.
- Consult Local and National Standards to comply with the following:
 - Health and Safety at Work Legislation
 - BS EN Codes of Practice
 - Fire Precautions
 - IEE Wiring Regulations
 - Building Regulations
- DO NOT immerse in water, or use steam/jet washers to clean the unit.
- DO NOT cover the appliance when it is operating.
- Always carry, store and handle the appliance in a vertical position.
- Never tilt the appliance more than 45° from the vertical.
- Not suitable for outdoor use.
- Keep all packaging away from children. Dispose of the packaging in accordance with the regulations of local authorities.
- If the power cord is damaged, it must be replaced by a POLAR agent or a recommended qualified technician in order to avoid a hazard.
- This appliance is not intended for use by persons (including children) with reduced physical, sensory or mental capabilities, or lack of experience or knowledge, unless they have been given supervision or instruction concerning the use of the appliance by a person responsible for their safety.
- Children should be supervised to ensure that they do not play with the appliance.

- Polar recommend that this appliance should be periodically tested (at least annually) by a Competent Person. Testing should include, but not be limited to: Visual Inspection, Polarity Test, Earth Continuity, Insulation Continuity and Functional Testing.
- Polar recommend that this product is connected to a circuit protected by an appropriate RCD (Residual Current Device).
- Bottles that contain a high percentage of alcohol must be sealed and placed vertically in the appliance.



Warning: Risk of Fire / flammable materials

- The refrigerant gas contained in this appliance is isobutene (R600a), which is low-polluting but flammable.
- Do not store explosive substances such as aerosol cans with a flammable propellant in this appliance.



Warning: Keep all ventilation openings clear of obstruction. Unit should not be boxed in without adequate ventilation.

- **Warning:** Do not use mechanical devices or other means to accelerate the defrosting process, other than those recommended by the manufacturer.
- **Warning:** Do not damage the refrigerant circuit.
- **Warning:** Do not use electrical appliances inside the food storage compartments of the appliance.

Introduction

Please take a few moments to carefully read through this manual. Correct maintenance and operation of this machine will provide the best possible performance from your POLAR product.

This cooler is designed for drink chilling and storage and is not recommended for storing foodstuffs.

Pack Contents

The following is included:

Display fridge

Instruction manual

POLAR prides itself on quality and service, ensuring that at the time of unpacking the contents are supplied fully functional and free of damage.

Should you find any damage as a result of transit, please contact your POLAR dealer immediately.

Installation

Not for use in vans or trailers, food trucks or similar vehicles.

If the unit has not been stored or moved in an upright position, let it stand upright for approximately 12 hours before operation. If in doubt allow to stand.

1. Remove the appliance from the packaging and the protective film from all surfaces.
2. Avoid positioning the cooler in direct sunlight or damp areas.
3. To optimize performance and longevity, ensure a minimum clearance of 2.5cm is maintained between the unit and walls and other objects, with a minimum 20cm clearance on the top. **NEVER LOCATE NEXT TO A HEAT SOURCE.**
4. If necessary, adjust the screw legs of the cooler to make it level.

WARNING: When positioning the appliance, ensure the supply cord is not trapped or damaged.

WARNING: Do not locate multiple portable socket-outlets or portable power supplies at the rear of the appliance.

Note: Before using the appliance for the first time, clean the shelves and interior with soapy water then dry well.

Reversing the Door

Depending on the location of the appliance, it may be necessary to change the direction the door of the cooler opens by changing the side of the door handle.

The door is opened from left side originally. To reverse the door handle:

1. Ensure the appliance is disconnected from the power supply.
2. Remove the hinge cover (1), screws (2) and upper hinge (3) from the right top.

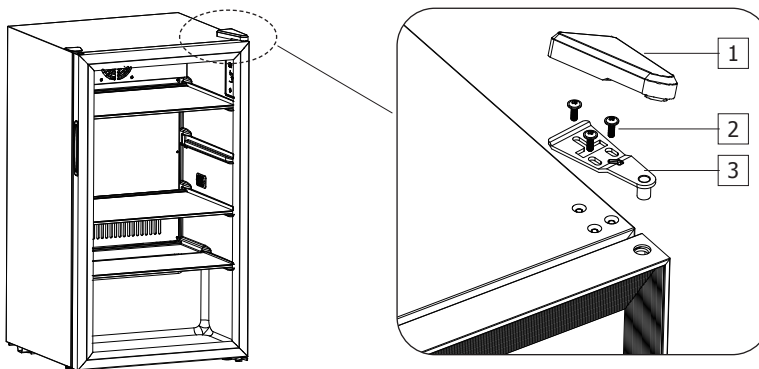

3. Lift the door upward to remove, then set it aside safely.
4. Remove the decoration cover (4) and cap (5) from the left top.

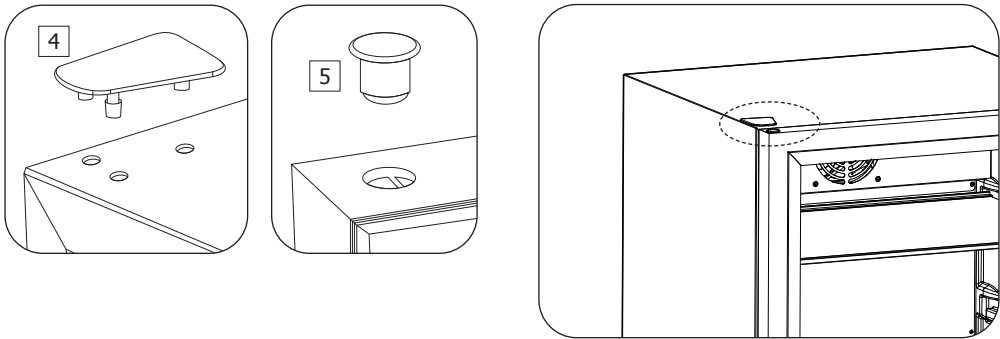

5. Tilt the appliance back slightly and prop it securely. The appliance must not be tipped back by more than 45 degrees.
 - Remove the foot (6), screws (7) and lower hinge (8) from the right bottom.
 - Remove the screw foot (9) from the left bottom.
 - Fix the lower hinge (8) on the left bottom with screws (7), then mount the foot (6) in place.
 - Mount the screw foot (9) on the right bottom.
 - Return the appliance to the upright position. Reverse the door and lower it onto the lower hinge.
 - Fix the upper hinge (3) on the left top with screws (2), then mount the hinge cover (1).

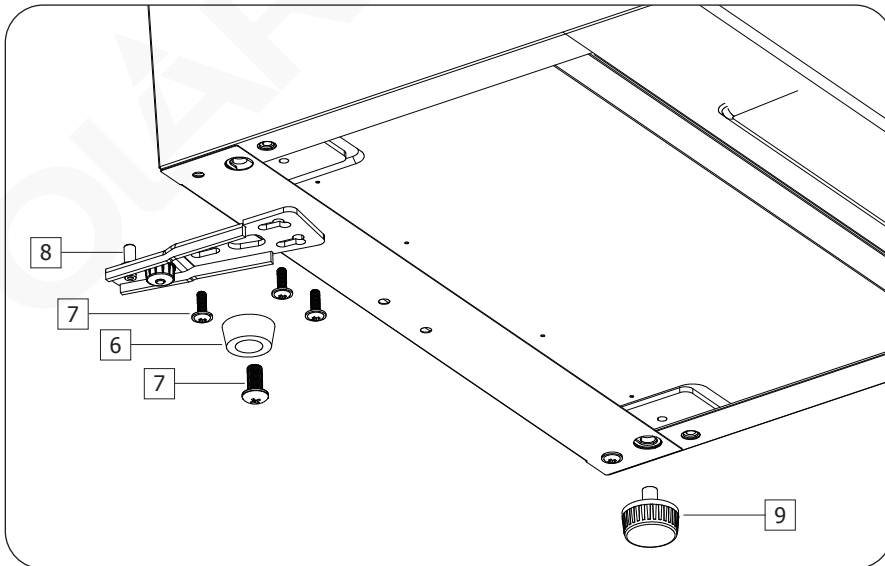

6. Mount the decoration cover (4) and cap (5) on the right top.
7. Check that the door is aligned vertically and horizontally to ensure proper opening and closing.

Operation

Note: the fridge should be placed in an area where the ambient temperature is between 16°C-32°C.

- When using the fridge for the first time, or re-starting it after a long period of time, there may be a few degrees variance between the selected temperature and what is shown on the display. Once the fridge has been switched on for a few hours, this should rectify itself.
- If the unit is unplugged, has lost power or been turned off, wait 3 to 5 minutes before restarting the fridge.

Control panel

The controller is located inside the cabinet.

Note:

When the surrounding temperature is 32°C and the fridge is half-loaded, it will take around 15 hours to reduce the inner temperature from 32°C to 5°C.

It is recommended to set the fridge at 5°C for optimal storage. If the set temperature higher than 5°C, the energy consumption will drop. If lower than 5°C, the energy consumption will rise.

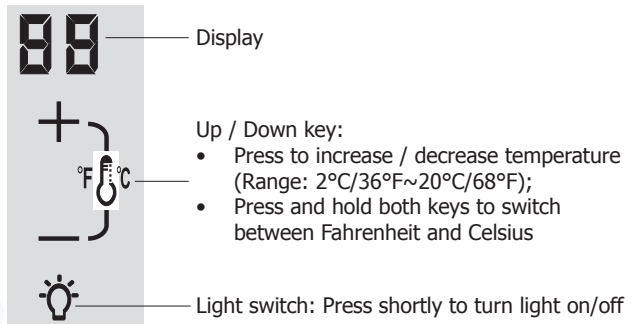

Up / Down key:

- Press to increase / decrease temperature (Range: 2°C/36°F~20°C/68°F);
- Press and hold both keys to switch between Fahrenheit and Celsius

Light switch: Press shortly to turn light on/off

- Please refer to the following table to select the suitable temperature setting. Note: Setting the temperature too high can cause the beverage to spoil, and setting the temperature too low can waste electricity.

The chart below indicates the ideal storage temperatures for different types of wine and beverage:

| °C | °F | Wine style | °C | °F | Beverage style |
|----|----|--------------------------------|----|----|---------------------|
| 9 | 66 | Armagnac, Brandy, Cognac | 12 | 53 | Water |
| 18 | 64 | Full bodied red wines, Shiraz | 10 | 50 | Black Ale |
| 17 | 62 | Tawny Port | 8 | 46 | Juice |
| 15 | 59 | Medium bodied red wines | 7 | 45 | Sour Beers |
| 14 | 57 | Amontillado Sherry | 7 | 45 | Pale Ale |
| 13 | 55 | Light bodied red wines | 7 | 45 | Dark Lagers |
| 12 | 54 | Full bodied white wines | 6 | 43 | Iced Coffee |
| 11 | 52 | Medium bodied white wines | 5 | 42 | Premium Lagers |
| 10 | 50 | Rosé, Light bodied white wines | 4 | 40 | Wheat Beers |
| 9 | 48 | Vintage Sparkling | 3 | 38 | Light, Pales Lagers |
| 8 | 46 | Fino sherry | 3 | 38 | Coca-Cola |
| 7 | 45 | Non Vintage Sparkling | 2 | 35 | Dairy |

- This appliance is intended to operate in ideal climates where the maximum temperature and humidity are 25°C and 60% respectively.

Display stability

| | |
|----------------------|--|
| Celsius (°C) mode | When the temperature measured by the temperature probe is within $\pm 1^{\circ}\text{C}$ of the set temperature, the display will show the set temperature value |
| Fahrenheit (°F) mode | When the temperature measured by the temperature probe is within $\pm 2^{\circ}\text{F}$ of the set temperature, the display will show the set temperature value |

Forced defrost function

When working every 8 hours, the appliance will start an automatic defrost cycle.

Memory function

With the memory function, all previous settings will be resumed after restarting the appliance.

Technical Specifications

Note: Due to our continuing program of research and development, the specifications herein may be subject to change without notice.

| Model | Voltage | Power | Current | Refrigerant | Temp. Range | Dimensions H x W x D mm | Weight (kg) |
|--------------|-------------------|-------|---------|-------------|-------------|-------------------------|-------------|
| PC010 | 220-240V~ 50Hz | 85W | 0.6A | R600a/21g | 2-20°C | 570 x 440 x 470 | 18 |
| PC011 | | 85W | 0.6A | R600a/21g | 2-20°C | 840 x 474 x 440 | 26 |

Maximum shelf load: 10kg

To order spare parts please contact your Polar Stockist:

<https://www.polar-refrigerator.com/stockist>



Minimum period of spares parts to be available:

Door handles, door hinges, knobs, dials and buttons, door gaskets, peripheral trays, baskets and racks for storage, as appropriate to the appliance, will be made available to both end users and professional users for a minimum of eight years after the last unit of the model is placed on the market. A broader selection of parts will also be made available to Professional users for this period.

Model information can be found on the product database:

<https://eprel.ec.europa.eu/screen/product/refrigeratingappliancesdirectsalesfunction>



Model information can be found on the product:

The Model Identifier can usually be found on the inside wall and on the reverse of the unit.

Note: Polar offers a 2 years warranty for products covered by this manual, please contact the authorised representative for more details.

Cleaning, Care & Maintenance

- Always switch off and disconnect the power supply before cleaning.
- Warm, soapy water is recommended for cleaning. Cleaning agents may leave harmful residues.
- Periodically clean the bottom of the cooler compartment to remove any build-up of condensation.

Condensation and ice will form with frequent and prolonged opening of the doors.

Operating outside of the recommend temperature range and placing next to a heat source will also increase the amount of ice and internal/external condensation. If external condensation occurs wipe the surface down with a cloth.

Excessive ice will result in longer running times that will increase energy consumption and increase the deterioration of components.

If the gasket or seal is damaged or deformed, energy consumption will increase. To restore efficiency, replace gasket.

Troubleshooting

A qualified technician must carry out repairs if required.

| Fault | Probable Cause | Solution |
|--|---|--|
| The appliance is not working | The unit is not switched on | Check the unit is plugged in correctly and switched on |
| | Plug or lead is damaged | Replace plug or lead |
| | Fuse in the plug has blown | Replace the fuse |
| | Mains power supply fault | Check mains power supply |
| Appliance is noisy or works intermittently | Appliance is not level | Adjust the feet to level the appliance |
| | Appliance in contact with walls or other objects | Keep the unit away from walls and other objects |
| Fridge cabinet is not cold enough | Temperature set incorrectly | Check temperature and reset if necessary |
| | External environment may require colder temperature | Check temperature and reset if necessary |
| | The door is opened too often | Only open when necessary |
| | Door seal is worn | Consult a qualified technician |
| Light is not working | Light key is not pressed | Press the light key |
| | Bulb has blown | Consult a qualified technician |
| Door will not close properly | Appliance is not level | Adjust the feet to level the appliance |
| | Shelves are out of position | Check all shelves are properly inserted |
| | Door seal is dirty | Wipe clean with a damp cloth |
| Error code "EE" on display | Temperature probe is short-circuited or disconnected | Consult a qualified technician |
| Error code "LL" on display | Temperature measured by the temperature probe is lower than 0°C (Display range: 0~37°C) | Consult a qualified technician |
| Error code "HH" on display | Temperature measured by the temperature probe is higher than 37°C (Display range: 0~37°C) | |

Electrical Wiring

The appliance is supplied with a plug as per the below table (the correct current to be selected depending on the appliance).

| Model | Region | Plug standard | Current rating(s) | Voltage |
|---------|--------|---------------|-------------------|-------------|
| AB123 | UK | BS 1363 | 13A | 230V~, 50Hz |
| AB123-E | Europe | CEE 7/7 | 16A | 230V~, 50Hz |

The plug is to be connected to a suitable mains socket.

This appliance must be earthed.



If in doubt consult a qualified electrician.

Electrical isolation points must be kept clear of any obstructions. In the event of any emergency disconnection being required they must be readily accessible.

Disposal

EU regulations require refrigeration product to be disposed of by specialist companies who remove or recycle all gasses, metal and plastic components.

Consult your local waste collection authority regarding disposal of your appliance. Local authorities are not obliged to dispose of commercial refrigeration equipment but may be able to offer advice on how to dispose of the equipment locally.

Alternatively call the POLAR helpline for details of national disposal companies within the EU.

Compliance

The WEEE logo on this product or its documentation indicates that the product must not be disposed of as household waste. To help prevent possible harm to human health and/or the environment, the product must be disposed of in an approved and environmentally safe recycling process. For further information on how to dispose of this product correctly, contact the product supplier, or the local authority responsible for waste disposal in your area.



POLAR parts have undergone strict product testing in order to comply with regulatory standards and specifications set by international, independent, and federal authorities.



POLAR products have been approved to carry the following symbol:

All rights reserved. No part of these instructions may be produced or transmitted in any form or by any means, electronic, mechanical, photocopying, recording or otherwise, without the prior written permission of POLAR.
Every effort is made to ensure all details are correct at the time of going to press, however, POLAR reserve the right to change specifications without notice

Veiligheidsinstructies

- Plaats het product op een vlakke en stabiele ondergrond.
- De installatie en eventuele reparaties dienen door een servicetechnicus/vaktechnicus te worden uitgevoerd. Verwijder geen componenten of servicepanelen van dit product.
- Raadpleeg de lokale en nationale normen om te voldoen aan het volgende:
 - Wetgeving van gezondheid en veiligheid op de werkplaats
 - BS EN-gedragscodes
 - Voorzorgsmaatregelen tegen brand
 - IEE-bedradingsvoorschriften
 - Bouwverordeningen
- Dompel het apparaat NIET onder in water en gebruik GEEN stoom-/straalreiniger om het te reinigen.
- Dek het apparaat NIET af wanneer het in werking is.
- Draag, bewaar en hanteer het apparaat altijd in een verticale positie.
- Kantel het apparaat nooit meer dan 45° ten opzichte van de verticaal.
- Niet geschikt voor gebruik buitenshuis.
- Laat verpakkingsmateriaal niet binnen handbereik van kinderen. Verpakkingsmateriaal in overeenstemming met de regelgeving van de plaatselijke overheden als afval laten verwerken.
- Indien de stroomkabel beschadigd is geraakt, dient men deze door een POLAR-technicus of een aanbevolen vaktechnicus te laten vervangen om gevaarlijke situaties te vermijden.
- Dit apparaat is niet bedoeld voor gebruik door personen met lichamelijke, zintuiglijke of mentale beperkingen (inclusief kinderen) of met gebrek aan ervaring of kennis tenzij zij hierin worden begeleid of zijn opgeleid in het gebruik van het apparaat door een persoon, die verantwoordelijk is voor hun veiligheid.
- Houd kinderen onder toezicht zodat zij het apparaat niet als speelgoed gebruiken.

- POLAR beveelt aan dat dit apparaat periodiek (minstens jaarlijks) door een bevoegd persoon wordt getest. Testen moeten omvatten, maar zijn niet beperkt tot: Visuele inspectie, polariteitstest, continuïteit van aarding, continuïteit van isolatie en functionele test.
- POLAR raadt aan dit product aan te sluiten op een stroomkring die beveiligd is met een geschikte aardlekschakelaar (RCD).
- Flessen met een hoog alcoholpercentage moeten worden verzegeld en verticaal in het apparaat worden geplaatst.

Waarschuwing: Risico op brand / ontvlambare materialen



- Het koelgas in dit apparaat is isobuteen (R600a), dat weinig vervuילend maar wel ontvlambaar is.
- Bewaar geen explosieve stoffen zoals spuitbussen met een ontvlambaar drijfgas in dit apparaat.



Waarschuwing: Houd alle ventilatieopeningen vrij van obstructies. Het apparaat mag niet ingesloten worden zonder geschikte ventilatie.

- **Waarschuwing:** Gebruik geen mechanische apparaten of andere middelen om het ontdooien te versnellen, met uitzondering van de door de fabrikant aanbevolen middelen.
- **Waarschuwing:** Zorg ervoor het koelcircuit niet te beschadigen.
- **Waarschuwing:** Gebruik geen elektrische apparaten in de bewaarruimten van het apparaat.

Inleiding

Neem de tijd en lees deze handleiding aandachtig door. Een correct gebruik en onderhoud van deze machine waarborgt de beste prestaties voor uw POLAR-product.

Deze koeler is ontworpen voor het koelen en bewaren van dranken en is niet aanbevolen voor het bewaren van levensmiddelen.

Verpakkingsinhoud

Het volgende is inbegrepen:

Display koelkast

Gebruikershandleiding

POLAR is trots op kwaliteit en service en zorgt ervoor dat op het moment van uitpakken de inhoud volledig functioneel en vrij van schade wordt geleverd.

Mocht uw product tijdens transport zijn beschadigd, neem dan onmiddellijk contact op met uw POLAR-dealer.

Installatie

Niet voor gebruik in bestelwagens of aanhangwagens, foodtrucks of soortgelijke voertuigen.

Indien het apparaat niet in een rechtopstaande positie is opgeslagen of vervoerd, dient men het product 12 uur vóór gebruik in de rechtopstaande positie te plaatsen. Bij twijfel dient men het product rechtop te laten staan.

1. Haal het apparaat uit de verpakking en verwijder de bescherm laag van alle oppervlakken.
2. Plaats de koeler niet in direct zonlicht of vochtige omgevingen.
3. Om de prestaties en levensduur van het apparaat te optimaliseren, dient u ervoor te zorgen dat er een minimale afstand van 2,5 cm wordt aangehouden tussen het apparaat en muren of andere voorwerpen, met een minimale vrije ruimte van 20 cm aan de bovenkant. **PLAATS HET APPARAAT NOOIT NAAST EEN WARMTEBRON.**
4. Verstel indien nodig de schroefpoten van de koeler om deze waterpas te zetten.

WAARSCHUWING: Zorg er bij het plaatsen van het apparaat voor dat de voedingskabel niet bekned of beschadigd raakt.

WAARSCHUWING: Plaats geen meerdere draagbare contactdozen of voedingen achter het apparaat.

Opmerking: Reinig de schap en de binnenzijden met een sopje en maak vervolgens goed droog voordat u het apparaat voor het eerst gebruikt.

De deur omkeren

Afhankelijk van de locatie van het apparaat kan het nodig zijn om de richting waarin de deur van de koeler opent, te wijzigen door de kant van de deurkruk te veranderen.

De deur wordt oorspronkelijk vanaf de linkerkant geopend. De deurkruk omkeren:

1. Zorg dat het apparaat is losgekoppeld van de voeding.
2. Verwijder de scharnierafdekking (1), schroeven (2) en het bovenste scharnier (3) uit de rechterbovenkant.

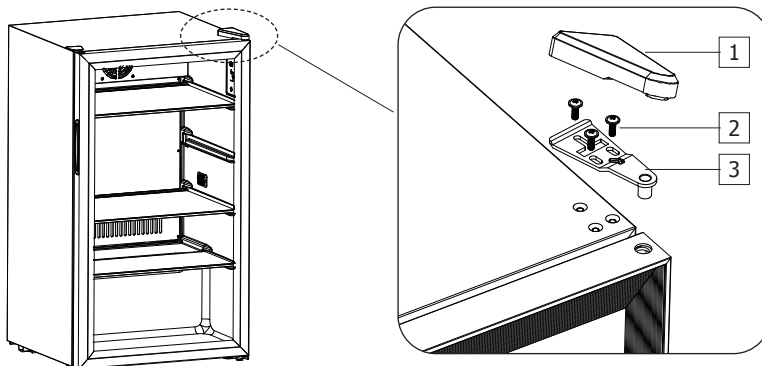

3. Til de deur op om deze af te nemen en plaats de deur veilig opzij.
4. Verwijder de decoratieve afdekking (4) en kap (5) van de linkerbovenkant.

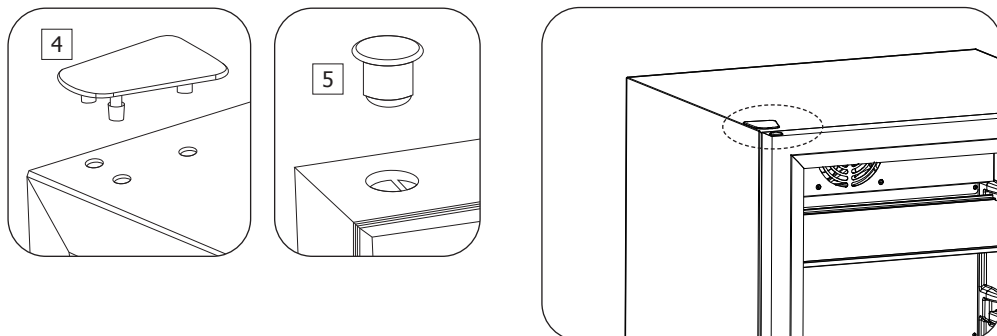

5. Kantel het apparaat iets naar achter en zet het stevig vast. Het apparaat mag niet mee dan 45 graden worden gekanteld.
 - Verwijder de voet (6), schroeven (7) en onderste scharnier (8) van de rechteronderkant.
 - Verwijder de schroefvoet (9) van de linkeronderkant.
 - Bevestig het onderste scharnier (8) op de linkeronderkant met schroeven (7) en monteer dan de voet (6) op zijn plaats.
 - Monteer de schroefvoet (9) op de rechteronderkant.
 - Zet het apparaat terug recht. Draai de deur open en laat deze zakken op het onderste scharnier.
 - Bevestig het bovenste scharnier (3) op de linkerbovenkant met schroeven (2) en monteer dan de scharnierafdekking (1).

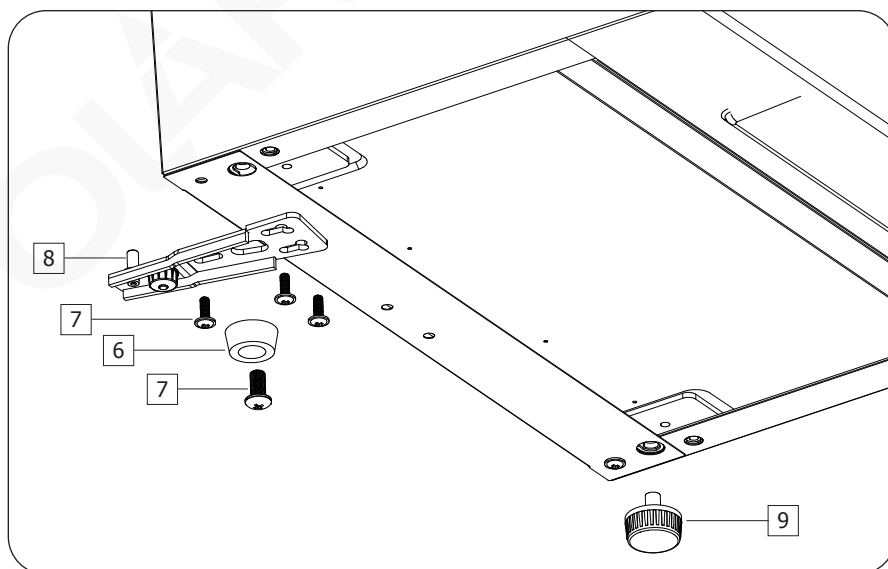

6. Monteer de decoratieve afdekking (4) en kap (5) op de rechterbovenkant.
7. Controleer of de deur verticaal en horizontaal is uitgelijnd om correct openen en sluiten te verzekeren.

Bediening

Opmerking: de koelkast moet worden geplaatst in een ruimte met een omgevingstemperatuur tussen 16°C-32°C.

- Wanneer u de koelkast voor de eerste keer gebruikt of als u deze opnieuw opstart na een lange periode, kunnen er enkele graden verschil zijn tussen de geselecteerde temperatuur en hetgeen wordt weergegeven op het display. Als de koelkast een paar uur heeft aan gestaan zou dit vanzelf moeten herstellen.
- Als de stekker van het apparaat werd uitgetrokken, als de stroom werd onderbroken of als het apparaat werd uitgeschakeld, moet u 3 tot 5 minuten stoppen voordat u de koelkast opnieuw opstart.

Bedieningspaneel

De controller bevindt zich in het kabinet.

Opmerking:

Wanneer de omgevingstemperatuur 32°C is en de koelkast halfvol is, zal het ongeveer 15 uur duren tot de binnentemperatuur van 32°C naar 5°C is gezakt.

Het is aanbevolen de koelkast op 5°C voor optimale opslag. Als de ingestelde temperatuur hoger is dan 5°C, zal het energieverbruik zakken. Als deze lager is dan 5°C, zal het energieverbruik stijgen.

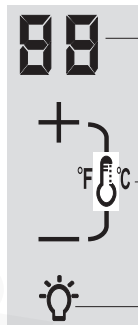

Display

Toets omhoog/omlaag:

- Indrukken om de temperatuur te verhogen/verlagen (bereik: 2°C/36°F~20°C/68°F);
- Houd beide toetsen ingedrukt om te schakelen tussen Fahrenheit en Celsius

Lichtschakelaar: Druk kort om het licht in/uit te schakelen

- Raadpleeg de volgende tabel om de geschikte temperatuurinstelling te selecteren. Opmerking: Als u de temperatuur te hoog instelt, kunnen dranken bederven en als de temperatuur te laag is, kan elektriciteit verspild worden.

De onderstaande grafiek geeft de ideale opslagtemperaturen aan voor verschillende types wijn en drank:

| °C | °F | Wijnstijl | °C | °F | Drankstijl |
|----|----|--------------------------------------|----|----|---------------------------|
| 9 | 66 | Armagnac, brandewijn, cognac | 12 | 53 | Water |
| 18 | 64 | Volle rode wijnen, Shiraz | 10 | 50 | Black Ale |
| 17 | 62 | Tawny Port | 8 | 46 | Sap |
| 15 | 59 | Rode wijnen met een gemiddelde body | 7 | 45 | Zure bieren |
| 14 | 57 | Amontillado sherry | 7 | 45 | Pale Ale |
| 13 | 55 | Lichte rode wijnen | 7 | 45 | Donkere lagerbieren |
| 12 | 54 | Volle witte wijnen | 6 | 43 | IJskoffie |
| 11 | 52 | Witte wijnen met een gemiddelde body | 5 | 42 | Premium lagerbieren |
| 10 | 50 | Rosé, lichte witte wijnen | 4 | 40 | Tarwebieren |
| 9 | 48 | Vintage mousserend | 3 | 38 | Lichte, bleke lagerbieren |
| 8 | 46 | Fino sherry | 3 | 38 | Coca-Cola |
| 7 | 45 | Non-vintage mousserend | 2 | 35 | Zuivel |

- Dit apparaat is bestemd voor gebruik in ideale klimaten waar de maximale temperatuur en vochtigheid respectievelijk 25°C en 60% bedragen.

Displaystabiliteit

| | |
|-----------------------|--|
| Celsius-modus (°C) | Wanneer de temperatuur die is gemeten door de temperatuursonde, binnen $\pm 1^{\circ}\text{C}$ van de ingestelde temperatuur ligt, toont het display de ingestelde temperatuurwaarde |
| Fahrenheit-modus (°F) | Wanneer de temperatuur die is gemeten door de temperatuursonde, binnen $\pm 2^{\circ}\text{F}$ van de ingestelde temperatuur ligt, toont het display de ingestelde temperatuurwaarde |

Functie Geforceerd ontdooien

Als het apparaat in werking is, start het om de 8 uur een automatische ontdooicyclus.

Geheugenfunctie

Met de geheugenfunctie worden alle voorgaande instellingen hervat na het herstarten van het apparaat.

Technische specificaties

Opmerking: Als gevolg van ons voortdurende programma van onderzoek en ontwikkeling, kunnen de specificaties hierin zonder voorafgaande kennisgeving worden gewijzigd.

| Model | Spanning | Vermogen | Stroom | Koelmiddel | Temp. Bereik | Afmetingen H x B x D mm | Gewicht (kg) |
|-------|------------|----------|--------|------------|--------------|-------------------------|--------------|
| PC010 | 220-240 V~ | 85 W | 0,6 A | R600a/21 g | 2-20°C | 570 x 440 x 470 | 18 |
| PC011 | 50 Hz | 85 W | 0,6 A | R600a/21 g | 2-20°C | 840 x 474 x 440 | 26 |

Maximumbelasting plank: 10 kg

Neem contact op met uw Polar-dealer om reserveonderdelen te bestellen:

<https://www.polar-refrigerator.com/stockist>



Minimumperiode voor de beschikbaarheid van reserveonderdelen:

Deurkrukken, deurscharnieren, knoppen, draaiknoppen en toetsen, deuropakkingen, platen, manden en rekken voor opslag, naar gelang van het apparaat, zullen ter beschikking worden gesteld aan zowel eindgebruikers als professionele gebruikers gedurende minimaal acht jaar nadat het laatste apparaat van het model in de handel is gebracht. Een ruimere selectie van onderdelen zal voor deze periode ook beschikbaar worden gemaakt voor professionele gebruikers.

Modelinformatie vindt u in de productdatabase:

<https://eprel.ec.europa.eu/screen/product/refrigeratingappliancesdirectsalesfunction>



Modelinformatie vindt u op het product:

De modelaanduiding staat meestal op de binnenwand en op de achterkant van het toestel.

Opmerking: Polar biedt een garantie van 2 jaar voor producten die zijn gedekt door deze handleiding. Neem contact op met de bevoegde vertegenwoordiger voor meer informatie.

Reiniging, zorg & onderhoud

- Alvorens het apparaat te reinigen dient men altijd de stroomvoorziening uit te schakelen.
- Voor het reinigen van het apparaat wordt warm zeepwater aanbevolen. Reinigingsmiddelen kunnen schadelijke resten achter laten.
- Maak de onderkant van het koelercompartiment op gezette tijden schoon om condensvorming te verwijderen.

Bij veelvuldig en langdurig openen van de deuren ontstaat er condens en ijs.

Door het apparaat buiten het aanbevolen temperatuurbereik te gebruiken en naast een warmtebron te plaatsen, neemt de hoeveelheid ijs en interne/externe condensatie ook toe. Als er externe condensatie optreedt, veegt u het oppervlak af met een doek.

Te veel ijs zal leiden tot langere looptijden die het energieverbruik verhogen en de slijtage van onderdelen vergroten.

Als de pakking of afdichting beschadigd of vervormd is, zal het stroomverbruik toenemen. Vervang de pakking om de efficiëntie te herstellen.

Probleemoplossing

Indien nodig moet een gekwalificeerde technicus reparaties uitvoeren.

| Probleem | Mogelijke oorzaak | Oplossing |
|--|--|---|
| Het apparaat werkt niet | Het apparaat staat uit | Controleer of de stroomkabel van het apparaat is aangesloten en of het apparaat is ingeschakeld |
| | Stekker of kabel is beschadigd | Vervang de stekker of kabel |
| | Storing in de netvoeding | Controleer de netvoeding |
| Apparaat maakt lawaai of werkt met tussenpozen | Het apparaat staat niet waterpas | Stel de poten af om het apparaat waterpas te stellen |
| | Apparaat in contact met muren of andere objecten | Houd het apparaat weg van muren of andere objecten |
| Koelkastkabinet is niet koud genoeg | Temperatuur is verkeerd ingesteld | Controleer de temperatuur en stel deze zo nodig opnieuw in |
| | Externe omgeving vereist mogelijk koudere temperatuur | Controleer de temperatuur en stel deze zo nodig opnieuw in |
| | De deur wordt te vaak geopend | Alleen openen indien nodig |
| | Deurafdichting is versleten | Raadpleeg een gekwalificeerde technicus |
| Het licht doet het niet | Het lichtknopje is niet ingedrukt | Druk op het lichtknopje |
| | Gloeilamp is doorgebrand | Raadpleeg een gekwalificeerde technicus |
| Deur sluit niet goed | Het apparaat staat niet waterpas | Stel de poten af om het apparaat waterpas te stellen |
| | Legplanken zitten niet op hun plaats | Controleer of alle legplanken goed geplaatst zijn |
| | Deurafdichting is vies | Veeg met een vochtige doek schoon |
| Foutcode "EE" op display | Temperatuursonde is kortgesloten of losgekoppeld | Raadpleeg een gekwalificeerde technicus |
| Foutcode "LL" op display | Temperatuur die gemeten wordt door de temperatuursonde is lager dan 0°C (Displaybereik: 0~37°C) | Raadpleeg een gekwalificeerde technicus |
| Foutcode "HH" op display | Temperatuur die gemeten wordt door de temperatuursonde is hoger dan 37°C (Displaybereik: 0~37°C) | |

Elektrische bedrading

Het apparaat is geleverd met een stekker zoals in de onderstaande tabel (de correcte stroom die moet worden geselecteerd, is afhankelijk van het apparaat).

| Model | Regio | Standaardstekker | Huidige stroomsterkte(n) | Spanning |
|---------|--------|------------------|--------------------------|---------------|
| AB123 | UK | BS 1363 | 13 A | 230 V~, 50 Hz |
| AB123-E | Europa | CEE 7/7 | 16 A | 230 V~, 50 Hz |

De stekker moet in een geschikt stopcontact worden gestoken.

Dit apparaat moet worden geaard.



Bij twijfels raadpleeg een vakkundige electricien.

De elektrische isolatiepunten mogen niet worden geblokkeerd. In geval van een nooduitschakeling moeten de isolatiepunten direct toegankelijk zijn.

Afvalverwerking

De EU-richtlijnen vereisen dat koelproducten door gespecialiseerde bedrijven worden afgevoerd die gasen, metalen en plastic componenten verwijderen of recyclen.

Raadpleeg uw plaatselijke afvalverwerkingsbedrijf voor informatie over de afvalverwerking van uw apparaat. De plaatselijke overheden zijn niet verplicht om koelingsproducten van bedrijven als afval te verwerken maar kunnen u informeren waar u het apparaat kunt afgeven.

U kunt ook de POLAR-helplijn bellen voor informatie over landelijke afvalverwerkingsbedrijven in de EU.

Productconformiteit

Het WEEE-logo op dit product of in de bijbehorende documentatie geeft aan dat het product niet onder huisvuil valt en als zodanig ook niet mag worden verwerkt. Ter preventie van mogelijke gevaren voor de gezondheid van personen en/of voor het milieu, dient men dit product in overeenstemming met het voorgeschreven en milieuveilige recyclingproces als afval te verwerken. Raadpleeg uw productleverancier of uw plaatselijk afvalverwerkingsbedrijf voor meer informatie over de juiste afvalverwerking van dit product.



De onderdelen van POLAR-producten hebben strenge producttesten ondergaan om te voldoen aan wettelijke regels en specificaties die door internationale, onafhankelijke en landelijke overheden worden voorgeschreven.



POLAR-producten zijn goedgekeurd en voorzien van het volgende symbool:

Alle rechten voorbehouden. Het is verboden om deze handleiding, hetzij volledig of gedeeltelijk, elektronisch of mechanisch te reproduceren, kopiëren, op opslagmedia op te slaan of op enigerlei wijze over te dragen, zonder voorafgaande goedkeuring van POLAR.

Wij hebben er alles aan gedaan om er zeker van te zijn dat op publicatiedatum van de handleiding alle details correct zijn, desondanks, behoudt POLAR het recht voor om specificaties zonder aankondiging te wijzigen.

Consignes de sécurité

- Placez l'appareil sur une surface plane, stable.
- L'installation et les éventuelles réparations doivent être confiées à un dépanneur/technicien qualifié. Ne retirez aucun composant ou cache de ce produit.
- Consultez les normes locales et nationales pour vous conformer à ce qui suit :
 - lois sur l'hygiène et la sécurité au travail
 - codes de bonnes pratiques BS EN
 - précautions contre le risque d'incendie
 - réglementations sur les branchements électriques IEE
 - règlements sur la construction
- NE immergez PAS dans l'eau, n'utilisez d'appareil à vapeur/à jet pour le nettoyer.
- NE couvrez PAS l'appareil quand il est en marche.
- Transportez, entreposez et manipulez toujours l'appareil en position verticale.
- N'inclinez jamais l'appareil à plus de 45° de la verticale.
- Il ne convient pas à une utilisation en extérieur.
- Gardez les emballages hors de portée des enfants. Débarrassez-vous des emballages conformément aux règlements des autorités locales.
- Un cordon d'alimentation endommagé doit être remplacé par un agent POLAR ou un technicien qualifié recommandé, pour éviter tout danger.
- Cet appareil n'a pas été conçu pour être utilisé par des personnes (enfants inclus) à capacités physiques, sensorielles ou mentales réduites ou ne disposant pas d'une expérience ou de connaissances suffisantes, à moins que lesdites personnes n'aient été formées ou instruites quant à son utilisation, par une personne responsable de leur sécurité.
- Les enfants doivent être surveillés pour s'assurer qu'ils ne jouent pas avec l'appareil.

- Polar recommande de faire tester régulièrement cet appareil (une fois par an au minimum) par une personne compétente. Les tests doivent inclure, sans s'y limiter, les éléments suivants : inspection visuelle, test de polarité, continuité de la terre, continuité de l'isolation et test fonctionnel.
- POLAR recommande de brancher ce produit sur un circuit protégé par un disjoncteur différentiel (RCD) adapté.
- Les bouteilles qui contiennent un pourcentage d'alcool élevé doivent être fermées et placées dans l'appareil à la verticale.

Avertissement : Risque d'incendie/Matériaux inflammables



- Le gaz réfrigérant contenu dans cet appareil est du gaz isobutène (R600a), qui est peu polluant tout en étant inflammable.
- Ne conservez pas de substances explosives telles que les aérosols contenant un propulseur inflammable dans cet appareil.



Avertissement : Veillez à ce qu'aucune ouverture de ventilation ne soit obstruée. L'appareil ne doit pas être encastré sans l'aération adéquate.

- **Avertissement** : N'utilisez pas de dispositifs mécaniques ou autres moyens pour accélérer le processus de dégivrage, autres que ceux recommandés par le fabricant.
- **Avertissement** : N'endommagez pas le circuit de réfrigération.
- **Avertissement** : N'utilisez pas d'appareils électriques à l'intérieur des compartiments de conservation des aliments de l'appareil.

Introduction

Nous vous invitons à consacrer quelques instants à lire attentivement de ce mode d'emploi. L'entretien et l'utilisation appropriés de cette machine vous permettront de tirer le meilleur de votre produit POLAR. Ce réfrigérateur est destiné au refroidissement et au stockage de boissons et n'est pas recommandée pour le stockage de denrées alimentaires.

Contenu de l'emballage

Les éléments suivants sont inclus :

Réfrigérateur d'exposition

Mode d'emploi

POLAR attache une grande importance à la qualité et au service et veille à fournir des produits en parfait état opérationnel, parfaitement intacts au moment de l'emballage.

Nous vous prions de contacter votre revendeur POLAR immédiatement si vous constatez un dommage quelconque survenu pendant le transport du produit.

Installation

Le congélateur n'est pas conçu pour être utilisé dans les fourgons ou les remorques, les cantines ambulantes ou autres véhicules similaires.

Dans les cas où l'appareil a été stocké ou déplacé autrement que dans la position d'utilisation, attendez 12 heures avant de vous en servir. En cas de doute, laissez l'appareil se reposer.

1. Retirez l'appareil de son emballage et enlevez le film de protection de toutes les surfaces.
2. Évitez de placer l'armoire réfrigérante à la lumière directe du soleil ou dans des endroits humides.
3. Pour optimiser les performances et la longévité, veillez à maintenir un espace minimum de 2,5 cm entre l'appareil et les murs et autres objets, avec un espace minimum de 20 cm sur le dessus. **NE LE PLACEZ JAMAIS À CÔTÉ D'UNE SOURCE DE CHALEUR.**
4. Si nécessaire, ajustez les pieds réglables de l'armoire réfrigérante pour la niveler.

AVERTISSEMENT : Lorsque vous positionnez l'appareil, assurez-vous que le cordon d'alimentation n'est pas coincé ou endommagé.

AVERTISSEMENT : Ne placez pas plusieurs prises de courant ou alimentations portables à l'arrière de l'appareil.

Remarque : Avant d'utiliser l'appareil pour la première fois, nettoyez l'étagère et l'intérieur avec de l'eau savonneuse, puis séchez bien.

Inversion du sens d'ouverture de la porte

En fonction de l'emplacement de l'appareil, il peut être nécessaire de modifier le sens d'ouverture de la porte du réfrigérateur en changeant le côté de la poignée.

D'origine, la porte s'ouvre de la gauche. Pour inverser la poignée de porte :

1. Veillez à ce que l'appareil soit débranché de l'alimentation électrique.
2. Retirez le couvercle à charnière (1), les vis (2) et la charnière supérieure (3) de la partie supérieure droite.

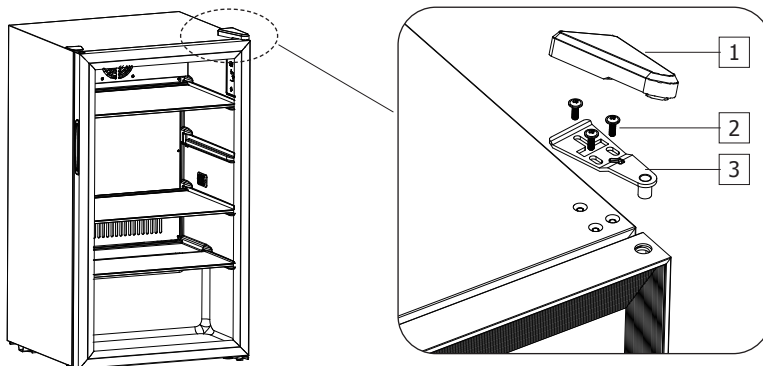

3. Soulevez la porte vers le haut pour la retirer, puis mettez-la de côté en toute sécurité.
4. Retirez le couvercle de décoration (4) et le capuchon (5) de la partie supérieure gauche.

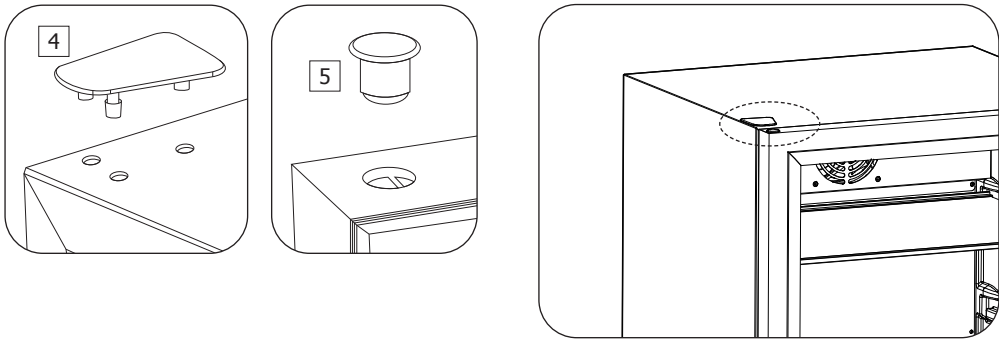

5. Inclinez légèrement l'appareil vers l'arrière et assurez-vous qu'il est bien calé. L'appareil ne doit pas être incliné de plus de 45 degrés vers l'arrière.
 - Retirez le pied (6), les vis (7) et la charnière inférieure (8) de la partie inférieure droite.
 - Retirez le pied à vis (9) de la partie inférieure gauche.
 - Fixez la charnière inférieure (8) sur la partie inférieure gauche à l'aide des vis (7), puis remettez le pied (6) en place.
 - Fixez le pied à vis (9) sur la partie inférieure droite.
 - Ramenez l'appareil en position verticale. Retournez la porte et abaissez-la sur la charnière inférieure.
 - Fixez la charnière supérieure (3) sur la partie supérieure gauche à l'aide de vis (2), puis montez le couvercle à charnière (1).

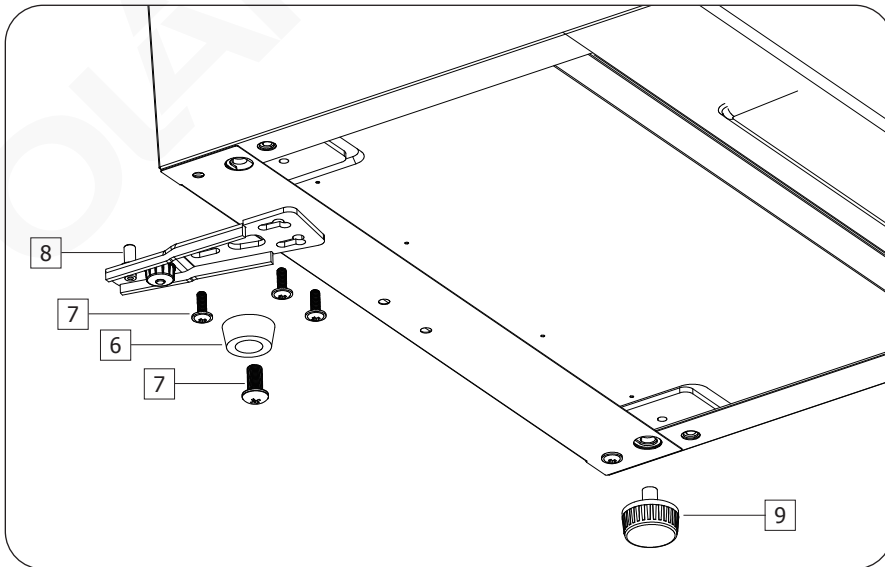

6. Montez le couvercle de décoration (4) et le capuchon (5) sur la partie supérieure droite.
7. Vérifiez que la porte est alignée verticalement et horizontalement pour garantir une ouverture et une fermeture correctes.

Fonctionnement

Remarque : le réfrigérateur doit être installé dans un endroit où la température ambiante est comprise entre 16 °C et 32 °C.

- Lorsque vous utilisez le réfrigérateur pour la première fois ou que vous le remettez en marche après une longue période d'inactivité, vous pourrez constater un écart de quelques degrés entre la température sélectionnée et celle affichée à l'écran. Quelques heures après la mise en marche du réfrigérateur, le problème devrait se résoudre de lui-même.
- Si l'appareil est débranché, a subi une coupure de courant ou a été éteint, patientez 3 à 5 minutes avant de le remettre en marche.

Bandeau de commandes

La commande se trouve à l'intérieur de l'armoire.

Remarque :

Lorsque la température ambiante est de 32 °C et que le réfrigérateur est à moitié rempli, il lui faudra environ 15 heures pour faire passer la température intérieure de 32 °C à 5 °C.

Il est recommandé de régler le réfrigérateur à 5 °C pour une conservation optimale. Si la température réglée est supérieure à 5 °C, la consommation d'énergie diminuera. Si elle est inférieure à 5 °C, la consommation d'énergie augmentera.

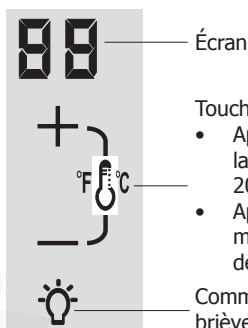

Écran

Touche Up/Down (Haut/Bas) :

- Appuyez pour augmenter/diminuer la température (plage : 2 °C/36 °F à 20 °C/68 °F) ;
- Appuyez sur les deux touches et maintenez-les enfoncées pour passer du degré Fahrenheit au degré Celsius

Commutateur d'éclairage : Appuyez brièvement pour allumer/éteindre la lumière

- Référez-vous au tableau suivant pour sélectionner le réglage de température approprié. Remarque : Si la température est trop élevée, la boisson peut être altérée, et si elle est trop basse, cela peut entraîner un gaspillage d'électricité.

Le tableau ci-dessous indique les températures de conservation idéales pour différents types de vins et de boissons :

| °C | °F | Type de vin | °C | °F | Type de boisson |
|----|----|--------------------------------|----|----|-------------------------|
| 9 | 66 | Armagnac, brandy, cognac | 12 | 53 | Eau |
| 18 | 64 | Vins rouges corsés, Shiraz | 10 | 50 | Bière brune |
| 17 | 62 | Porto Tawny | 8 | 46 | Jus |
| 15 | 59 | Vins rouges moyennement corsés | 7 | 45 | Bières acidulées |
| 14 | 57 | Xérès Amontillado | 7 | 45 | Bière blonde |
| 13 | 55 | Vins rouges légers | 7 | 45 | Lagers brunes |
| 12 | 54 | Vins blancs corsés | 6 | 43 | Café glacé |
| 11 | 52 | Vins blancs moyennement corsés | 5 | 42 | Lagers haut de gamme |
| 10 | 50 | Vins rosés, vins blancs légers | 4 | 40 | Bières de blé |
| 9 | 48 | Vin mousseux millésimé | 3 | 38 | Lagers légères et pâles |
| 8 | 46 | Xérès Fino | 3 | 38 | Coca-Cola |
| 7 | 45 | Vin mousseux non millésimé | 2 | 35 | Produits laitiers |

- Cet appareil est destiné à fonctionner dans des conditions climatiques idéales, où la température maximale et l'humidité maximale sont respectivement de 25 °C et 60 %.

Fonction d'extinction automatique de la lumière

Si toutes les touches restent inactives pendant 10 minutes, la lumière s'éteindra automatiquement.

Stabilité de l'affichage

| | |
|----------------------|--|
| Mode Celsius (°C) | Lorsque la température mesurée par la sonde de température se situe à ± 1 °C de la température réglée, l'affichage indique la valeur de la température réglée. |
| Mode Fahrenheit (°F) | Lorsque la température mesurée par la sonde de température se situe à ± 2 °F de la température réglée, l'affichage indique la valeur de la température réglée. |

Fonction de dégivrage forcé

Après 8 heures de fonctionnement, l'appareil lance un cycle de dégivrage automatique.

Fonction de mémoire

Grâce à la fonction mémoire, tous les réglages précédents sont rétablis après le redémarrage de l'appareil.

Spécifications techniques

Remarque : en raison de notre programme continu de recherche et de développement, les spécifications du présent document peuvent être modifiées sans préavis.

| Modèle | Tension | Puissance | Courant | Réfrigérant | Plage de Plage | Dimensions h x l x p mm | Poids (kg) |
|--------|---------------------|-----------|---------|-------------|----------------|-------------------------|------------|
| PC010 | 220-240 V~ 50 Hz | 85 W | 0,6 A | R600a/21 g | 2 à 20 °C | 570 x 440 x 470 | 18 |
| PC011 | | 85 W | 0,6 A | R600a/21 g | 2 à 20 °C | 840 x 474 x 440 | 26 |

Charge maximale sur l'étagère : 10 kg

Pour commander les pièces de rechange, veuillez contacter le revendeur Polar :

<https://www.polar-refrigerator.com/stockist>



Durée minimale pour la réception des pièces de rechange :

Les poignées de porte, les charnières de porte, les molettes, les cadrans et les boutons, les joints de porte, les plateaux périphériques, les paniers et les étagères de rangement, en fonction de l'appareil, seront mis à la disposition des utilisateurs finaux et des utilisateurs professionnels pendant un minimum de huit ans après la mise sur le marché de la dernière unité du modèle. Une sélection plus large de pièces sera également mise à la disposition des utilisateurs professionnels pendant cette période.

L'information sur le modèle est disponible dans la base de données du produit :

<https://eprel.ec.europa.eu/screen/product/refrigeratingappliancesdirectsalesfunction>



L'information sur le modèle est disponible sur le produit :

L'identifiant du modèle se trouve généralement sur la paroi intérieure et au dos de l'appareil.

Remarque : Polar offre une garantie de 2 ans pour les produits couverts par ce manuel d'utilisation. Pour plus de détails, contactez le représentant agréé.

Nettoyage, entretien et maintenance

- N'oubliez jamais d'éteindre et de débrancher l'appareil avant de procéder à son nettoyage.
- Nous préconisons le recours à de l'eau savonneuse tiède. Les produits de nettoyage risquent de laisser des résidus nocifs.
- Il est conseillé de nettoyer régulièrement le fond du compartiment réfrigérant afin d'éliminer toute accumulation de condensation.

La condensation et la glace se forment en cas d'ouverture fréquente et prolongée des portes. L'utilisation de l'appareil en dehors de la plage de température recommandée et le fait de le placer à proximité d'une source de chaleur augmentent également la quantité de glace et la condensation interne/externe. En cas de condensation externe, essuyez la surface avec un chiffon.

Un excès de glace conduit à des temps de fonctionnement plus longs, ce qui augmente la consommation d'énergie et la détérioration des composants.

Si le joint d'étanchéité est endommagé ou déformé, la consommation d'énergie augmentera. Remplacez le joint d'étanchéité pour rétablir l'efficacité de l'appareil.

Dépannage

Un technicien qualifié doit effectuer les réparations si nécessaire.

| Dysfonctionnement | Cause probable | Intervention |
|--|--|---|
| L'appareil ne fonctionne pas | Le congélateur n'est pas allumé | Vérifier que l'appareil est bien branché et allumé |
| | La fiche ou le câble est endommagé | Remplacez la fiche ou le câble |
| | Dysfonctionnement de l'alimentation secteur | Vérifier l'alimentation secteur |
| L'appareil est bruyant ou fonctionne par intermittence | L'appareil n'est pas à plat | Ajustez le pied pour niveler l'appareil |
| | Appareil en contact avec des murs ou d'autres objets | Éloignez l'appareil des murs et autres objets |
| L'armoire du réfrigérateur n'est pas assez froide | La température n'est pas bien réglée | Vérifiez la température et réglez-la à nouveau le cas échéant |
| | L'environnement extérieur peut nécessiter une température plus basse | Vérifiez la température et réglez-la à nouveau le cas échéant |
| | La porte est ouverte trop souvent | N'ouvrez la porte que lorsque cela est nécessaire |
| | Le joint de porte est usé | Consultez un technicien qualifié |
| L'éclairage ne fonctionne pas | La touche d'éclairage n'est pas enfoncée | Appuyer sur la touche d'éclairage |
| | L'ampoule est cassée | Consultez un technicien qualifié |
| La porte ne ferme pas correctement | L'appareil n'est pas à plat | Ajustez le pied pour niveler l'appareil |
| | Les clayettes ne sont pas bien placées | Vérifiez que les clayettes sont bien insérées |
| | Le joint de porte est sale | Nettoyez-le avec un chiffon humide |
| Le code d'erreur « EE » s'affiche | La sonde de température est court-circuitée ou déconnectée | Consultez un technicien qualifié |
| Le code d'erreur « LL » s'affiche | La température mesurée par la sonde de température est inférieure à 0 °C (plage d'affichage : entre 0 et 37 °C) | Consultez un technicien qualifié |
| Le code d'erreur « HH » s'affiche | La température mesurée par la sonde de température est supérieure à 37 °C (plage d'affichage : entre 0 et 37 °C) | |

Raccordement électrique

Cet appareil est fourni avec une prise conforme au tableau ci-dessous (le courant approprié doit être sélectionné en fonction de l'appareil).

| Modèle | Région | Norme de prise | Intensité(s) nominale(s) | Tension |
|---------|--------|----------------|--------------------------|---------------|
| AB123 | UK | BS 1363 | 13 A | 230 V~, 50 Hz |
| AB123-E | Europe | CEE 7/7 | 16 A | 230 V~, 50 Hz |

La fiche doit être branchée à la prise secteur qui convient.

Cet appareil doit être mis à la terre.



En cas de doute, consultez un électricien qualifié.

Les points d'isolation électrique doivent être libres de toute obstruction. En cas de débranchement requis en urgence, ils doivent être facilement accessibles.

Mise au rebut

Les règlements de l'UE exigent que les produits munis de réfrigérants soient mis au rebut par des entreprises spécialisées, équipées pour extraire et recycler les gaz, composants en métal et en plastique.

Adressez-vous à votre autorité chargée de la collecte des déchets pour ce qui concerne la mise au rebut de votre appareil. Même si rien n'oblige les autorités locales à se charger de la mise au rebut du matériel de réfrigération commerciale, elles pourraient être en mesure de vous conseiller sur les moyens disponibles localement pour s'en débarrasser.

Vous pouvez aussi appeler le standard d'assistance POLAR, qui saura vous renseigner sur les entreprises de prise en charge nationales au sein de l'UE.

Conformité

Le logo DEEE qui figure sur ce produit ou sa documentation indique qu'il ne doit pas être mis au rebut avec les ordures ménagères. Pour éviter qu'il ne présente un risque pour la santé humaine et/ou l'environnement, confiez la mise au rebut de ce produit à un site de recyclage agréé respectueux de l'environnement. Pour de plus amples détails sur la mise au rebut appropriée de ce produit, contactez le fournisseur du produit ou l'autorité responsable de l'enlèvement des ordures dans votre région.



Les pièces POLAR ont été soumises à des tests rigoureux pour pouvoir être déclarées conformes aux normes et spécifications réglementaires définies par les autorités internationales, indépendantes et fédérales.

Les produits POLAR ont été déclarés aptes à porter le symbole suivant :



Tous droits réservés. La production ou transmission, partielle ou intégrale, sous quelque forme que ce soit ou par n'importe quel moyen, tant électronique que mécanique, sous forme de photocopie, d'enregistrement ou autre de ce mode d'emploi sont interdites sans l'autorisation préalablement accordée par POLAR.

Nous nous efforçons, par tous les moyens dont nous disposons, de faire en sorte que les détails contenus dans le présent mode d'emploi soient corrects en date d'impression. Toutefois, POLAR se réserve le droit de changer les spécifications de ses produits sans préavis

Sicherheitshinweise

- Auf eine flache, stabile Fläche stellen.
- Alle erforderlichen Montage- und Reparaturarbeiten sollten von Wartungspersonal oder einem qualifizierten Techniker durchgeführt werden. Keine Bauteile oder Bedienflächen von diesem Produkt entfernen.
- Für folgende Normen und Vorschriften sind die lokalen und nationalen Normen heranzuziehen:
 - Arbeitsschutzvorschriften
 - BS EN Verhaltenspraktiken
 - Brandschutzvorkehrungen
 - IEE-Anschlussvorschriften
 - Bauvorschriften
- Gerät NICHT im Wasser eintauchen oder mit Dampf-/ Strahlreiniger reinigen.
- Gerät NICHT während des Betriebs abdecken.
- Gerät immer in vertikaler Position tragen, lagern und handhaben.
- Neigen Sie das Gerät niemals mehr als 45° aus der Senkrechten.
- Nicht geeignet zur Verwendung im Außenbereich.
- Halten Sie alle Verpackungsteile von Kindern fern. Entsorgen Sie die Verpackung in Übereinstimmung mit den Vorschriften lokaler Behörden.
- Aus Sicherheitsgründen muss ein beschädigtes Stromkabel von einem POLAR-Mitarbeiter oder empfohlenen qualifizierten Elektriker erneuert werden.
- Dieses Gerät sollte nur dann von Personen (einschließlich Kindern) mit reduzierten körperlichen, sensorischen oder geistigen Fähigkeiten, mangelnder Erfahrung oder Kenntnissen verwendet werden, wenn sie von einer für ihre Sicherheit verantwortlichen Person im Gebrauch des Geräts geschult wurden bzw. ständig beaufsichtigt werden.
- Kinder müssen beaufsichtigt werden, um sicherzustellen, dass sie nicht mit dem Gerät spielen.

- Polar empfiehlt, dass dieses Gerät regelmäßig (wenigstens jährlich) von einem Fachmann überprüft wird. Die Prüfung sollte unter anderem Folgendes beinhalten: Visuelle Inspektion, Polaritätstest, Erddurchgängigkeit, Isolierdurchgängigkeit und Funktionsprüfung.
- POLAR empfiehlt, dieses Produkt an einen Stromkreis anzuschließen, der durch einen geeigneten Fehlerstromschutzschalter (RCD) geschützt ist.
- Flaschen mit hohem Alkoholgehalt versiegelt und senkrecht im Gerät platzieren.



Warnung: Brandgefahr / entflammbare Materialien

- Das Kältemittelgas in diesem Gerät ist Isobutan (R600a). Es ist schadstoffarm, aber entflammbar.
- Keine explosiven Stoffe wie Sprühdosen mit brennbarem Treibmittel in diesem Gerät aufbewahren.



Warnung: Halten Sie alle Lüftungsöffnungen frei. Das Gerät sollte nicht ohne geeignete Ventilation eingebaut werden.

- **Warnung:** Verwenden Sie keine mechanischen Vorrichtungen oder andere Mittel, um den Abtauvorgang zu beschleunigen, außer denen, die vom Hersteller empfohlen wurden.
- **Warnung:** Beschädigen Sie den Kältemittelkreislauf nicht.
- **Warnung:** Verwenden Sie keine elektrischen Geräte innerhalb der Ablagefächer des Geräts, sofern sie nicht der Typ.

Einführung

Bitte nehmen Sie sich einige Augenblicke Zeit und lesen Sie dieses Handbuch sorgfältig durch. Nur bei korrekter Wartung und vorschriftsgemäßem Betrieb kann Ihr POLAR-Produkt optimale Leistung erzielen.

Dieser Kühler ist zum Kühlen und Aufbewahren von Getränken bestimmt und eignet sich nicht für die Lagerung von Lebensmitteln.

Lieferumfang

Folgendes ist im Lieferumfang enthalten:

Display-Kühlschrank

Bedienungsanleitung

POLAR ist stolz auf die hochwertige Qualität seiner Produkte und seinen erstklassigen Service. Wir stellen sicher, dass alle gelieferten Produkte zum Zeitpunkt der Verpackung voll funktionsfähig sind und sich in einwandfreiem Zustand befinden.

Sollten Sie Transportschäden feststellen, wenden Sie sich bitte unverzüglich an Ihren POLAR-Händler.

Montage

Nicht zur Verwendung in Wohnwagen oder Anhängern, Imbisswagen oder ähnlichen Fahrzeugen.

Wenn das Gerät nicht aufrecht transportiert oder gelagert wurde, muss es vor Inbetriebnahme rund 12 Stunden aufrecht aufgestellt werden. Im Zweifelsfall lassen Sie es aufrecht stehen.

1. Nehmen Sie das Gerät aus der Verpackung und entfernen Sie die Schutzfolie von allen Oberflächen.
2. Stellen Sie den Kühler nicht in direktem Sonnenlicht oder in feuchten Räumen auf.
3. Um die Leistung und Langlebigkeit zu optimieren, stellen Sie sicher, dass zwischen dem Gerät und den Wänden und anderen Objekten ein Mindestabstand von 2,5 cm eingehalten wird, wobei oben ein Mindestabstand von 20 cm einzuhalten ist. **NICHT IN DER NÄHE EINER WÄRMEQUELLE AUFSTELLEN.**
4. Justieren Sie gegebenenfalls die Schraubfüße des Kühlers, um ihn waagrecht auszurichten.

WARNUNG: Achten Sie beim Aufstellen des Geräts darauf, dass das Stromkabel nicht eingeklemmt oder beschädigt wird.

WARNUNG: Platzieren Sie keine tragbaren Mehrfachsteckdosen oder tragbare Netzteile an der Rückseite des Geräts.

Hinweis: Reinigen Sie vor der erstmaligen Verwendung des Gerätes die Ablage und den Innenraum mit Seifenwasser und trocknen Sie diese anschließend.

Türwechsel

Je nach Standort des Geräts kann es erforderlich sein, die Öffnungsrichtung der Kühltür durch Wechseln der Türgriffseite zu ändern.

Die Tür wird ursprünglich von der linken Seite geöffnet. So wechseln Sie den Türgriff:

1. Stellen Sie sicher, dass das Gerät vom Stromnetz getrennt ist.
2. Entfernen Sie die Scharnierabdeckung (1), die Schrauben (2) und das obere Scharnier (3) oben rechts.

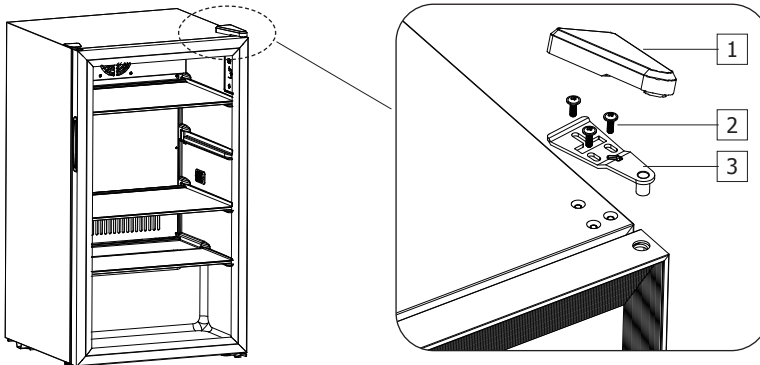

3. Heben Sie die Tür nach oben ab und stellen Sie sie sicher beiseite.
4. Entfernen Sie die Zierabdeckung (4) und die Kappe (5) oben links.

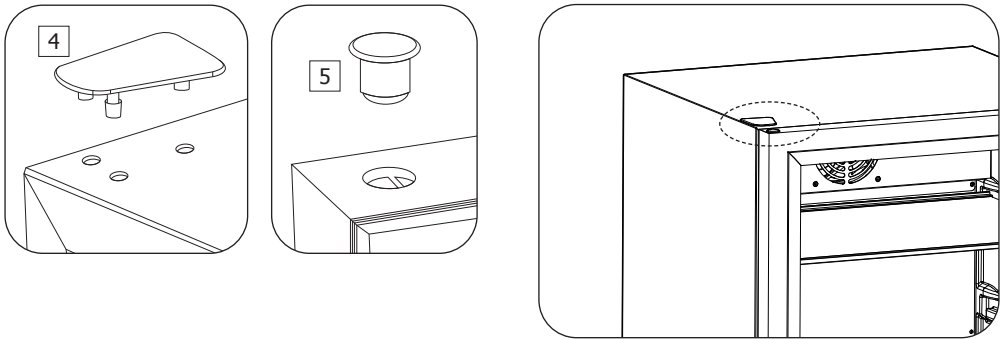

5. Kippen Sie das Gerät leicht nach hinten und stützen Sie es sicher ab. Das Gerät darf nicht mehr als 45 Grad nach hinten gekippt werden.
 - Entfernen Sie den Fuß (6), die Schrauben (7) und das untere Scharnier (8) unten rechts.
 - Entfernen Sie den Schraubfuß (9) unten links.
 - Befestigen Sie das untere Scharnier (8) mit den Schrauben (7) unten links und montieren Sie anschließend den Fuß (6).
 - Montieren Sie den Schraubfuß (9) unten rechts.
 - Stellen Sie das Gerät wieder aufrecht hin. Drehen Sie die Tür um und senken Sie sie auf das untere Scharnier.
 - Befestigen Sie das obere Scharnier (3) oben links mit den Schrauben (2) und montieren Sie anschließend die Scharnierabdeckung (1).

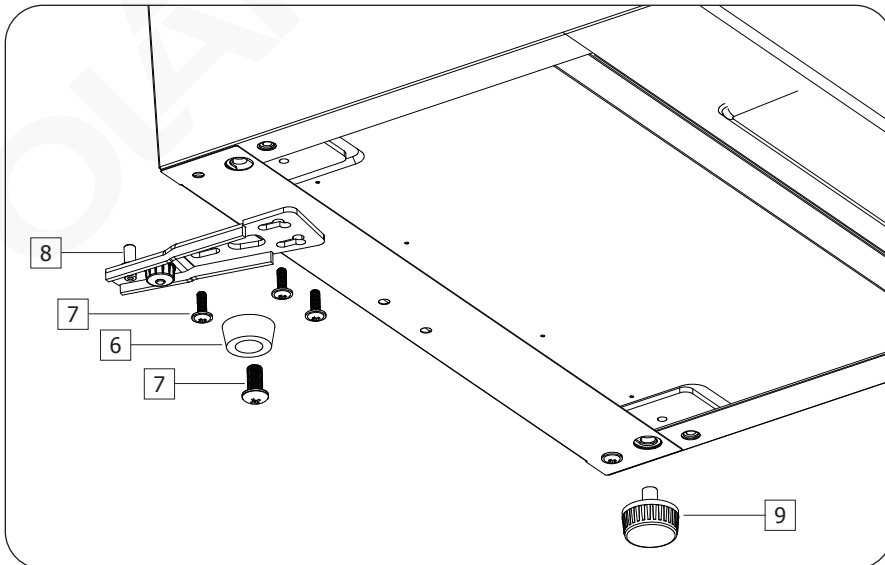

6. Montieren Sie die Zierabdeckung (4) und die Kappe (5) oben rechts.
7. Prüfen Sie, ob die Tür vertikal und horizontal ausgerichtet ist, um ein ordnungsgemäßes Öffnen und Schließen sicherzustellen.

Bedienung

Hinweis: Der Kühlschrank sollte an einem Ort aufgestellt werden, an dem die Umgebungstemperatur zwischen 16 und 32 °C liegt.

- Wenn Sie den Kühlschrank zum ersten Mal verwenden oder nach langer Außerbetriebnahme neu starten, könnten die ausgewählte Temperatur und der Wert auf dem Display um einige Grad voneinander abweichen. Dies wird behoben, sobald der Kühlschrank einige Stunden eingeschaltet ist.
- Wenn das Gerät vom Stromnetz getrennt, die Stromversorgung unterbrochen oder das Gerät ausgeschaltet wurde, warten Sie 3 bis 5 Minuten, bevor Sie den Kühlschrank neu starten.

Bedienfeld

Der Controller befindet sich im Inneren des Schanks.

Hinweis:

Wenn die Umgebungstemperatur bei 32 °C liegt und der Kühlschrank halb beladen ist, dauert es etwa 15 Stunden, bis die Innentemperatur von 32 °C auf 5 °C gesunken ist.

Für eine optimale Lagerung wird empfohlen, den Kühlschrank auf 5 °C einzustellen. Liegt die eingestellte Temperatur über 5 °C, sinkt der Energieverbrauch. Liegt sie unter 5 °C, steigt der Energieverbrauch.



Anzeige

Aufwärts-/Abwärts-Taste:

- Drücken Sie, um die Temperatur zu erhöhen/verringern (Bereich: 2 °C/36 °F bis 20 °C/68 °F);
- Halten Sie beide Tasten gedrückt, um zwischen Fahrenheit und Celsius zu wechseln

Lichtschalter: Drücken Sie kurz, um das Licht ein-/auszuschalten

- Bitte wählen Sie die passende Temperatureinstellung anhand der folgenden Tabelle aus. Hinweis: Eine zu hohe Temperatur kann zum Verderben des Getränks führen, während eine zu niedrige Temperatur Stromverschwendung verursachen kann.

Die folgende Tabelle zeigt die idealen Lagertemperaturen für verschiedene Wein- und Getränkesorten:

| °C | °F | Weinart | °C | °F | Getränkeart |
|----|----|------------------------------|----|----|--------------------------|
| 9 | 66 | Armagnac, Brandy, Cognac | 12 | 53 | Wasser |
| 18 | 64 | Vollmundige Rotweine, Shiraz | 10 | 50 | Schwarzbier |
| 17 | 62 | Tawny-Portwein | 8 | 46 | Soft |
| 15 | 59 | Mittelmundige Rotweine | 7 | 45 | Saure Biere |
| 14 | 57 | Amontillado Sherry | 7 | 45 | Pale Ale |
| 13 | 55 | Leichte Rotweine | 7 | 45 | Dunkle Lagerbiere |
| 12 | 54 | Vollmundige Weißweine | 6 | 43 | Eiskaffee |
| 11 | 52 | Mittelmundige Weißweine | 5 | 42 | Premium-Lagerbiere |
| 10 | 50 | Rosé, leichte Weißweine | 4 | 40 | Weizenbiere |
| 9 | 48 | Jahrgangs-Schaumwein | 3 | 38 | Leicht-, Pale-Lagerbiere |
| 8 | 46 | Fino Sherry | 3 | 38 | Coca-Cola |
| 7 | 45 | Nicht-Jahrgangs-Schaumwein | 2 | 35 | Milchprodukte |

- Dieses Gerät ist für den Betrieb in idealen Klimabedingungen mit einer maximalen Temperatur von 25 °C und einer maximalen Luftfeuchtigkeit von 60 % vorgesehen.

Display-Stabilität

| | |
|-----------------------|---|
| Celsius (°C)-Modus | Wenn die vom Temperaturfühler gemessene Temperatur innerhalb von ± 1 °C der eingestellten Temperatur liegt, zeigt das Display den eingestellten Temperaturwert an |
| Fahrenheit (°F)-Modus | Wenn die vom Temperaturfühler gemessene Temperatur innerhalb von ± 2 °F der eingestellten Temperatur liegt, zeigt das Display den eingestellten Temperaturwert an |

Zwangsabtaufunktion

Das Gerät startet während des Betriebs alle 8 Stunden einen automatischen Abtauzyklus.

Speicherfunktion

Mit der Speicherfunktion werden alle vorherigen Einstellungen nach einem Neustart des Geräts wiederhergestellt.

Technische Spezifikationen

Hinweis: Aufgrund unseres kontinuierlichen Forschungs- und Entwicklungsprogramms können sich die hier aufgeführten Spezifikationen ohne vorherige Ankündigung ändern.

| Modell | Spannung | Leistung | Stromstärke | Kühlmittel | Temperatur-Bereich | Abmessungen H x B x T mm | Gewicht (kg) |
|--------|------------|----------|-------------|------------|--------------------|--------------------------|--------------|
| PC010 | 220-240 V~ | 85 W | 0,6 A | R600a/21 g | 2 bis 20 °C | 570 x 440 x 470 | 18 |
| PC011 | 50 Hz | 85 W | 0,6 A | R600a/21 g | 2 bis 20 °C | 840 x 474 x 440 | 26 |

Maximale Fachlast: 10 kg

Für Ersatzteilbestellungen bitte Ihren Polar Fachhändler kontaktieren:

<https://www.polar-refrigerator.com/stockist>



Mindestzeitraum der Verfügbarkeit von Ersatzteilen:

Türgriffe, Türscharniere, Knöpfe, Drehregler und Knöpfe, Türdichtungen, periphere Ablagen, Körbe und Lagerregale, soweit sie für das Gerät geeignet sind, sind sowohl für Endverbraucher als auch für gewerbliche Nutzer mindestens acht Jahre lang nach Inverkehrbringen des letzten Geräts des Modells verfügbar. Eine breitere Ersatzteil-Auswahl steht während dieses Zeitraums auch den gewerblichen Anwendern zur Verfügung.

Modell-Informationen finden Sie in der Produktdatenbank:

<https://eprel.ec.europa.eu/screen/product/refrigeratingappliancesdirectsalesfunction>



Informationen zum Modell finden Sie auf dem Produkt:

Die Modellbezeichnung befindet sich in der Regel an der Innenwand und auf der Rückseite des Geräts.

Hinweis: Polar bietet 2 Jahre Garantie auf die in dieser Anleitung beschriebenen Produkte. Weitere Informationen erhalten Sie von Ihrem autorisierten Vertriebspartner.

Reinigung, Pflege und Wartung

- Vor Reinigungsarbeiten stets zunächst das Gerät abschalten und den Netzstecker ziehen.
- Für Reinigungsarbeiten empfehlen wir eine warme Seifenlösung. Reinigungsmittel können schädliche Rückstände hinterlassen.
- Reinigen Sie den Boden des Kühlfachs regelmäßig, um angesammeltes Kondenswasser zu entfernen.

Bei häufigem und längerem Öffnen der Tür können sich Kondensation und Eis bilden. Durch Betrieb außerhalb des empfohlenen Temperaturbereichs und Aufstellung neben einer Wärmequelle erhöht sich auch die Menge an Eis und interner/externer Kondensation. Wenn externe Kondensation auftritt, wischen Sie die Oberfläche mit einem Tuch ab.

Übermäßiges Eis führt zu längeren Betriebszeiten, was den Energieverbrauch erhöht und zu einem schnelleren Verschleiß der Komponenten führt.

Wenn die Dichtung beschädigt oder verformt ist, steigt der Energieverbrauch. Ersetzen Sie die Dichtung zur Wiederherstellung der Effizienz.

Störungssuche

Falls erforderlich, muss ein qualifizierter Techniker Reparaturen durchführen.

| Störung | Vermutliche Ursache | Lösung |
|--|--|--|
| Das Gerät funktioniert nicht | Das Gerät ist nicht eingeschaltet | Prüfen, ob der Netzstecker in die Steckdose gesteckt wurde und das Gerät eingeschaltet ist |
| | Stecker und Kabel sind beschädigt | Ersetzen Sie den Stecker und/oder das Kabel |
| | Fehler Netzstromversorgung | Prüfen Sie die Netzstromversorgung |
| Gerät macht Geräusche oder arbeitet unregelmäßig | Das Gerät steht nicht waagrecht | Gerätefüße justieren, um es zu nivellieren |
| | Gerät berührt Wände oder andere Gegenstände | Halten Sie das Gerät von Wänden und anderen Gegenständen fern |
| Kühlbereich ist nicht kalt genug | Die Temperatur ist falsch eingestellt | Temperatur prüfen und ggf. neu einstellen |
| | Außenumgebung erfordert möglicherweise kältere Temperatur | Temperatur prüfen und ggf. neu einstellen |
| | Tür wird zu oft geöffnet | Nur im Bedarfsfall öffnen |
| | Türdichtung ist abgenutzt | Wenden Sie sich an einen qualifizierten Techniker |
| Licht funktioniert nicht | Lichttaste nicht gedrückt | Lichttaste drücken |
| | Glühbirne ist durchgebrannt | Wenden Sie sich an einen qualifizierten Techniker |
| Tür schließt nicht richtig | Das Gerät steht nicht waagrecht | Gerätefüße justieren, um es zu nivellieren |
| | Ablagen sind nicht in Position | Prüfen, ob alle Ablagen richtig eingesetzt wurden |
| | Türdichtung ist verschmutzt | Mit einem feuchten Tuch sauber wischen |
| Fehlercode „EE“ auf dem Display | Temperaturfühler ist kurzgeschlossen oder nicht angeschlossen | Wenden Sie sich an einen qualifizierten Techniker |
| Fehlercode „LL“ auf dem Display | Die vom Temperaturfühler gemessene Temperatur liegt unter 0 °C (Anzeigebereich: 0 bis 37 °C) | Wenden Sie sich an einen qualifizierten Techniker |
| Fehlercode „HH“ auf dem Display | Die vom Temperaturfühler gemessene Temperatur liegt über 37 °C (Anzeigebereich: 0 bis 37 °C) | |

Elektroanschlüsse

Dem Gerät liegt ein Stecker gemäß der nachfolgenden Tabelle bei (die richtige Stromstärke muss je nach Gerät ausgewählt werden).

| Modell | Region | Steckerstandard | Strombelastung(en) | Spannung |
|---------|--------|-----------------|--------------------|---------------|
| AB123 | UK | BS 1363 | 13 A | 230 V~, 50 Hz |
| AB123-E | Europa | CEE 7/7 | 16 A | 230 V~, 50 Hz |

Der Stecker muss in eine geeignete Steckdose gesteckt werden.

Dieses Gerät muss geerdet sein.



Bei Fragen wenden Sie sich bitte an einen qualifizierten Elektriker.

Elektroisolierpunkte dürfen nicht blockiert werden. Bei einem Notstopp müssen diese Punkte jederzeit sofort zugänglich sein.

Entsorgung

Gemäß EU-Vorschriften müssen Kühlprodukte von Fachunternehmen entsorgt werden, die alle Gase, Metall- und Kunststoffbauteile entfernen oder recyceln.

Ihre Kommunalverwaltung kann Sie über die Entsorgung Ihres Geräts informieren. Kommunalbehörden sind nicht verpflichtet, gewerbliche Kühlgeräte zu entsorgen. Sie können Sie jedoch über lokale Annahmestellen informieren, die diese Geräte entsorgen.

Oder rufen Sie die POLAR-Helpline an. Wir verfügen über eine Liste nationaler Entsorger in den EU-Staaten.

Konformität

Das WEEE-Logo an diesem Produkt oder in der Dokumentation weist darauf hin, dass das Produkt nicht mit dem normalen Hausmüll entsorgt werden darf. Um potenziellen Gesundheits- bzw. Umweltschäden vorzubeugen, muss das Produkt durch einen zugelassenen und umweltverträglichen Recyclingprozess entsorgt werden. Ausführliche Informationen zur korrekten Entsorgung dieses Produkts erhalten Sie von Ihrem Produktlieferanten oder der für die Müllentsorgung in Ihrer Region zuständige Behörde.



Alle POLAR-Produkte werden strengen Tests unterzogen, um die Einhaltung von Normen und Spezifikationen internationaler und nationaler Behörden und unabhängiger Organisationen zu gewährleisten.



POLAR-Produkte dürfen durch folgendes Symbol gekennzeichnet werden:

Alle Rechte vorbehalten. Diese Anleitung darf ohne vorherige schriftliche Genehmigung von POLAR weder ganz noch teilweise in irgendeiner Form oder auf irgendeinem Wege - einschließlich elektronischer, mechanischer Verfahren, durch Fotokopieren, Aufnahme oder andere Verfahren - vervielfältigt oder übertragen werden.
Es werden alle Anstrengungen unternommen um sicherzustellen, dass alle Angaben bei der Drucklegung korrekt sind. POLAR behält sich jedoch das Recht vor, Spezifikationen ohne Vorankündigung zu ändern

Istruzioni per la sicurezza

- Posizionare su una superficie piana e stabile.
- L'installazione e le eventuali riparazioni devono essere eseguite da un agente/tecnico qualificato. Non rimuovere i componenti o i pannelli di accesso dell'apparecchio.
- Rispettare le seguenti norme locali e nazionali:
 - Norme relative agli infortuni sul lavoro
 - Linee guida BS EN
 - Precauzioni antincendio
 - Normativa IEE sui circuiti elettrici
 - Norme di installazione
- NON immergere l'unità in acqua e non utilizzare sistemi di lavaggio a vapore/a getto per pulirla.
- NON coprire l'apparecchiatura quando è in funzione.
- Trasportare, riporre e maneggiare l'apparecchiatura sempre in posizione verticale.
- Non inclinare mai l'apparecchio di oltre 45° rispetto alla verticale.
- Non adatto per l'uso all'aperto.
- Tenere lontano l'imballaggio dalla portata dei bambini. Smaltire l'imballaggio in conformità alle normative locali.
- Se è danneggiato, il cavo di alimentazione deve essere sostituito da un agente di POLAR o da un tecnico qualificato per evitare possibili rischi.
- L'apparecchio non è destinato a essere utilizzato da persone (inclusi i bambini) con ridotte capacità fisiche, sensoriali o mentali, o prive della necessaria esperienza e conoscenza dell'apparecchio, che non abbiano ricevuto supervisione o istruzioni relative all'utilizzo dell'apparecchio dalle persone responsabili dello loro sicurezza.
- I bambini devono essere sorvegliati per evitare che giochino con l'apparecchio.

- Polar raccomanda che questo apparecchio venga periodicamente testato (almeno una volta all'anno) da una persona competente. I test devono comprendere, tra gli altri: ispezione visiva, controllo della polarità, della continuità dei conduttori di terra, della continuità dell'isolamento e prove di funzionamento.
- POLAR raccomanda di collegare questo prodotto a un circuito protetto da un interruttore differenziale (RCD) adeguato.
- Le bottiglie di bevande ad alta gradazione alcolica devono essere sigillate e posizionate nell'apparecchio in verticale.

Avvertenza: rischio di incendio / materiali infiammabili



- Il gas refrigerante contenuto in questo apparecchio è l'isobutene (R600a), poco inquinante ma infiammabile.
- Non conservare in questa apparecchiatura sostanze esplosive, come bombolette spray con propellente infiammabile.



Avvertenza: verificare che nessuna presa d'aria sia ostruita. L'unità non deve essere installata in ambienti con ventilazione inadeguata.

- **Avvertenza:** non cercare di velocizzare il processo di sbrinamento utilizzando dispositivi meccanici o altri mezzi diversi da quelli consigliati dal produttore.
- **Avvertenza:** non danneggiare il circuito di refrigerazione.
- **Avvertenza:** non usare dispositivi elettrici all'interno degli spazi dell'apparecchio destinati a contenere alimenti.

Introduzione

Leggere con attenzione il presente manuale. La manutenzione e l'utilizzo corretti di questo apparecchio consentiranno di ottenere le massime prestazioni da questo prodotto POLAR.

Questo frigorifero è progettato per raffreddare e conservare bevande ma è sconsigliato per conservare alimenti.

Contenuto della confezione

Sono inclusi i seguenti componenti:

Vetrina refrigerata

Manuale di istruzioni

POLAR garantisce una qualità e un servizio impeccabili e assicura che al momento dell'imballaggio tutti i componenti forniti sono integralmente funzionanti e privi di difetti.

Nel caso siano rilevati danni risultanti dal trasporto del prodotto, rivolgersi immediatamente al rivenditore POLAR locale.

Installazione

non adatto all'uso a bordo di furgoni o rimorchi, veicoli adibiti al trasporto di alimenti o veicoli simili.

Se l'apparecchiatura non è stata conservata o spostata in posizione verticale, lasciarla in posizione verticale per circa 12 ore prima di metterla in funzione. In caso di dubbi, osservare comunque questa precauzione.

1. Estrarre l'apparecchiatura dall'imballaggio e rimuovere la pellicola protettiva da tutte le superfici.
2. Non posizionare la vetrina refrigerata in luoghi esposti alla luce solare diretta o in zone umide.
3. Per garantire prestazioni ottimali e una lunga vita utile, lasciare una distanza minima di 2,5 cm tra l'unità e le pareti o altri oggetti, e una distanza minima di 20 cm sulla parte superiore. **NON POSIZIONARE MAI L'APPARECCHIATURA IN PROSSIMITÀ DI FONTI DI CALORE.**
4. Se necessario, regolare i piedi a vite della vetrina refrigerata in modo che sia a livello.

AVVERTENZA: quando si posiziona l'apparecchiatura, verificare che il cavo di alimentazione non rimanga impigliato e che non subisca danni.

AVVERTENZA: non posizionare prese multiple portatili o alimentatori portatili sul retro dell'apparecchiatura.

Nota: Prima di utilizzare l'apparecchio per la prima volta, pulire il ripiano e l'interno con acqua e sapone, quindi asciugare con cura.

Inversione dello sportello

A seconda della posizione dell'apparecchio, potrebbe essere necessario modificare la direzione di apertura dello sportello del frigorifero cambiando il lato della maniglia.

La porta installata si apre dal lato sinistro. Inversione della maniglia dello sportello:

1. Assicurarsi che l'apparecchio sia scollegato dall'alimentazione elettrica.
2. Rimuovere il coperchio della cerniera (1), le viti (2) e la cerniera superiore (3) dalla parte superiore destra.

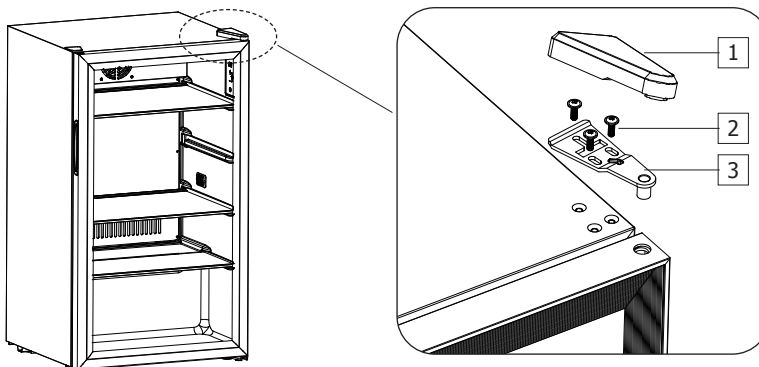

3. Sollevare lo sportello verso l'alto per rimuoverlo, quindi riporlo in un luogo sicuro.
4. Rimuovere il coperchio decorativo (4) e il tappo (5) dalla parte superiore sinistra.

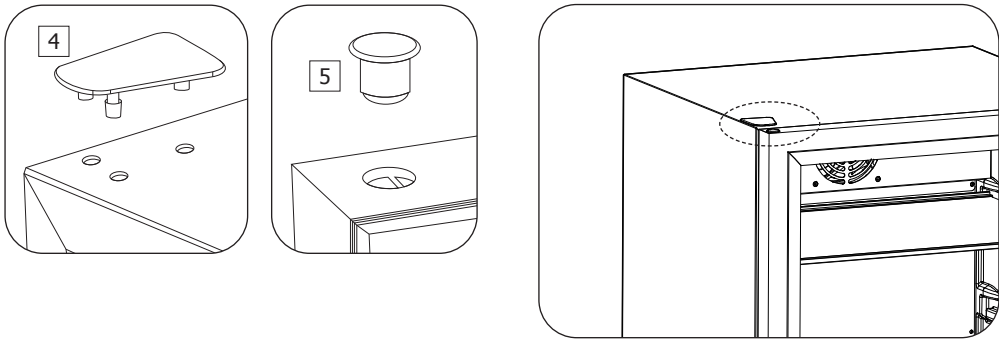

5. Inclinare leggermente l'apparecchio all'indietro e fissarlo saldamente. L'apparecchio non deve essere inclinato all'indietro di oltre 45 gradi.
 - Rimuovere il piedino (6), le viti (7) e la cerniera inferiore (8) dalla parte inferiore destra.
 - Rimuovere il piedino a vite (9) dalla parte inferiore sinistra.
 - Fissare la cerniera inferiore (8) sul lato sinistro inferiore con le viti (7), quindi montare il piedino (6) in posizione.
 - Montare il piedino a vite (9) nella parte inferiore destra.
 - Riportare l'apparecchio in posizione verticale. Invertire lo sportello e abbassarlo sulla cerniera inferiore.
 - Fissare la cerniera superiore (3) sulla parte superiore sinistra con le viti (2), quindi montare il coperchio della cerniera (1).

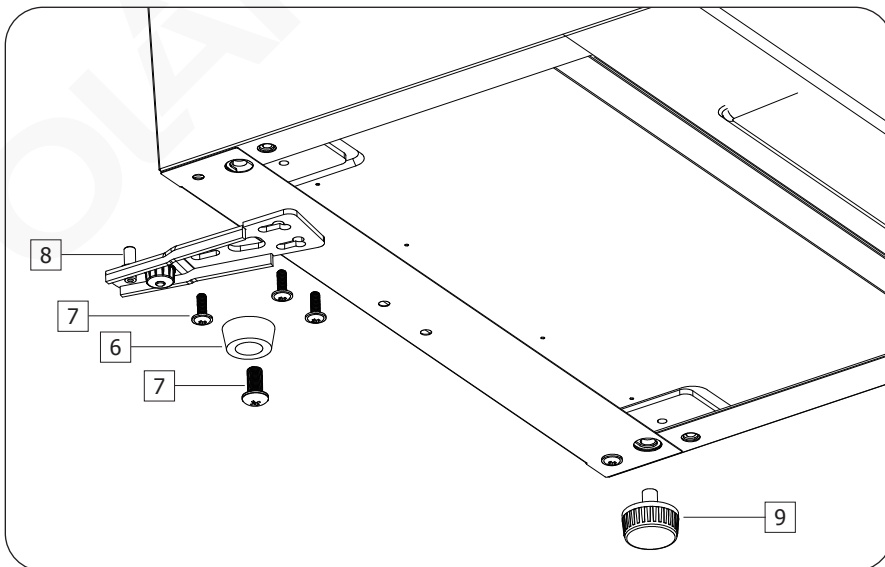

6. Montare il coperchio decorativo (4) e il tappo (5) sulla parte superiore destra.
7. Verificare che lo sportello sia allineato verticalmente e orizzontalmente per garantire una corretta apertura e chiusura.

Funzionamento

Nota: il frigorifero deve essere collocato in un'area in cui la temperatura ambiente sia compresa tra 16 e 32 °C.

- Al primo utilizzo del frigorifero o al suo riavvio dopo un lungo periodo di tempo, è possibile che si verifichi una variazione di alcuni gradi tra la temperatura selezionata e quella visualizzata sul display. Dopo aver acceso il frigorifero per qualche ora, il problema dovrebbe risolversi da solo.
- Se l'unità è scollegata, ha perso alimentazione o è stata spenta, attendere da 3 a 5 minuti prima di riavviare il frigorifero.

Pannello di controllo

Il controller è situato all'interno del mobile.

Nota:

Quando la temperatura ambiente è di 32 °C e il frigorifero è mezzo pieno, occorrono circa 15 ore per ridurre la temperatura interna da 32 a 5 °C.

Si consiglia di impostare il frigorifero a 5 °C per garantire una conservazione ottimale. Se la temperatura è superiore a 5 °C, il consumo di energia si riduce. Se è inferiore a 5 °C, il consumo di energia aumenta.



Display

Tasto Su/Giù:

- Premere per aumentare/diminuire la temperatura (intervallo: 2 °C/36 °F~20 °C/68 °F);
- Premere e tenere premuti entrambi i tasti per selezionare tra Fahrenheit e Celsius

Interruttore della luce: Premere brevemente per accendere/spgnere la luce

- Fare riferimento alla seguente tabella per selezionare l'impostazione di temperatura adatta. Nota: impostare una temperatura troppo alta può portare al deterioramento della bevanda, mentre impostare una temperatura troppo bassa può causare uno spreco di energia elettrica.

La tabella sottostante indica le temperature ideali di conservazione per diversi tipi di vino e bevande:

| °C | °F | Stile di vino | °C | °F | Stile di bevanda |
|----|----|-------------------------------------|----|----|-------------------|
| 9 | 66 | Armagnac, Brandy, Cognac | 12 | 53 | Acqua |
| 18 | 64 | Vini rossi corposi, Shiraz | 10 | 50 | Black Ale |
| 17 | 62 | Porto Tawny | 8 | 46 | Succo |
| 15 | 59 | Vini rossi di medio corpo | 7 | 45 | Birre acide |
| 14 | 57 | Sherry Amontillado | 7 | 45 | Pale Ale |
| 13 | 55 | Vini rossi di corpo leggero | 7 | 45 | Dark Lager |
| 12 | 54 | Vini bianchi corposi | 6 | 43 | Caffè freddo |
| 11 | 52 | Vini bianchi di corpo medio | 5 | 42 | Premium Lager |
| 10 | 50 | Rosé, Vini bianchi di corpo leggero | 4 | 40 | Birre di frumento |
| 9 | 48 | Spumante millesimato | 3 | 38 | Light, Pale Lager |
| 8 | 46 | Sherry Fino | 3 | 38 | Coca-Cola |
| 7 | 45 | Spumante non millesimato | 2 | 35 | Latticini |

- Questo apparecchio è destinato a funzionare in condizioni climatiche ideali con temperatura e umidità massime rispettivamente di 25 °C e 60%.

Stabilità del display

| | |
|--------------------------|--|
| Modalità Celsius (°C) | Quando la temperatura misurata dalla sonda di temperatura è compresa entro ± 1 °C dalla temperatura impostata, il display mostra il valore della temperatura impostata |
| Modalità Fahrenheit (°F) | Quando la temperatura misurata dalla sonda di temperatura è compresa entro ± 2 °F dalla temperatura impostata, il display mostra il valore della temperatura impostata |

Funzione di sbrinamento forzato

Dopo 8 ore di funzionamento, l'apparecchio avvia un ciclo di sbrinamento automatico.

Funzione di memoria

Grazie alla funzione di memoria, tutte le impostazioni precedenti vengono ripristinate dopo il riavvio dell'apparecchio.

Specifiche tecniche

Nota: a seguito delle continue attività di ricerca e sviluppo, le specifiche qui riportate sono soggette a modifiche senza preavviso.

| Modello | Tensione | Potenza | Corrente | Refrigerante | Temp. Intervallo | Dimensioni A x L x P (mm) | Peso (kg) |
|---------|---------------------|---------|----------|--------------|------------------|---------------------------|-----------|
| PC010 | 220-240 V~ 50 Hz | 85 W | 0,6 A | R600a/21 g | 2-20 °C | 570 x 440 x 470 | 18 |
| PC011 | | 85 W | 0,6 A | R600a/21 g | 2-20 °C | 840 x 474 x 440 | 26 |

Capacità di carico massima dei ripiani: 10 kg

Per ordinare le parti di ricambio, contattare il proprio Rivenditore Polar:

<https://www.polar-refrigerator.com/stockist>



Periodo minimo di disponibilità delle parti di ricambio:

Le maniglie delle porte, le cerniere delle porte, i pomelli, i quadranti e i pulsanti, le guarnizioni delle porte, i vassoi periferici, i cestelli e i ripiani per la conservazione, a seconda dell'apparecchio, saranno messi a disposizione sia dei privati che dei professionisti per un minimo di otto anni dopo che l'ultima unità del modello di riferimento è stata immessa sul mercato. Per questo periodo sarà inoltre messa a disposizione dei Professionisti una selezione più ampia di parti.

Le informazioni sul modello possono essere trovate nel database del prodotto:

<https://eprel.ec.europa.eu/screen/product/refrigeratingappliancesdirectsalesfunction>



Le informazioni sul modello possono essere trovate sul prodotto:

L'identificativo del modello si trova solitamente sulla parete interna e sul retro dell'unità.

Nota: Polar offre una garanzia di 2 anni sui prodotti coperti dal presente manuale. Per ulteriori dettagli, contattare il rappresentante autorizzato.

Pulizia, cura e manutenzione

- Prima di eseguire la pulizia, spegnere e scollegare l'alimentazione.
- Per la pulizia si consiglia di utilizzare acqua calda e sapone. I detersivi possono lasciare residui nocivi.
- Pulire periodicamente il fondo del vano frigorifero per eliminare eventuali accumuli di condensa.

L'apertura frequente e prolungata delle porte causa la formazione di condensa e ghiaccio.

Inoltre, se l'apparecchio viene utilizzato al di fuori dell'intervallo di temperatura consigliato o se viene posizionato vicino a una fonte di calore, si verificherà un aumento della quantità di ghiaccio e della condensa interna ed esterna. In caso di condensa esterna, pulire la superficie con un panno.

L'eccesso di ghiaccio comporta tempi di funzionamento più lunghi con conseguente aumento del consumo energetico e del deterioramento dei componenti.

Se la guarnizione o la tenuta sono danneggiate o deformate, il consumo energetico aumenterà. Per ripristinare il corretto funzionamento, sostituire la guarnizione.

Risoluzione dei problemi

Se necessario, contattare un tecnico qualificato per le eventuali riparazioni.

| Problema | Probabile causa | Azione |
|---|---|--|
| L'apparecchio non funziona | L'apparecchio non è acceso | Controllare che l'apparecchio sia collegato correttamente e che sia acceso |
| | La presa o il cavo sono danneggiati | Sostituire la presa o il cavo |
| | Problema con l'alimentazione elettrica | Controllare l'alimentazione elettrica |
| L'apparecchiatura è rumorosa o funziona a intermittenza | L'apparecchio non è perfettamente in piano | Regolare i piedini per livellare l'apparecchio |
| | Apparecchio a contatto con pareti o altri oggetti | Tenere l'unità lontana da pareti e altri oggetti |
| L'interno del frigorifero non è abbastanza freddo | Temperatura impostata in modo errato | Controllare la temperatura e regolarla, se necessario |
| | L'ambiente esterno può richiedere una temperatura più fredda | Controllare la temperatura e regolarla, se necessario |
| | La porta viene aperta troppo spesso | Aprirla solo se necessario |
| | La guarnizione della porta è usurata | Rivolgersi a un tecnico qualificato |
| La luce non funziona | Il tasto della luce non è stato premuto | Premere il tasto della luce |
| | La lampadina è bruciata | Rivolgersi a un tecnico qualificato |
| La porta non si chiude correttamente | L'apparecchio non è perfettamente in piano | Regolare i piedini per livellare l'apparecchio |
| | I ripiani sono fuori posizione | Assicurarsi di inserire correttamente tutti i ripiani |
| | La guarnizione della porta è sporca | Pulire con un panno umido |
| Codice di errore "EE" sul display | La sonda di temperatura è in cortocircuito o scollegata | Rivolgersi a un tecnico qualificato |
| Codice di errore "LL" sul display | La temperatura misurata dalla sonda di temperatura è inferiore a 0 °C (intervallo di visualizzazione: 0~37 °C) | Rivolgersi a un tecnico qualificato |
| Codice di errore "HH" sul display | La temperatura misurata dalla sonda di temperatura è superiore a 37 °C (intervallo di visualizzazione: 0~37 °C) | |

Cablaggio elettrico

L'apparecchio è dotato di una spina conforme alla tabella sottostante (la corrente corretta deve essere selezionata in base all'apparecchio).

| Modello | Regione | Standard spina | Valore nominale della corrente | Tensione |
|---------|---------|----------------|--------------------------------|---------------|
| AB123 | UK | BS 1363 | 13 A | 230 V~, 50 Hz |
| AB123-E | Europa | CEE 7/7 | 16 A | 230 V~, 50 Hz |

La spina deve essere collegata a una presa di corrente appropriata.

Questo dispositivo deve essere collegato a terra.



In caso di dubbi, consultare un elettricista qualificato.

I punti di interruzione dell'alimentazione elettrica devono rimanere privi di ostacoli. In caso di emergenza devono essere facilmente raggiungibili, qualora sia necessario interrompere l'alimentazione.

Smaltimento

Le norme UE prevedono che lo smaltimento dei prodotti di refrigerazione sia eseguito da aziende specializzate nella rimozione o nel riciclo di tutti i gas e dei componenti in metallo e plastica.

Per informazioni sullo smaltimento di questo apparecchio, rivolgersi all'ente locale incaricato. Gli enti locali non hanno l'obbligo di smaltire gli apparecchi di refrigerazione commerciali ma possono fornire informazioni sulle modalità di smaltimento.

In alternativa, chiamare il numero verde di POLAR per informazioni sulle aziende che si occupano di smaltimento nell'UE.

Conformità

Il logo RAEE su questo prodotto o sulla documentazione indica che il prodotto non può essere smaltito come normale rifiuto domestico. Per evitare possibili danni alla salute e/ o all'ambiente, il prodotto deve essere smaltito con una procedura approvata e sicura per l'ambiente. Per ulteriori informazioni su come smaltire correttamente questo prodotto, rivolgersi al fornitore del prodotto o all'ente locale responsabile dello smaltimento dei rifiuti.



I componenti POLAR sono sottoposti a un rigoroso collaudo per verificarne la conformità alle condizioni e alle specifiche di legge previste dalle autorità internazionali, indipendenti e locali.

I prodotti POLAR sono autorizzati a esporre il seguente simbolo:

Tutti i diritti riservati. È vietata la riproduzione o la trasmissione in qualsiasi forma, elettronica, meccanica, mediante fotocopia o altro sistema di riproduzione, di qualsiasi parte delle presenti istruzioni senza autorizzazione scritta di POLAR. Le informazioni contenute sono corrette e accurate al momento della stampa, tuttavia POLAR si riserva il diritto di modificare le specifiche senza preavviso

Consejos de Seguridad

- Colóquela sobre una superficie plana, estable.
- Un agente de servicio / técnico cualificado debería llevar a cabo la instalación y cualquier reparación si se precisa. No retire ningún componente ni panel de servicio de este producto.
- Consulte las Normas Locales y Nacionales correspondientes a lo siguiente:
 - Legislación de Seguridad e Higiene en el Trabajo
 - Códigos de Práctica BS EN
 - Precauciones contra Incendios
 - Normativas de cableado de la IEE
 - Normativas de Construcción
- NO sumerja el aparato en agua, ni utilice limpiadores a vapor o de chorro para limpiarlo.
- NO cubra el aparato cuando esté en funcionamiento.
- Transporte, almacene y manipule siempre el aparato en posición vertical.
- No incline el aparato más de 45° respecto de la vertical.
- No es adecuado para el uso en exteriores.
- Mantenga el embalaje lejos del alcance de los niños.
Deshágase del embalaje de acuerdo con las normativas de las autoridades locales.
- Si el cable eléctrico está dañado, debe ser reemplazado por un agente de POLAR o un técnico cualificado recomendado para evitar cualquier riesgo.
- Este aparato no debe ser utilizado por personas (incluidos los niños) que tengan sus capacidades físicas, sensoriales o mentales reducidas o que no cuenten con experiencia y conocimientos a menos que lo hagan bajo la supervisión o siguiendo instrucciones relativas al uso del aparato a través de una persona responsable de su seguridad.
- Los niños deben estar supervisados para garantizar que no juegan con el aparato.

- Polar recomienda que este aparato debe ser periódicamente probado (al menos anualmente) por una Persona Competente. Las pruebas deben incluir, entre otras: Inspección visual, ensayo de polaridad, puesta a tierra, continuidad de aislamiento y prueba de funcionamiento.
- POLAR recomienda conectar este producto a un circuito protegido por un dispositivo de corriente residual (RCD) adecuado.
- Las botellas que contengan un alto porcentaje de alcohol deben sellarse y colocarse en posición vertical en el aparato.

Advertencia: Riesgo de incendio/materiales inflamables



- El gas refrigerante contenido en el aparato es isobuteno (R600a), el cual es poco contaminante pero inflamable.
- No guarde sustancias explosivas, tales como latas de aerosol con un propelente inflamable, en este aparato.



Advertencia: Mantenga todas las salidas de ventilación sin obstrucciones. Asegúrese de que la unidad disponga de una ventilación adecuada.

- **Advertencia:** No utilice dispositivos mecánicos u otros medios para acelerar el proceso de descongelación que no sean aquellos recomendados por el fabricante.
- **Advertencia:** No dañe el circuito refrigerante.
- **Advertencia:** No utilice aparatos eléctricos dentro de los compartimentos de almacenamiento de alimentos del aparato.

Introducción

Tómese unos minutos para leer este manual. El correcto mantenimiento y manejo de esta máquina proporcionará el mejor funcionamiento posible de su producto POLAR.

Este enfriador está diseñado para enfriar y guardar bebidas; no se recomienda usarlo con alimentos.

Contenido del Conjunto

Se incluye:

Nevera mostrador

Manual de instrucciones

POLAR se enorgullece de su calidad y servicio y asegura que en el momento del desembalaje, el contenido se suministró con plena funcionalidad y sin ningún defecto.

Si encontrara algún daño resultante del transporte, póngase en contacto inmediatamente con su distribuidor POLAR.

Instalación

No se debe usar en furgonetas o camiones, camiones de la comida ni vehículos similares.

Si el aparato no se ha almacenado o transportado en posición vertical, déjelo en posición vertical durante aproximadamente 12 horas antes del funcionamiento. Si tiene alguna duda, deje el aparato en posición vertical.

1. Retire el embalaje y la película protectora de todas las superficies del aparato.
2. Evite colocar la nevera en zonas húmedas o con luz solar directa.
3. Para optimizar el rendimiento y la vida útil, asegúrese de mantener un espacio libre de al menos 2,5 cm entre la unidad y las paredes y otros objetos, con un espacio libre de al menos 20 cm en la parte superior. **NUNCA LO COLOQUE JUNTO A UNA FUENTE DE CALOR.**
4. En caso necesario, ajuste las patas de rosca de la nevera para nivelarla.

ADVERTENCIA: Al colocar el aparato, asegúrese de que el cable de alimentación no esté atrapado ni dañado.

ADVERTENCIA: No coloque múltiples enchufes portátiles o suministros de alimentación portátiles en la parte trasera del aparato.

Nota: Antes de usar el aparato por primera vez, limpie los estantes y el interior con agua jabonosa y seque bien.

Invertir la apertura de la puerta

En función del lugar de instalación del aparato, podría ser necesario cambiar la dirección de apertura del enfriador cambiando el lado del asa de la puerta.

La puerta se abre originalmente desde el lado izquierdo. Para invertir la posición de instalación del asa de la puerta:

1. Asegúrese de que el aparato esté desconectado del suministro de alimentación.
2. Extraiga la cubierta de la bisagra (1), los tornillos (2) y la bisagra superior (3) de la parte superior derecha.

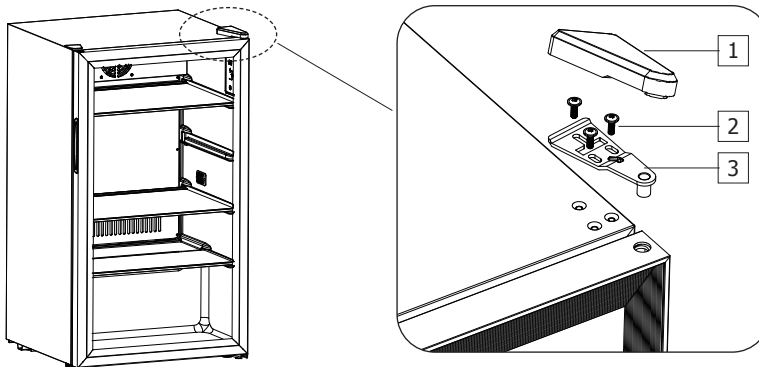

3. Eleve la puerta hacia arriba para extraerla y, a continuación, déjela en un lugar seguro.
4. Extraiga la cubierta decorativa (4) y la tapa (5) de la parte superior izquierda.

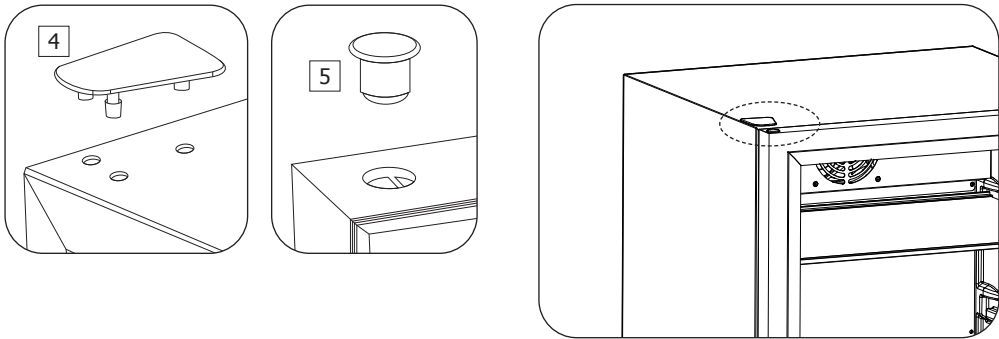

5. Incline el aparato ligeramente hacia atrás y apóyelo de modo seguro. No incline el aparato más de 45 grados.
 - Retire las patas (6), tornillos (7) y la bisagra inferior (8) de la parte inferior derecha.
 - Extraiga las patas atornilladas (9) de la parte inferior izquierda.
 - Coloque la bisagra inferior (8) en la parte inferior izquierda con tornillos (7) y, a continuación, monte las patas (6) en posición.
 - Monte las patas atornilladas (9) en la parte inferior derecha.
 - Regrese el aparato a la posición vertical. Invierta la puerta y bájela sobre la bisagra inferior.
 - Fije la bisagra superior (3) en la parte superior izquierda con tornillos (2) y, a continuación, monte la cubierta de la bisagra (1).

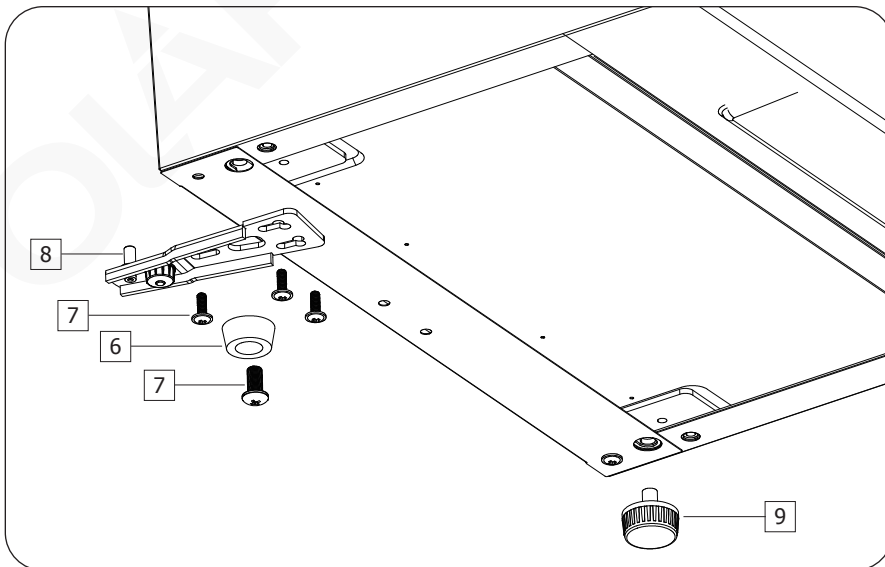

6. Monte la cubierta decorativa (4) y la tapa (5) en la parte superior derecha.
7. Compruebe que la puerta está alineada vertical y horizontalmente para asegurarse de que se abre y cierra correctamente.

Funcionamiento

Nota: la nevera debe colocarse en una zona en la que la temperatura ambiente esté entre 16 °C-32 °C.

- Al usar la nevera por primera vez o al volver a usarla tras un largo período de desuso, es posible que exista una diferencia de grados entre la temperatura seleccionada y la mostrada en la pantalla. Una vez encendida durante varias horas, este fenómeno se rectificará solo.
- Si la unidad es desenchufada, ha perdido corriente o se ha apagado, espere de 3 a 5 minutos antes de reiniciarla la nevera.

Panel de Control

El controlador se encuentra en el armario.

Nota:

Cuando la temperatura del entorno es de 32 °C y la nevera está a medio cargar, necesitará aproximadamente 15 horas para reducir la temperatura interior de 32 °C a 5 °C.

Para un almacenamiento óptimo, se recomienda ajustar la nevera a 5 °C. Si la temperatura establecida es superior a 5 °C, el consumo de energía disminuirá. Si es inferior a 5 °C, el consumo de energía aumentará.



Pantalla

Tecla arriba/abajo:

- Pulsar para aumentar/disminuir la temperatura (intervalo: 2 °C/36 °F~20 °C/68 °F);
- Mantenga pulsadas ambas teclas para alternar entre Fahrenheit y Centígrados

Interruptor de luz: Pulse brevemente para encender/apagar la luz

- Consulte la tabla siguiente para seleccionar el ajuste de temperatura adecuado. Nota: Ajustar la temperatura a un nivel alto causará el deterioro de las bebidas, ajustarla a un nivel bajo desperdiciará energía.

La siguiente tabla indica las temperaturas de almacenamiento ideales para distintos tipos de vino y bebidas:

| °C | °F | Estilo de vino | °C | °F | Estilo de bebida |
|----|----|---|----|----|-----------------------------|
| 9 | 66 | Armagnac, Brandy, Coñac | 12 | 53 | Agua |
| 18 | 64 | Vino tinto con cuerpo, Shiraz | 10 | 50 | Cerveza Black Ale |
| 17 | 62 | Tawny Port | 8 | 46 | Zumo |
| 15 | 59 | Vino tinto de cuerpo medio | 7 | 45 | Cervezas amargas |
| 14 | 57 | Jerez Amontillado | 7 | 45 | Cerveza Pale Ale |
| 13 | 55 | Vino tinto de cuerpo ligero | 7 | 45 | Cervezas rubias oscuras |
| 12 | 54 | Vino blanco de cuerpo entero | 6 | 43 | Café helado |
| 11 | 52 | Vino blanco de cuerpo medio | 5 | 42 | Cerveza rubia premium |
| 10 | 50 | Vino rosado, vino blanco de cuerpo ligero | 4 | 40 | Cerveza de trigo |
| 9 | 48 | Espumoso vintage | 3 | 38 | Cerveza rubia clara, pálida |
| 8 | 46 | Jerez Fino | 3 | 38 | Coca-Cola |
| 7 | 45 | Espumoso no vintage | 2 | 35 | Productos lácteos |

- Este aparato ha sido diseñado para operar en climas en los que la temperatura y la humedad máxima sean de 25 °C y 60 % respectivamente.

Estabilidad de la pantalla

| | |
|------------------------------|---|
| Modo grados centígrados (°C) | Cuando la temperatura medida por la sonda de temperatura está dentro de ± 1 °C de la temperatura establecida, la pantalla mostrará el valor de la temperatura establecida |
| Modo grados fahrenheit (°F) | Cuando la temperatura medida por la sonda de temperatura está dentro de ± 2 °F de la temperatura establecida, la pantalla mostrará el valor de la temperatura establecida |

Función de descongelación forzada

Cada 8 horas de trabajo, el aparato comenzará un ciclo de descongelación automática.

Función de memoria

Con la función de memoria, todos los ajustes anteriores se reanudarán después de reiniciar el aparato.

Especificaciones Técnicas

Nota: Debido a nuestro continuo programa de investigación y desarrollo, las especificaciones aquí expuestas pueden estar sujetas a cambios sin previo aviso.

| Modelo | Tensión | Potencia | Corriente | Refrigerante | Temp. Rango | Dimensiones a x a x p mm | Peso (kg) |
|--------|---------------------|----------|-----------|--------------|-------------|--------------------------|-----------|
| PC010 | 220-240 V~ 50 Hz | 85 W | 0,6 A | R600a/21 g | 2-20 °C | 570 x 440 x 470 | 18 |
| PC011 | | 85 W | 0,6 A | R600a/21 g | 2-20 °C | 840 x 474 x 440 | 26 |

Carga máxima del estante: 10 kg

Para pedir piezas de repuesto, contáctese con su distribuidor Polar:

<https://www.polar-refrigerator.com/stockist>



Período mínimo de piezas de repuesto que deben estar disponibles:

Los tiradores, bisagras, pomos, diales y botones de las puertas, las juntas de las puertas, las bandejas periféricas, las cestas y los estantes para el almacenamiento, según corresponda al aparato, se pondrán a disposición tanto de los usuarios finales como de los usuarios profesionales durante un mínimo de ocho años después de la comercialización de la última unidad del modelo. También se pondrá a disposición de los usuarios profesionales una selección más amplia de piezas durante este periodo.

La información sobre el modelo se puede encontrar en la base de datos de productos:

<https://eprel.ec.europa.eu/screen/product/refrigeratingappliancesdirectsalesfunction>



La información sobre el modelo se puede encontrar en el producto:

El identificador del modelo suele encontrarse en la pared interior y en el reverso de la unidad.

Nota: Polar ofrece una garantía de 2 años para los productos cubiertos por este manual. Póngase en contacto con el representante autorizado para obtener más información.

Limpieza, Cuidado y Mantenimiento

- Desconecte la máquina y desenchúfela de la toma eléctrica siempre antes de llevar a cabo la limpieza.
- Se recomienda agua caliente, con jabón, para llevar a cabo la limpieza. Los productos de limpieza pueden dejar residuos nocivos.
- Limpie periódicamente el compartimento inferior del enfriador para eliminar cualquier condensación acumulada.

Abrir las puertas frecuente y prolongadamente ocasionará la aparición de condensación y hielo.

El uso fuera del intervalo de temperaturas recomendado y la colocación cerca de una fuente de calor aumentarán la cantidad de hielo y la condensación interna/externa. En caso de condensación externa, limpie la superficie con un paño.

El exceso de hielo causará tiempos de funcionamiento más largos que aumentarán el consumo de energía y el deterioro de los componentes.

Si la junta y el sello han sufrido daños o se han deformado, el consumo energético aumentará. Para restaurar la eficacia, sustituya la junta.

Resolución de problemas

Un técnico calificado debe realizar las reparaciones si es necesario.

| Fallo | Causa probable | Acción |
|--|---|---|
| El aparato no funciona | El aparato no está conectado | Compruebe que el aparato esté enchufado correctamente y conectado |
| | El enchufe y el cable están dañados | Sustituya el enchufe o el cable |
| | Fallo de la fuente de alimentación de red | Compruebe la red eléctrica |
| El aparato hace mucho ruido o funciona de forma intermitente | El aparato no está nivelado | Ajuste las patas para nivelar el aparato |
| | Aparato en contacto con paredes u otros objetos | Mantenga la unidad lejos de paredes y otros objetos |
| El armario de la nevera no está suficientemente frío | Ajuste incorrecto de la temperatura | Compruebe la temperatura y reajústela si fuese necesario |
| | El entorno externo podría necesitar una temperatura más fría | Compruebe la temperatura y reajústela si fuese necesario |
| | La puerta se abre con demasiada frecuencia | Abra solamente cuando sea necesario |
| | La junta de la puerta está desgastada | Consulte con un técnico cualificado |
| La luz no funciona | No ha pulsado la tecla de luz | Pulse la tecla de luz |
| | La bombilla se ha fundido | Consulte con un técnico cualificado |
| La puerta no se ha cerrado correctamente | El aparato no está nivelado | Ajuste las patas para nivelar el aparato |
| | Los estantes están fuera de posición | Compruebe que todos los estantes esté correctamente introducidos |
| | La junta de la puerta está sucia | Límpiala con un paño húmedo |
| Código de error "EE" en la pantalla | La sonda de temperatura está cortocircuitada o desconectada | Consulte con un técnico cualificado |
| Código de error "LL" en la pantalla | La temperatura medida por la sonda de temperatura es inferior a 0 °C (intervalo de visualización: 0~37 °C) | Consulte con un técnico cualificado |
| Código de error "HH" en la pantalla | La temperatura medida por la sonda de temperatura es superior a 37 °C (intervalo de visualización: 0~37 °C) | |

Cableado Eléctrico

El aparato se suministra con un enchufe tal y como se indica en la tabla siguiente (la corriente correcta que debe seleccionarse varía en función del aparato).

| Modelo | Región | Enchufe estándar | Capacidad(es) de corriente | Tensión |
|---------|--------|------------------|----------------------------|---------------|
| AB123 | UK | BS 1363 | 13 A | 230 V~, 50 Hz |
| AB123-E | Europa | CEE 7/7 | 16 A | 230 V~, 50 Hz |

El enchufe tiene que conectarse a una toma eléctrica adecuada.

Este aparato debe conectarse a una toma de tierra.



Si tiene alguna duda, consulte a un electricista cualificado.

Los puntos de aislamiento eléctrico deben mantenerse libres de cualquier obstrucción. En caso de precisarse una desconexión de emergencia, deben estar disponibles de forma inmediata.

Desecho

Las normativas de la UE requieren que los productos de refrigeración sean desechados por compañías especializadas que extraigan o reciclen todos los gases, componentes metálicos y de plástico.

Consulte a su autoridad local de recogida de residuos a la hora de desechar su aparato. Las autoridades locales no están obligadas a eliminar los equipos de refrigeración comerciales pero pueden ofrecer consejo sobre cómo desechar los equipos localmente.

Otra opción es llamar a la línea de asistencia de POLAR para pedir información sobre las compañías nacionales de desechos de la UE.

Cumplimiento

El logotipo WEEE en este producto o su documentación indica que no debe eliminarse como un residuo doméstico. Para ayudar a prevenir posibles daños a la salud humana y/ o el medio ambiente, el producto debe eliminarse en un proceso de reciclaje aprobado y medioambientalmente seguro. Para obtener más información sobre cómo eliminar correctamente este producto, póngase en contacto con el proveedor del mismo o la autoridad local responsable de la eliminación de residuos en su zona.



Las piezas POLAR han pasado estrictas pruebas de productos para cumplir las especificaciones y normas reguladoras establecidas por las autoridades internacionales, independientes y federales.



Los productos POLAR han sido autorizados para llevar el símbolo siguiente:

Reservados todos los derechos. Puede estar prohibida la reproducción o transmisión en cualquier forma o por cualquier medio electrónico, mecánico, de fotocopiado, registro o de otro tipo, de cualquier parte de estas instrucciones sin la autorización previa y por escrito de POLAR.

Se ha hecho todo lo posible para garantizar que todos los datos son correctos en el momento de su publicación; sin embargo, POLAR se reserva el derecho a modificar las especificaciones sin que medie notificación previa

DECLARATION OF CONFORMITY

• Conformiteitsverklaring • Déclaration de conformité • Konformitätserklärung • Dichiarazione di conformità •
• Declaración de conformidad

| | |
|---|--|
| Equipment Type • Uitrustingstype • Type d'équipement • Gerätetyp • Tipo di apparecchiatura • Tipo de equipo | Model • Modèle • Modell • Modello • Modelo |
| C-Series Countertop Display Fridge White C-Series Under Counter Display Fridge White | PC010 (-E) PC011 (-E) |
| Application of Territory Legislation & Council Directives(s) Toepassing van Europese Richtlijn(en) • Application de la/des directive(s) du Conseil • Anwendbare EU-Richtlinie(n) • Applicazione delle Direttive • Aplicación de la(s) directiva(s) del consejo | <p>Low Voltage Directive (LVD) - 2014/35/EU Electrical Equipment (Safety) Regulations 2016 EN 60335-1:2012 +A11:2014 +A13:2017 +A1:2019 +A14:2019 +A2:2019 +A15:2021 EN IEC 60335-2-24: 2022 +A11:2022 EN 62233:2008</p> <p>Electro-Magnetic Compatibility (EMC) Directive 2014/30/EU - recast of 2004/108/EC Electromagnetic Compatibility Regulations 2016 (S.I. 2016/1091) EN IEC 55014-1: 2021 EN IEC 55014-2: 2021 EN IEC 61000-3-2: 2019+A1:2021 EN 61000-3-3: 2013+A1:2019+A2: 2021</p> <p>Restriction of Hazardous Substances Directive (RoHS) 2015/863 amending Annex II to Directive 2011/65/EU Restriction of the Use of Certain Hazardous Substances in Electrical and Electronic Equipment Regulations 2012 (S.I. 2012/3032)</p> |
| Manufacturer Name • Naam fabrikant • Nom du fabricant • Name des Herstellers • Nome del fabbricante • Nombre del fabricante | Nisbets Limited |

I, the undersigned, hereby declare that the equipment specified above conforms to the above Territory Legislation, Directive(s) and Standard(s).

Ik, de ondergetekende, verklaar hierbij dat de hierboven gespecificeerde uitrusting goedgekeurd is volgens de bovenstaande Richtlijn(en) en Standaard(en).

Je soussigné, confirme la conformité de l'équipement cité dans la présente à la / aux Directive(s) et Norme(s) ci-dessus

Ich, der/die Unterzeichnende, erkläre hiermit, dass das oben angegebene Gerät der/den oben angeführten Richtlinie(n) und Norm(en) entspricht.

Il sottoscritto dichiara che l'apparecchiatura di sopra specificata è conforme alle Direttive e agli Standard sopra riportati.

El abajo firmante declara por la presente que el equipo arriba especificado está en conformidad con la(s) directiva(s) y estándar(es) arriba mencionadas.

Date • Data • Date • Datum • Data •
Fecha

Signature • Handtekening •
Signature • Unterschrift Firma •
Firma

Full Name • Volledige naam • Nom et
prénom • Vollständiger Name • Nome
completo • Nombre completo

Position • Functie • Fonction •
Position • Qualifica • Posición

Manufacturer Address • Adres
fabrikant • Adresse du fabricant •
Adresse des Herstellers • Indirizzo del
fabbricante • Dirección del fabricante

21st Aug 2025

Signed by:

Ashley Hooper

AB6DB7656FFB441...

Ashley Hooper

Group Head of Product Quality & Compliance

Fourth Way,
Avonmouth,
Bristol,
BS11 8TB
United Kingdom

Unit 9003,
Blarney Business Park,
Blarney,
Co. Cork
Ireland





| | | |
|--------------|---------------------|--------------------------------------|
| UK | 0117 3075655 | service@technical-sales.co.uk |
| Eire | 021 4946777 | Sales@nisbets.ie |
| NL | 040 2628080 | service@nisbets.nl |
| FR | 01 60342880 | sav@nisbets.fr |
| BE-NL | 0800 29129 | service@nisbets.be |
| BE-FR | 0800 29229 | service@nisbets.be |
| DE | 0800 1860806 | service@nisbets.de |
| ES | 901 100133 | |
| AU | 1300 225 960 | |
| NZ | 0800 222 700 | |

POLAR



<http://www.polar-refrigerator.com/> 

PC010-PC011_ML_A5_v1_2026/03/26